



Aprobat Președinte C.A.
Director,
prof. Trufin Eugenia

PLANUL DE ACȚIUNE AL ȘCOLII 2021-2024



COLEGIUL ECONOMIC „DIMITRIE CANTEMIR” SUCEAVA

Colectivul de elaborare:

Prof. Eugenia Trufin – director

Prof. Liliana Panaite – director adjunct

Prof. Livia Elena Vranciu

Prof. Luminița Hagiu

Ec. Carmen Cramariuc – secretar șef

**Aprobat,
INSPECTORATUL ȘCOLAR
AL JUDEȚULUI SUCEAVA**

**Inspector școlar general,
Prof. Grigore Bocanci**

**Avizat,
COMITETUL LOCAL DE
DEZVOLTARE A
PARTENERIATULUI SOCIAL**

**PREȘEDINTE,
Prof. Nicolae Ciprian Anton**

Dezbătut și avizat în Consiliul Profesoral din data de 2.12.2021

Aprobat în Consiliul de Administrație din data de 2.12.2021

CUPRINS

| | |
|--|------|
| PARTEA 1 – CONTEXT | 3 |
| 1.1. Formularea misiunii | 3 |
| 1.2. Viziunea școlii | 3 |
| 1.3. Cultura organizațională a școlii | 3 |
| 1.4. Profilul actual al școlii | 6 |
| 1.5. Evoluția și analiza rezultatelor anului școlar 2020 – 2021 | 6 |
| 1.6. Contextul european | 69 |
| 1.7. Contextul național | 69 |
| 1.8. Contextul regional | 71 |
| PARTEA a 2 a - ANALIZA NEVOILOR | 733 |
| 2.1. Analiza nevoilor - mediul extern | 73 |
| 2.1.1. Priorități și obiective la nivel regional și local | 73 |
| 2.1.2. Concluzii ale analizei profilului demografic județean | 73 |
| 2.1.3. Concluzii ale analizei profilului economic județean | 76 |
| 2.1.4. Concluzii ale analizei pieței muncii | 80 |
| 2.2. Analiza nevoilor - mediul intern | 81 |
| 2.2.1. Colectarea și analiza datelor | 81 |
| 2.2.2. Predarea și învățarea | 98 |
| 2.2.3. Materiale și resurse didactice | 100 |
| 2.2.4. Consilierea și orientarea elevilor | 102 |
| 2.2.5. Calificări și curriculum | 105 |
| 2.2.6. Resursele fizice și umane | 109 |
| 2.2.7. Parteneriate și colaborare | 111 |
| 2.2.8. Analiza portofoliului de produse | 113 |
| 2.2.9. Rezultatele proceselor de autoevaluare | 116 |
| 2.2.10. Activitățile privind dezvoltarea stabilite în urma autoevaluării | 117 |
| 2.3. Analiza SWOT | 117 |
| 2.4. Rezumatul aspectelor principale care necesită dezvoltare | 121 |
| PARTEA A 3 - A PLAN OPERAȚIONAL | 123 |
| 3.1. Obiectivele (specifice) și țintele școlii | 123 |
| 3.2. Planul de dezvoltare profesională a personalului | 134 |
| 3.3. Plan operațional al coordonatorului de proiecte și programe educative școlare și extrașcolare | 138 |
| 3.4. Plan managerial al responsabilului de proiecte europene 2021 - 2022 | 146 |
| PARTEA a 4-a CONSULTARE, MONITORIZARE ȘI EVALUARE | 1555 |
| 4.1. Consultare | 155 |
| 4.2. Monitorizarea și evaluare | 155 |
| 4.3. Programul activității de monitorizare și evaluare | 157 |
| Glosar | 158 |
| Anexa 3.1. Situația evoluției școlarizării în unitatea IPT | 159 |
| Anexa 3.2. Utilizarea echipamentelor | 162 |
| Anexa 3.3. HARTA PARTENERIATULUI SOCIAL | 164 |
| Anexa 3.4. CONDIȚII DE ÎNVĂȚARE | 167 |
| Anexa 3.5. SITUAȚIE PRIVIND REABILITAREA UNITĂȚII ÎPT | 169 |
| Anexa 3.6. ACȚIUNI ORIENTARE ȘI CONSILIERE | 171 |
| Anexa 3.7. Anexa cabinete de orientare | 178 |
| Anexa 3.8. Formarea profesorilor | 179 |
| Anexa 3.9. Formarea adulților | 182 |

PARTEA 1 – CONTEXT

1.1. Formularea misiunii

Formarea tinerilor și adulților din zona ocupațională Suceava și nu numai, pentru o societate deschisă, pentru economia viitorului și pentru cetățenie activă, urmărind integrarea într-o Europă unită. Răspunzând cerințelor pieței forței de muncă, școala noastră oferă șanse egale fiecărui tânăr, pentru a deveni o personalitate puternică, independentă, capabilă să se integreze competent și activ în comunitate.

1.2. Viziunea școlii

Colegiul Economic „Dimitrie Cantemir”, Suceava ca organizație furnizoare de educație își propune să dezvolte un învățământ de nivel european care să asigure forță de muncă de înaltă calificare, tineri competenți pe piața muncii în vederea unei bune inserții socio-profesionale. Pentru toți elevii, avem în vedere formarea competențelor: de specialitate, de comunicare, de utilizare a computerului, antreprenoriale, de comunicare într-o limbă modernă. Totodată, vizăm asigurarea abilității de adaptare la schimbările survenite în contextul socio-economic național și european. Școala își propune de asemenea:

- Promovarea imaginii sale la nivel local, regional și european precum și atragerea de noi resurse financiare necesare dezvoltării bazei materiale;
- Dezvoltarea parteneriatelor educaționale și sociale pentru formarea profesională în scopul integrării socio-profesionale a absolvenților;
- Dezvoltarea resurselor umane ale școlii prin formarea continuă a personalului didactic, didactic auxiliar și nedidactic în funcție de nevoile identificate.

1.3. Cultura organizațională a școlii

Preocupările noastre privind creșterea calității în educație și formare profesională au fost întărite în ultimii ani de dezvoltarea și valorizarea colaborării în plan educațional la nivel european. Considerăm foarte important ca elevii noștri să dobândească competențe profesionale, competențe generale, dar în același timp să-și formeze valori și atitudini care să le permită să se adapteze unei societăți aflate în plină evoluție, să muncească și să trăiască într-un mediu multicultural.

Pentru a promova cât mai larg imaginea școlii și a dezvolta legătura dintre școală și comunitate, în fiecare an organizăm Târgul Firmelor de Exercițiu, la nivel local și județean, eveniment prin intermediul căruia prezentăm o parte dintre activitățile practice desfășurate de elevii școlii. La târg sunt invitați să participe elevii ai școlilor generale din oraș și din comunele limitrofe, părinți, reprezentanți ai comunității locale și ai mediului de afaceri.

Potrivit acestei abordări, activitatea noastră didactică a căpătat și a dezvoltat, începând cu anul 2002, **dimensiunea europeană a educației**. Am înțeles că o educație de calitate nu se poate realiza fără o largă colaborare plecând de la nivel local și până la nivel european. În acest sens obiectivele strategice au fost compatibilizate cu cerințele educaționale și de formare conturate la nivel european și concretizate prin semnarea Tratatului de la Lisabona, inclusiv de către România. Acestea sunt:

- Formarea/îmbunătățirea competențelor cheie și a competențelor profesionale ale elevilor, la nivelul prevăzut în Standardele de pregătire profesională și la nivelul UE;
- Dezvoltarea competențelor pentru societatea cunoașterii ale elevilor;
- Acordarea de șanse egale tuturor elevilor indiferent de mediul din care provin (urban/rural), sex, religie, naționalitate, statut social, statut financiar;
- Formarea atitudinilor și valorilor specifice cetățeanului european: toleranță, respect, multiculturalitate, diversitate;
- Crearea unui mediu deschis pentru învățare formală, nonformală și informală;
- Dezvoltarea resurselor umane, promovarea învățării pe tot parcursul vieții.

Pe plan internațional am dezvoltat relații de parteneriat cu unități din învățământul preuniversitar și universitar de stat și privat din Danemarca, Spania, Cipru, Austria, Portugalia, Turcia, Italia, Croația, Grecia, Suedia, Macedonia, Lituania, Cehia, Polonia, în cadrul programului Uniunii Europene – Erasmus +.

Toate aceste obiective sunt avute în vedere atât prin activitatea curentă cât și prin dezvoltarea colaborării, parteneriatului și programelor promovate la nivel european.

Astfel, în perioada 2002-2005 s-au derulat proiectele **PHARE RO 0108.01 și PHARE RO 0108.03 – Coeziune economică și socială „Școala între educație, resurse, necesități și reformă”**, proiecte care au permis dotarea și amenajarea bazelor de practică la standarde europene.

Din anul 2003 și până în prezent s-au desfășurat o multitudine de activități care au contribuit la întărirea dimensiunii europene a școlii: proiecte Comenius, Leonardo da Vinci, Youth in Action, Spring Day, Erasmus + etc., activități în care s-au implicat elevi, profesori, părinți, reprezentanți ai comunității locale și care au deschis calea educării elevilor pentru valorile europene, comunicarea într-o limbă străină, utilizarea TIC.

- **Proiecte Comenius:**

- **Comenius 1:** „Bucătărie tradițională și schimbarea obiceiurilor de consum”, cu parteneri din Germania, Spania, Norvegia și România, **2003 – 2005;**

- **Comenius multilateral:** „How much BIO do we need? - Bio-alimentele de la producție și comercializare până la consum”, cu parteneri din Germania, Italia, Portugalia, România, Polonia și Suedia, **2010 – 2012.**

- **Proiecte Leonardo da Vinci:**

- **Leonardo da Vinci (mobilități profesori):** „Marketing în turism”, cu parteneri din Granada, Spania, **2005;**

- **Leonardo da Vinci VETPRO:** „Antreprenoriat turistic”, cu parteneri din Malaga, Spania, **2010;**

- **Leonardo da Vinci IVT:** „Formarea profesională la standarde europene în domeniul serviciilor turistice”, cu parteneri din Malaga, Spania, **2010;**

- **Leonardo da Vinci VETPRO:** „Interacting in Vercelli”, cu parteneri din Italia, **2012;**

- **Leonardo da Vinci Parteneriate:** „Europe defines diversity and unity in food culture”, 2012 – 2014, cu parteneri din România, Polonia și Turcia

- **Leonardo da Vinci VETPRO:** „Career conseling and guidance in accordance with European requirements”, **2014**, cu parteneri din Spania;

- **Leonardo da Vinci VETPRO:** „Strategii de promovare a turismului pe plan european”, **2014**, cu parteneri din Italia.

- **Proiecte Youth in Action:**

- „If there is no tradition, there is no future”, **2008;**

- “EuroKadr – it’s a Wrap !”, **2008;**

- „Tree Dressing Across Europe”, **2008;**

- „European Young People Sharing Their Culture Tree D”, **2008.**

- **E – twinning:**

- **GEF - Festivalul Mondial al Creativității în Școli:** “Arta populară bucovineană - parte integrantă a artei europene”, **2009;**

- **European Travel Guide, 2009 - 2010;**

- **The most beautiful places in our country, 2009-2010;**

- **Christmas Around Europe, 2009 – 2010;**

- **Fair Trade, 2010- 2011;**

- **Our school year, 2010-2011;**

- **Amazing animals, 2019-2020;**

- **Be strong, be flexible, be resilient!, 2020;**

- **Influence of influencers, 2020;**

- **Cooking healthy in my school!**, 2019-2020;
 - **Internet friend or enemy**, 2019-2020;
 - **The Past in Our future – UNESCO world heritage**, 2020-prezent.
 - **Proiecte Erasmus+:**
 - **Erasmus +, KA2** acțiunea cheie „Cooperation for innovation and the exchange of good practices”, acțiunea „Strategic Partnerships” cu titlul „**Simulation for entrepreneurship**”, 2014 – 2016;
 - **Erasmus+ K1 VET learner and staff mobility** cu titlul „**O șansă pentru viitor**” care și-a propus formarea și perfecționarea abilităților practice specifice calificărilor pentru care se pregătesc elevii: Tehnician în activități economice, Tehnician în administrație, Tehnician în activități de comerț, facilitând dezvoltarea personală și profesională, inserția și accesul pe piața muncii europene/internaționale și realizarea unui schimb de experiență a profesorilor români în vederea armonizării sub aspect logistic și pedagogic al instrumentelor de monitorizare, evaluare și certificare a stagiilor de practică derulate de elevi, **2015-2017**;
 - **Erasmus+ K2** Cooperation for innovation and the exchange of good practices, acțiunea Strategic Partnerships, cu titlul „**Steap ahead**”, în parteneriat cu licee de profil și organizații nonguvernamentale din Turcia, Austria, Italia, Lituania, **2015-2017**.
 - **Erasmus+ KA2** - Cooperation for Innovation and the Exchange of Good Practices „**English for hospitality**”, cu parteneri din Italia, Grecia, Turcia, Croația și Portugalia, **2017 - 2019**;
 - Erasmus KA229 - parteneriat strategic în domeniul educație școlară - proiecte de schimb interșcolar - „**Additional promoting progress society as soon as possible**” (A.P.P.S.A.S.A.P.), **2018-2020**;
 - Erasmus KA229 - parteneriat strategic în domeniul educație școlară - proiecte de schimb interșcolar – „**United States of Europe: Fraternity, Unity, Liberty**” (USE:FUL), **2018-2020**;
 - Erasmus KA229 - parteneriat strategic în domeniul educație școlară - proiecte de schimb interșcolar – „**Healthy life – happy life!**”, **2018-2020**;
 - Erasmus+ KA102 - educație școlară – formare profesională VET – mobilități „**Formare pentru o carieră de succes**”, cu parteneri din Spania și Portugalia, **2019-2022**;
 - **Erasmus+ KA229** - parteneriat strategic în domeniul educației școlare „**Unique National and European Symbols of our Culture and Originality**” (U.N.E.S.C.O.), **2020-2023**, în parteneriat cu licee din Croația, Italia, Spania, Grecia și Turcia;
 - **Erasmus+ KA1 VET acreditare**, **2021-2026**;
 - **Erasmus+ KA210 „(EM) POWER VET”**, coordonator Portugalia, parteneri România și Turcia.
 - **Cursuri**
 - „**Proiecte internaționale de colaborare educațională**”, „**Exploiting Web 2.0**”, **2009 – 2010**
 - **Proiect Grundtvig (cursuri de formare): PARTEA (PARents and TEACHERs)**, **2009 - 2010**.
- În anul 2013 Colegiul Economic „Dimitrie Cantemir” Suceava a devenit **Centru de resurse pentru Firmele de exercițiu**, în cadrul proiectului POSDRU 33440.
- În anul școlar 2020– 2021 Colegiul Economic „Dimitrie Cantemir” Suceava a depus spre aprobare noi aplicații Erasmus+:
1. **Erasmus+ KA220 „Let’s go green!”**, România coordonator, parteneri: Polonia, Grecia, Lituania, Italia, Portugalia – **aprobat**;
 2. **Erasmus+ KA 202 „STEM behind food”**, coordonator Grecia, parteneri: România, Italia, Turcia;
 3. **Erasmus+ KA1 „TIP - Technology to Improve Pedagogy”**, Portugalia coordonator;

4. **Erasmus+ KA121** coordonat de Consortium and Accreditation of National Directorate of Izmir Province, Turcia;

5. **Erasmus+ KA1 Educație școlară acreditare.**

Ca o încununare a activităților de cooperare europeană derulate în școală, **Colegiul Economic „Dimitrie Cantemir” Suceava** a dobândit, în anii **2011, 2015 și 2018, titlul de „Școală Europeană”**.

În cadrul **Competiției europene „JA Școala Antreprenorială a Anului 2017”** – școala noastră a ocupat **primul loc** dintre cele 8 școli finaliste, iar în anul **2018** a primit **Certificatul lingvistic european** pentru proiectul **Engleza pentru industria ospitalității**.

Așadar, finalitatea activității didactice este aceea de a forma tineri într-un anumit domeniu profesional, dar în același timp, de a forma cetățeni capabili:

- să trăiască într-o societate multiculturală, inclusivă și tolerantă, în conformitate cu un stil de viață care respectă și protejează mediul înconjurător;
- să trateze aspecte legate de egalitatea între sexe în familie, la locul de muncă și în viața socială;
- să trăiască în calitate de cetățean european;
- să fie responsabili de propria dezvoltare profesională.

1.4. Profilul actual al școlii

Colegiul Economic „Dimitrie Cantemir” este situat în orașul Suceava și ocupă un teren cu o suprafață de 13.553 m². Școala oferă instruire în domeniile: economic-administrativ, comerț, turism și alimentație publică.

Având în vedere că este o școală cu tradiție în predarea învățământului economic (Colegiul Economic „Dimitrie Cantemir” și-a început activitatea la data de 15 septembrie 1966), instituția recrutează elevi din întreaga regiune. O parte dintre elevii școlii locuiesc în internatul cu o capacitate de 250 de locuri, care deservește și alte școli învecinate precum și Universitatea „Ștefan cel Mare” din Suceava.

Colegiul Economic „Dimitrie Cantemir” Suceava pregătește elevii pe filiera tehnologică: învățământ liceal și învățământ profesional. În anul școlar 2021 - 2022, în școală sunt înscriși 1208 de elevi din care 1179 în învățământul liceal și 29 în învățământul profesional.

Școala dispune de **personal didactic** format din 80 de persoane din care: 74 personal didactic titular (68 personal didactic titular al unității și 3 personal didactic titular în alte unități școlare, 3 personal didactic angajat pe perioada viabilității postului), 5 personal didactic calificat angajat pe perioadă determinată, 1 personal didactic la plata cu ora, **personal didactic auxiliar** format din 12 de persoane, **personal nedidactic** format din 20 persoane.

1.5. Evoluția și analiza rezultatelor anului școlar 2020 – 2021

Disciplina limba și literatura română

Rezultate obținute de elevi la olimpiade și concursuri școlare

| Nr. crt. | Concurs | Etapa/premiu | Elev /Profesor |
|-----------------|--|----------------------------|-----------------------------|
| 1 | 7 iunie 2021 - participare la Faza zonală de selecție la <i>Concursul de recitare a liricii eminesciene LA PUTNA</i> , dedicat claselor a V-a - a XII-a, din cadrul Proiectului cultural „Trasee eminesciene”, ediția a VII-a, Suceava, Putna, cu participare internațională-eleva Vasiliu Iuliana Adelina | Internațională/participare | Vasiliu Iuliana/Halac Alina |

Activitatea metodică-științifică

| Nr. Crt. | ACTIVITATE (Furnizor/organizator) (grade didactice/cursuri de formare/alte activități) | PROFESOR |
|----------|--|---|
| 1. | <p>1. Participarea la <i>Cercul pedagogic ale profesorilor de limba și literatura română-Suceava I ce a avut loc la Colegiul de Informatică „Spiru Haret”, Suceava, în noiembrie 2020</i></p> <p>2. Participarea la <i>Cercul pedagogic ale profesorilor de limba și literatura română-Suceava I ce a avut loc la Liceul Tehnologic Ștefan cel Mare Cajvana, pe 19 februarie 2021</i></p> <p>Cursuri de formare:</p> <ul style="list-style-type: none"> - 30.09-19.11.2020-participare la programul de formare continuă Profesor în online destinat personalului didactic de predare și personalului didactic cu funcții de conducere, de îndrumare și de control din învățământul preuniversitar, având 64 ore și 16 credite profesionale transferabile (CPT), program acreditat prin OMEC nr. 4925/10.08.2020, seria I-B, grupa FSLI/71/PO/2020; - 11-19.09.2020 - CCD – „Platforma electronică în autoevaluarea școlară (PEAS)”; - 10-11 iulie, 2021, on-line platforma Zoom, Curs de gândire lateral; - 25 februarie - participare la Cursul <i>LearningApps și Wizer.me</i> organizat de ASQ; - 27 februarie - participare la Cursul <i>Socratic, ISL Collective și Canva</i> organizat de ASQ; - 12 martie - participare la activitatea de formare și perfecționare susținută online cu titlul <i>Lecții de Științe Umaniste Captivante și Atractive</i> susținut de <i>SC SELLification SRL;</i> - 31 martie 2021 - cursul <i>Utilizarea responsabilă a resurselor educaționale digitale;</i> - aprilie 2021 - programul național de instruire <i>Didactica utilizării bibliotecii digitale- educație online;</i> - curs de FORMATOR, organizat de Training Teaching Center București; - 01.07.2021 - 30.08.2021- curs de formare „Proiect transnațional de mentorat <i>Educație online prin parteneriate</i>”, organizat de Direcția Generală Educație, Tineret și Sport a municipiului Chișinău. <p>Participare la webinarii:</p> <ol style="list-style-type: none"> 1. Tehnici și metode de predare on-line, în data de 7-9 septembrie 2020, profesor formator Domnul Trandafir Teach-ital; 2. Webinarul Tehnici și metode de predare on-line, din 7-9 septembrie 2020, platforma wordwall.net; 3. Participare la seria de webinare WebDidactica organizate de Fundația Dan Voiculescu pentru Dezvoltarea României în parteneriat cu Inspectoratul Școlar al Municipiului București Centrul de Carte Străină Fischer International și Academia de Inovare și Schimbare prin Educație Webinare desfășurate: Brandingul Personal | <p>Dranca Cristina Beșa Mihaela Ciobîcă Alina Curic Adina Halac Alina Stan Nicoleta Popa Gheorghie</p> <p>Halac Alina</p> <p>Halac Alina</p> <p>Beșa Mihaela</p> <p>Curic Adina</p> <p>Halac Iuliana Alina</p> <p>Halac Iuliana Alina</p> <p>Ciobîcă Alina</p> <p>Ciobîcă Alina</p> <p>Beșa Mihaela</p> <p>Beșa Mihaela</p> <p>Curic Adina</p> <p>Curic Adina Dranca Cristina Halac Iuliana Alina</p> |

| | | |
|----|--|---|
| | <p>pentru profesori, în predarea la clasă și online (Ramona Mezei, Jurnalist), Predarea online și motivarea elevilor-Managementul atenției elevilor, Cum îi fac pe elevii mei să învețe atunci când sunt online și nu în clasă, (Florentina Negrescu, psiholog), Bune practici în predarea online și de acasă (Dănuț Eremenco, expert soluții IT), Bulling-ul în spațiile destinate învățământului, fie în mediul on-line, fie în școală(Georgeta Șerban, Profesor), Evaluare PISA pentru școlari (Joanne Caddz, Analist OECD), desfășurare în perioada 24 august-5 septembrie 2020;</p> <p>4. Webinarul Instrumente pentru evaluarea elevilor în online, 4 noiembrie 2020, organizat de Ginette Biolan, Senior Trainer& Business Coach;</p> <p>5. Participare la training online, Power Point pentru lecții online-nivel avansat, 10 decembrie 2020 (certificat) organizat de Ginette Biolan, Senior Trainer& Business Coach</p> <p>6. 8-26 februarie 2021- participare la seria a III-a de webinare, organizate <i>de Fundația Dan Voiculescu pentru Dezvoltarea României</i>, în parteneriat cu <i>Centrul de Carte Străină Fischer International</i>, Fundația Greco, MGT Educational și Academia de Inovare și Schimbare prin Educație; 12 martie - participare la activitatea de formare și perfecționare susținută online cu titlul <i>Lecții de Științe Umaniste Captivante și Atractive</i> susținut de <i>SC SELLification SRL</i>;</p> <p>7. 2 martie - participare la Webinarul <i>Cele 7 deprinderi ale adolescenților eficace</i> susținut de Mihai Zoican și Maria Șerbănescu (https://www.sinergie.ro/courses);</p> <p>8. 2 martie - participare la webinarul <i>Disciplină și limitele sănătoase din perioada adolescenței</i>, realizat de Anka Máté, psiholog clinician, educațional împreună cu Fundația CCU (Competenți Corecți și Utili);</p> <p>9. Webinarle <i>Educație și dezvoltare personală prin jocuri teatrale</i>.</p> | <p>Curic Adina</p> <p>Halac Iuliana Alina</p> <p>Halac Iuliana Alina</p> <p>Halac Iuliana Alina</p> <p>Ciobîcă Alina</p> |
| 2. | <p>Participarea la simpozioane, conferințe:</p> <p>1. Lansarea de carte a scriitoarei DOINA RUȘTI, Paturi oculte, Editura LITERA, 19 noiembrie 2020;</p> <p>2. Participare la Ora de Sus inima! de ziua Culturii naționale, online, în parteneriat cu sectorul Teologic-Educațional – Arhiepiscopia Sucevei și Rădăuților, Casa Corpului Didactic <i>George Tofan</i> Suceava, Monitorul de Suceava, Televiziunea Intermedia Suceava și NEst-TV Channel, inspectorul școlar Daniela Ceredeev, programul a presupus organizarea unei serii de webinarii celebrative simultane, vineri, 15 ianuarie 2021, începând cu ora 16:00, pentru a marca sărbătoarea națională, stabilită prin Legea Nr. 238/7 decembrie 2010, cu scopul de a promova cultura, arta și efortul academic;</p> | <p>Dranca Cristina</p> <p>Curic Adina</p> <p>Halac Iuliana Alina</p> <p>Curic Adina</p> <p>Beșa Mihaela</p> <p>Halac Iuliana Alina</p> <p>Halac Iuliana Alina</p> |

| | | |
|----|---|---|
| | <p>3. Participare la sesiunea online <i>Cum facem Educație Altfel în Online?</i> ediția 8, susținută de Mădălina Hodorog, trainer <i>ReImage Education</i>, în ziua de 26 noiembrie 2020, cu scopul perfecționării în metode de predare în online, folosirea instrumentelor online și construirea structurii cursurilor în formatul online;</p> <p>4. Participare la activitatea <i>Biroului Francez După-amiezi francofon</i> din data de 2.12.2020, realizând online activitatea <i>Traditions francophones</i>;</p> <p>5. Conferința de diseminare a proiectului european ERASMUS+ „Hand to hand – together in Europe” – 30.10.2020;</p> <p>6. 4 martie - participare la Clubul de lectură pentru Profesori MERIT O Carte organizat de către Tatiana Cauni, profesoară la Liceul Teoretic „Emil Racoviță” din Baia Mare și liderul comunității locale MERITO Maramureș, sub umbrela proiectului MERITO, în parteneriat cu Casa Corpului Didactic Maramureș și Editura Publică, moderat de către Cosmin Chiriță, managerul proiectului;</p> <p>7. 9 aprilie - participare la masterclass-ul <i>Neuropsihologia Deciziei</i> susținut de Nica Daniela International Romania;</p> <p>8. 22 aprilie - participare la lansarea de carte a lui Alexandru Ovidiu Vintilă, <i>Insectele imperiului</i> (câte ceva despre orbirea samanilor) online, pe Weebex Meeting;</p> <p>9. 15 mai 2021 - participare la Conferința internațională <i>Provocările adolescenței în online și offline</i>, derulată la Suceava, 05.02.2021 participare la Sesiunea interjudețeană de comunicări științifice și referate cu tema „Factori de progres școlar în învățarea digitalizată” organizată de CCD Suceava;</p> <p>10. 16.06.2021, participare la dezbaterea „Când și cum se aleg manualele școlare?”.</p> | <p>Halac Iuliana Alina</p> <p>Beșa Mihaela</p> <p>Halac Iuliana Alina</p> <p>Halac Iuliana Alina</p> <p>Halac Iuliana Alina</p> <p>Beșa Mihaela</p> <p>Beșa Mihaela</p> |
| 3. | <p>Publicații: - publicarea articolului „Lecțiile online – provocarea anului 2020” în revista CCD Suceava (https://www.ccd-suceava.ro/pdf/sesiune2021.pdf).</p> | Beșa Mihaela |
| 4. | <p>Organizare de evenimente:</p> <p>1. Cercul pedagogic Suceava I - Colegiul de informatică, noiembrie 2020;</p> <p>2. La steaua care a răsărit... - Ziua Culturii Naționale – „171 de ani de la nașterea lui Mihai Eminescu”, eveniment desfășurat online la Colegiul Economic „Dimitrie Cantemir” Suceava (15.01.2021);</p> <p>3. Proiect educațional Clubul de oratorie – arta de a vorbi în public (online - 2 decembrie 2020 - dezbatere <i>România între Occident și Orient</i>);</p> <p>4. Proiect educațional „Haiku//noi ” - poezie online;</p> <p>5. Partener în organizarea activității cu participare națională din cadrul proiectului „Eminescu, durată lirică eternă”;</p> <p>6. Cercul pedagogic Suceava I - Liceul Tehnologic <i>Ștefan cel Mare</i> Cajvana, 19 februarie 2021;</p> | <p>Dranca Cristina</p> <p>Toți profesorii</p> <p>Dranca Cristina</p> <p>Dranca Cristina</p> <p>Beșa Mihaela</p> <p>Dranca Cristina</p> |

| | | |
|----|---|---|
| | <p>7. Webinarul <i>În umbra cuvintelor</i> cu elevii din clasele a XII-a F, a IX-a D și a IX-a J;</p> <p>8. Ateliere de interpretare cu elevii din trupa de teatru EcoArt</p> <p>9. Coordonare proiect transnațional „WEB POETICA”;</p> <p>10. Coordonare proiect transnațional „CĂLĂTORI ȘI CĂLĂTORII”;</p> <p>11. Proiect educațional Clubul de oratorie – arta de a vorbi în public (online - <i>aprilie 2021</i>).</p> | <p>Ciobîcă Alina</p> <p>Beșa Mihaela</p> <p>Dranca Cristina</p> |
| 3. | <p>Parteneriate:</p> <ul style="list-style-type: none"> - Liceul Tehnologic „Mihai Eminescu”, Dumbrăveni; - Liceul Tehnologic „Nicolae Teclu” Copșa Mică, Sibiu - Asociația Eliberare; - Școala Gimnazială nr.1 „Vlad Țepeș”, Călărași; - Instituția Publică Liceul Teoretic „Gheorghe Asachi”, Ungheni, Republica Moldova; - Instituția Publică Liceul Teoretic „Mircea Eliade” Chișinău, Republica Moldova; - Instituția Publică Liceul Teoretic „Mihai Eminescu”, Chișinău, Republica Moldova; - Instituția Publică Liceul Teoretic „Alexei Mateevici” Șoldănești, Republica Moldova; - Instituția Publică Liceul Teoretic „Mihail Sadoveanu”, Călărași, Republica Moldova; - Colegiul Național de Informatică „Spiru Haret” Suceava; <p>Asociația „Promotorii Bucovinei” Suceava.</p> | <p>Beșa Mihaela</p> |

Disciplinele limbii moderne

Rezultate obținute de elevi la olimpiade și concursuri școlare

| Nr. crt. | Concurs | Etapa/ premiu | Elev /Profesor |
|----------|--|--|--|
| 1. | „Valori și tradiții la roman” CAEJ, poziția 8 | <p>judeteană premiul I Mențiune</p> <p>premiul II</p> | <p>Rusu Violeta - eseu limba franceză, prof.Băbăscu Melania</p> <p>Vameșu Monica: secțiune multimedia ppt. limba franceză, prof.Băbăscu Melania</p> <p>Rusu Violeta - secțiune multimedia ppt., prof. Băbăscu Melania</p> <p>Onuț Maria - secțiunea poezie, prof.Băbăscu Melania</p> |
| 2. | „VIVE LA FRANCOPHONIE” editia IV, 12-18 martie 2021, Drobeta Turnu Severin | <p>judetean Premiul I Premiul II Premiul III Mențiune,</p> | <p>CHISTOL ALEXANDRA din clasa a IX-a I, prof. coord. Cobzariu Mirabela</p> <p>CIOBANU FABIANA din clasa a IX-a C, prof. coord. Cobzariu Mirabela</p> <p>MATEI ALEXANDRA din clasa a IX-a C, prof. coord. Cobzariu Mirabela</p> <p>BOCANET CARINA din clasa a IX-a C, prof. coord. Cobzariu Mirabela</p> |

| | | | |
|----|--|---|---|
| 3. | Concurs Regional Interdisciplinar „Glasul Francofoniei”, 20 martie 2021, Bârlad, | regional Premiul III | RASTOACA ALEXANDRA NICOLETA din clasa a XI-a D la secțiunea interpretare muzicala, prof. coord. Cobzariu Mirabela |
| 4. | Ziua Europeană a Limbilor | premiul I | David Cristian (11 I), coord. prof. Anton Mihaela |
| 5. | „Another Kind Of Christmas” | premiul I premiul I premiul II | David Cristian Vasile (11 I), coord. prof. Anton Mihaela Dutuc Antonia Carmen (10 I), coord. prof. Anton Mihaela Lupu Alexandra Cristina (10 I), coord. prof. Anton Mihaela |
| 6. | „Mathématiques sans frontières” | Național premiul I premiul II premiul III | clasa a IX-a D, prof. Murea Ioana clasa a IX-a J, prof. Băbăscu Melania clasa a IX-a C, prof. Cobzariu Mirabela clasa a IX-a E, prof. Maxim Irina |
| 7. | “Dictée Lavalloise” | Județean Premiul III | Cheia Eveline, IX E, prof. Maxim Irina |
| 8. | Concursul Național de Traduceri „Corneliu M. Popescu” | Național Premiul III Mențiune | Cheia Eveline, IX E, prof. Maxim Irina Bejan Leonard, XII D, prof. Maxim Irina |
| 9. | Concursul Internațional „Copilăria de-a lungul Anotimpurilor” | Națională Premiul I | Moldovan Elisabeta, X B, secțiunea creații artistico-plastice, prof. Maxim Irina |

Activitatea metodică-stiințifică

| Nr. Crt. | ACTIVITATE (Furnizor/organizator) (grade didactice/cursuri de formare/alte activități) | PROFESOR |
|----------|---|---|
| 1. | Ministerul Educației Culturii și Cercetării - Certificat de participare la Conferința internațională „Educație online” | Băbăscu Melania Maxim Irina |
| 2. | Federația Sindicatelor libere din învățământ - participare la programul de formare continuă <i>Profesor în online</i> destinat personalului didactic de predare și personalului didactic cu funcții de conducere, de îndrumare și de control din învățământul preuniversitar, având 64 ore și 16 credite profesionale transferabile (CPT), program acreditat prin OMEC nr. 4925/10.08.2020, în perioada 30.09-19.11.2020, seria I-B | Halac Iuliana Alina Maxim Irina Băbăscu Melania Brăescu Anca |
| 3. | Cercul pedagogic organizat la Colegiul de artă „Ciprian Porumbescu” în colaborare cu USV CLE International - Adeverință participare webinar „La classe de FLE a distance” | Băbăscu Melania Maxim Irina Murea Ioana |
| 4. | Rețeaua edu.ro „Cum poți evalua cu instrumente digitale în 2021?” - webinar | Băbăscu Melania Maxim Irina |
| 5. | Colegiul Național Mircea cel Bătrân participare la - Simpozion național „Nouvelle approche du français contemporain” | Băbăscu Melania Maxim Irina |
| 6. | Universitatea „Ștefan cel Mare” Suceava, Licență - Limba germană (program de conversie profesională), septembrie 2020 | Brăescu Anca |

| | | |
|-----|--|------------------------------|
| 7. | Institutul de formare continua, Webinar „Organizarea mediului educațional al profesorului în G Suite”, 2.10.2020 | Brăescu Anca |
| 8. | Institutul de formare continuă, Webminar „Foi de lucru interactive în Wizer.me”, 23.10.2020 | Brăescu Anca |
| 9. | Cambridge Assessment English, Webminar „Time management. Practical ways to make your teaching life easier” (Olha Madylus), 8.09.2020 | Brăescu Anca |
| 10. | Cambridge Assessment English, Webinar „Warmer activities for the socially distanced classroom” (Claire Ross), 8.09.2020 | Brăescu Anca |
| 11. | <i>Tehnici și metode de predare on-line</i> , în data de 7-9 septembrie 2020, profesor formator Domnul Trandafir Teach -ital | Curic Adina |
| 12. | Webinarul <i>Tehnici și metode de predare on-line</i> , din 7-9 septembrie adăugând conținut digital, constând în teste și exerciții pe platforma wordwall.net. | Curic Adina Maxim Irina |
| 13. | Participare la seria de webinar WebDidactica organizate de Fundația Dan Voiculescu pentru Dezvoltarea României în parteneriat cu Inspectoratul Școlar al Municipiului București Centrul de Carte Străină Fischer International și Academia de Inovare și Schimbare prin Educație Webinare desfășurate: <i>Brandingul Personal pentru profesori, în predarea la clasă și online</i> Ramona Mezei, Jurnalist. <i>Predarea online și motivarea elevilor - Managementul atenției elevilor, Cum îi fac pe elevii mei să învețe atunci când sunt on-line și nu în clasă</i> , Florentina Negrescu, psiholog. <i>Bune practici în predarea online și de acasă</i> , Dănuț Eremenco, expert soluții IT. <i>Bulling-ul în spațiile destinate învățământului, fie în mediul on-line, fie în școală</i> , Georgeta Șerban, Profesor. Evaluare PISA pentru școlari, Joanne Caddz, Analist OECD, desfășurare 24 august-5 septembrie 2020, director general Nicoleta Cristea, Fundația Dan Voiculescu pentru Dezvoltarea României. Participare la Webinarul – curs <i>Instrumente pentru evaluarea elevilor în online</i> , 4 noiembrie 2020 (certificat) organizat de Ginette Biolan, Senior Trainer& Business Coach Certificat care atestă parcurgerea a zece ore de curs și aplicații în format eLearning și webinar <i>Instrumente digitale pentru planificare, predare la distanță și la clasă (sincronă și asincronă) și evaluare</i> , organizat de către EduMagic Solutions, în perioada 20 iulie-4 august 2020 | Curic Adina Gusbeth Iuliu |
| 14. | Participare la ora „Sus inimă!” - Ziua Culturii naționale on-line, în parteneriat cu sectorul Teologic-Educațional – Arhiepiscopia Sucevei și Rădăuților, Casa Corpului Didactic „George Tofan” Suceava, Monitorul de Suceava, Televiziunea Intermedia Suceava și NEst-TV Channel (elevi din clasele a IX-a K, a X-a E, a XI-a A) | Curic Adina |
| 15. | Participare la cursul „Platforma Educațională în Autoevaluarea Școlară”, folosind instrumente G Suite for Education implementate pe domeniul Casei Corpului Didactic Suceava; (24 ore, 11-14.09.2020) | Mureșan Loredana |
| 16. | Webinar National Geographic Learning- A „Look” at teaching young learners, 23.09.2020 | Mureșan Loredana |

| | | |
|-----|---|-------------------|
| 17. | Participarea la National Geographic Conference „Teaching 21st Century Values in the YL Classroom”, 22.10.2020 | Mureșan Loredana |
| 18. | Webinar Express Publishing „On - and Off-the-Page: process dynamics in the i Wonder series - Bob Obee”, Decembrie 2020 | Mureșan Loredana |
| 19. | Webinar Cambridge Assessment English –„New year, new ideas: How to teach an exam class for A2 Key for Schools and B1 Preliminary for Schools” - 26.01.2021 | Mureșan Loredana |
| 20. | Activități specifice de Halloween și activități dedicate sărbătorii de Crăciun (prezentari PPT- online) | Mureșan Loredana |
| 21. | Participare webinarii pentru dezvoltare profesională: 1. Cambridge Days Romania 2021, organizat de Cambridge University Press - Februarie, 2021; 2. „Teaching Grammar and Vocabulary in the socially-distanced classroom”, Cambridge University Press, 22.04.2021; 3. „Spacing out! In praise of distributed Grammar Practice”, National Geographic Learning, 15.04.2021; 4. „Young Learners Event Romania, 2021”, National Geographic Learning, 18.03.2021; Participare la Conferinta Europeana „STEAM- Inspirație și motivație în educație”, 6 martie 2021 | Mureșan Loredana |
| 22. | Articol „The autonomous learner” in cadrul Conferintei STEAM, martie 2021 | Mureșan Loredana |
| 23. | Organizare activitati specifice de Ziua Europei, 10 mai 2021, clasa a X-a A, Colegiul Economic „Dimitrie Cantemir” | Mureșan Loredana |
| 24. | Participare la întâlnirile virtuale din cadrul proiectului Erasmus+ KA229 „Additional Promoting Progress Society As Soon As Possible” (mai 2021) | Mureșan Loredana |
| 25. | Profesor evaluator în cadrul comisiei de echivalare a competențelor lingvistice. | Mureșan Loredana |
| 26. | Promovare curs international CELTA Cambridge, la centrul International House Bucharest, 2 August - 3 Septembrie 2021 | Mureșan Loredana |
| 27. | Conferința transnațională „Educație online fără hotare” organizată în perioada 5-6 ianuarie | Cobzariu Mirabela |
| 28. | Participare la Simpozionul SNAC cu participare internațională „Educație pentru Voluntariat”, OCTOMBRIE 2020 | Cobzariu Mirabela |
| 29. | Organizator la Simpozionul cu participare internațională “Educație pentru Voluntariat”, sesiunea OCTOMBRIE 2020 | Cobzariu Mirabela |
| 30. | Publicarea articolului <i>Responsabiliser et éduquer les jeunes par le volontariat. Les ecoles de volontariat</i> in lucrarea stiintifica „Educatie pentru voluntariat” / noiembrie 2020 ISBN 978-973-0-33223-0 | Cobzariu Mirabela |
| 31. | Publicarea în revista „Profesor in Romania” ISSN2734-6943, ISSN-L2734-6943 a articolelor: <i>Le théâtre-un outil pédagogique complexe dans l'enseignement du FLE</i> <i>Les activités ludiques et leur rôle motivant dans l'enseignement du FLE</i> <i>Noile tehnologii în sprijinul învățării limbilor moderne</i> | Cobzariu Mirabela |
| 32. | Participare la cursuri online: | Cobzariu Mirabela |

| | | |
|-----|---|--|
| | <p>Cursul AVANSAT „Captivează-ți elevii în ONLINE mai ceva ca în clasă!”;</p> <p>Cursul „EXCELENȚA în Cariera de Dascăl”, Invitați speciali: Mirela Tanc și Ion-Ovidiu Pânișoară (2 personalități ale educației românești recunoscute și la nivel mondial);</p> <p>Cursul „OBICEIURILE Educatorilor de Succes”, Invitat special: Romeo Crețu (dezvoltator de oameni, trainer, coach, public speaker, Maestru Reiki și autor);</p> <p>Cursul „LEADERSHIP în Educație”, Invitat special: Sorin Popa (Președintele John Maxwell TEAM România);</p> <p>Cursul „Cum devenim MENTORI pentru Elevii noștri”, Invitat special: Andy Szekely (unul dintre cei mai cunoscuți mentori din România);</p> <p>Cursul „Educația VIITORULUI”, Invitat special: Pera Novacovici (cel mai citit psiholog din România).</p> | |
| 33. | Participarea la Simpozionul European „Profesor vizibil, profesor invizibil; portret de dascăl” | Cobzariu Mirabela |
| 34. | Participare la „Webinaire IFprofs #13 - Enseignement comodal: quelles pratiques pédagogiques ?” ianuarie 2021 | Cobzariu Mirabela |
| 35. | <p>Activități din cadrul Campaniei Internaționale 10 zile de activism împotriva abuzului și violenței față de copii și tineri:</p> <ul style="list-style-type: none"> - activitatea de voluntariat din cadrul Proiectului Internațional „Apprendre ensemble pour travailler ensemble” - avizat ISJ DOLJ, Asociația Eduhsp Craiova; - sesiunea de parenting „Cum abordezi pozitiv comportamentul copilului”, eveniment organizat de Asociația HoltIS în cadrul proiectului „Impreuna pentru viitor” în parteneriat cu reprezentanta UNICEF; - participare la concursul județean „Creatori de resurse educationale deschise” derulat pe Google Meet în cadrul proiectului județean „Spune nu violenței, drogurilor și traficului de persoane”; - cursul de formare <i>Metode interactive de predare-învățare-evaluare centrate pe elev</i> - CCD Bacău, mai-iunie 2021; - programul de formare continuă „Crearea resurselor educationale deschise - conținut interactive”, 24-28.08.2021; - cursul de formare, <i>Formation des enseignants pour l'inclusion</i>, Asociația EDUSHP, Craiova, 7 - 12 iunie 2021; - curs online intensiv de educație digitală, martie - mai 2021; - curs formare „Digitalizarea în procesul instructiv-educativ”, 20-21.03.2021; - curs de mentorat în cadrul proiectului internațional „Les outils numériques pour enseigner à distance”; - Seminarul internațional „Les minorités ethniques de Roumanie et les défis de la diversité”, 6 mai 2021; - Conferință Europeană Digital Education, 27.05.2021; - Conferință Transnațională Educație on line fără hotare - 22-24.06.2021; - Conferința Internațională „Noul normal” 10 mai 2021; - Conferința Internațională „Provocarile adolescenței în online și offline”, 15 mai 2021, Suceava; | <p>Cobzariu Mirabela</p> <p>Cobzariu Mirabela Maxim Irina</p> <p>Maxim Irina Cobzariu Mirabela</p> |

| | | |
|-----|---|---|
| | <ul style="list-style-type: none"> - Workshop „Tehnologii performante în educație”, 10 iulie 2021; - Workshop didactic „Utilizarea platformelor interactive pentru evaluarea procesului de învățământ în cadrul instituțiilor universitare și preuniversitare” - Coordonator în cadrul proiectului transnațional „Amis écologistes sans frontières” implementat în perioada 1 februarie - 31 mai 2021, desfășurat prin programul „Educație online fără hotare”; - participare cu elevii clasei a IX-a C la Concursul Internațional „Mathématiques sans frontières”; - Conferință Europeană „STEAM - Inspirație și motivație în educație” 6.03.2021; - Conferința internațională „La francophonie à l’ère numérique”, 19 martie, Bacău; - Conferința Internațională „Promoting quality education through educational projects” din cadrul proiectului Erasmus + „Formarea profesioniștilor în domeniul industriilor creative la standarde înalte”, Dolj; - Conferința internațională „Educația timpurie online și offline”, 2-4 martie 2021; - Conferința multidisciplinară „Creativity and passion in the educational act”, iulie 2021; - Simpozionul interjudețean „Educația în școala românească de-a lungul timpului”, ediția a XII-a, Suceava; - Membru în colectivul de redacție pentru culegerea „Nouvelle approche du français contemporain” ISSN:2067-2047 - Articolul „La classe inversée” (clasa răsturnată) – o strategie inedită în învățarea - predarea limbii franceze” în publicația în format electronic „Profesor vizibil, profesor invizibil; portret de dascăl” ISBN 978-973-0-33896-6, București 2021; - Articolul „Activités d’évaluation dans la classe virtuelle de FLE” în Revue Internationale des professeurs de français, ISSN 2784 – 1154 ISSN – L 2784; - proiectul educațional inovator „Donează o carte și dăruiește cunoaștere!” derulat la nivel național cu participare internațională (România, R. Moldova, Bulgaria, Grecia, Franța, Ucraina) și la sesiunile de instruire derulate virtual pe platforma Zoom, în cadrul evenimentului internațional „Promovarea educației bunăstării în școală”; - workshop internațional „Le bullying/ le harcèlement en milieu scolaire: comprendre et réagir” (bullying-ul în școală; cauze, efecte, măsuri de combatere). | <p>Maxim Irina Cobzariu Mirabela</p> <p>Cobzariu Mirabela</p> <p>Cobzariu Mirabela Maxim Irina</p> <p>Cobzariu Mirabela Maxim Irina</p> <p>Maxim Irina Cobzariu Mirabela Maxim Irina Cobzariu Mirabela</p> <p>Maxim Irina Cobzariu Mirabela</p> |
| 36. | Participare la cursul „Idei de succes în lecțiile online” organizat de ASQ.ro | Maxim Irina |
| 37. | Participare la SHINE English Teaching Conference, ianuarie 2021, Twinkle Star | Anton Mihaela |
| 38. | Participare la webinarul „Progression by Design: How Cambridge English Qualifications help Learning”, decembrie 2020, Cambridge Assessment English | Anton Mihaela |

| | | |
|-----|--|---|
| 39. | Participare la webinarul „Lessons Learned from Online Teaching – An Institutional Perspective”, decembrie 2020, National Geographic Learning; | Anton Mihaela |
| 40. | Participare la webinarul „Developing self-access materials for your hybrid classroom”, decembrie 2020, Cambridge Assessment English | Anton Mihaela |
| 41. | Participare la cercul pedagogic de limba engleza „Teaching EFL through Arts” si webinarul „Teaching in Challenging Times: Resources for Exam Success”, noiembrie 2020 | Anton Mihaela |
| 42. | Participare la webinarul „How to use Coursebook Material to Assess Young Learners’ Writing Skills”, noiembrie 2020, National Geographic Learning; | Anton Mihaela |
| 43. | Participarea la activitatea de învățare transnațională organizată de III Liceum Ogólnokształcące im. Unii Lubelskiej w Lublinie Polonia în cadrul proiectului Erasmus+: KA229 “United States of Europe: Fraternity, Unity, Liberty” (USE:FUL), 18 - 22 ianuarie 2021 | Anton Mihaela |
| 44. | Participare cu lucrare științifică la conferința internațională „Online school. From innovation and creativity performance”, organizată de Ccentrul de resurse educaționale în parteneriat cu asociația „ro educație” și asociația interculturală româno-elenă „Dacia”- Grecia (martie 2021) | Anton Mihaela |
| 45. | Participarea la webinarul <i>Where do students get language from and how do they learn it best?</i> , organizat de Helbling English (aprilie 2021) | Anton Mihaela |
| 46. | Participarea la webinarul <i>Developing listening skills with practical ideas: A2 Key for Schools and B1 Preliminary for Schools</i> , organizat de Cambridge Assessment English (mai 2021) | Anton Mihaela |
| 47. | Participarea la programul de formare pentru constituirea Corpului de profesori evaluatori pentru examenele și concursurile naționale (CPEECN), acreditat prin OMEC 6081/2020 | Anton Mihaela Maxim Irina Murea Ioana |
| 48. | Susținerea inspecției speciale si a lucrării metodic-științifice pentru gradul didactic I (19 mai 2021) | Anton Mihaela |
| 49. | Organizarea întâlnirii virtuale din cadrul proiectului Erasmus+ KA229 „Additional Promoting Progress Society As Soon As Possible” (mai 2021) | Anton Mihaela |
| 50. | Coordonarea elaborării proiectelor de specialitate în vederea obținerii atestatului de competență lingvistică pentru absolvenții clasei a XII-a I, specializarea tehnician în turism, intensiv al limbii engleze | Anton Mihaela |
| 51. | Profesor evaluator în cadrul examenelor pentru obținerea atestatului de competență lingvistică și competentelor lingvistice | Anton Mihaela |
| 52. | Susținerea inspecției curente 2 pentru obținerea gradului didactic I (26 ianuarie 2021) | Anton Mihaela |
| 53. | Membru în comisia de organizare a Conferinței Internaționale „Provocările adolescenței în online și offline” din 15.05.2021 Participare online la Conferința - lansare proiect EDURIGHTS4GIRLS, organizată prin ASSED | Murea Ioana Murea Ioana |

| | | |
|-----|---|-------------|
| | Coautor al volumului colectiv în format electronic Ghid Metodologic, februarie 2021 Activitate de voluntariat SNAC cu clasele a XI-a L, a XII-a E | Murea Ioana |
| 54. | Participare la stagiul de perfecționare online „Nouvelles pratiques de classe et enseignement du français” pendant le Printemps de l’innovation du Français”, 10-15 mai 2021, Suceava | Maxim Irina |
| 55. | Organizare și participare concurs internațional „Mathématiques sans frontières” (clasa a IX-E) | Maxim Irina |
| 56. | Coordonare 25 lucrări pentru obținerea atestatului de competență lingvistică, la clasa a XII-a D | Maxim Irina |
| 57. | Pregătire suplimentară - Bejan Leonard pentru obținerea certificatului de competență lingvistică DALF C1 | Maxim Irina |
| 58. | Participare proiect După-amiezi francofone , cu activitatea „ Francophonie Partagée ”, organizată online în cadrul Biroului Francez | Maxim Irina |

Disciplina matematică

Rezultate obținute de elevi la olimpiade și concursuri școlare

| Nr. crt. | Concurs | Etapa/premiu | Elev /Profesor |
|----------|-------------------------------|--------------|----------------------------------|
| 1. | Mathematiques sans frontieres | I | CLASA a IX-a D / Petrache Aurica |
| 2. | Mathematiques sans frontieres | II | CLASA a IX-a C / Negrea Daniela |
| 3. | Mathematiques sans frontieres | II | CLASA a IX-a J / Cenușă Remus |
| 4. | Mathematiques sans frontieres | III | CLASA a IX-a E / Cenușă Remus |

Activitatea metodică-științifică

| Nr. Crt. | ACTIVITATE (Furnizor/organizator) (grade didactice/cursuri de formare/alte activități) | PROFESOR |
|----------|---|---|
| 1. | Organizarea Cercului metodic al profesorilor de matematică din municipiul Suceava „Evaluarea în sistemul online” | Membrii catedrei |
| 2. | Participare la concursul de verificare a competențelor de evaluare și selecția în vederea formării pentru a deveni membru al CPEECN | Cenușă Remus, Negrea Daniela, Petrache Aurica |
| 3. | Participare la cursul „Profesor în online” | Petrache Aurica |
| 4. | Participare la programul de formare „Managementul clasei de elevi” (Asociația Profedu, 18.VI-27.VII.2021, 20 cpt, 80 ore) | Vătămănescu Nicolai |
| 5. | Participare la Cercul pedagogic al profesorilor de matematică cu tema „Pregătirea examenelor naționale”, desfășurat la Colegiul Național „Ștefan cel Mare”, Suceava | Membrii disciplinei |
| 6. | <i>Programul de formare pentru constituirea Corpului de profesori evaluator pentru examenele și concursurile naționale (CPEECN), acreditat prin OMEC 6081/2020 ca program de tip <i>blended learning</i>, cu durata de 60 de ore, <i>formă de învățământ reorganizată conform OMEC 6081</i></i> | Vătămănescu Nicolai Cenușă Remus |

| | | |
|--|--|--|
| | <i>din 2020 pentru anul școlar 2020-2021 online - 60 ore (online meeting 30 de ore, online learning 30 de ore, cu respectarea prevederilor OMEC 5767 din 15.10.2020.) în perioada 26.02.2021 –29.03.2021</i> | |
|--|--|--|

Disciplinele: fizică, chimie, biologie

Rezultate obținute de elevi la olimpiade și concursuri școlare

| Nr. crt. | Concurs | Etapa/premiu | Elev /Profesor |
|----------|--|----------------|--|
| 1. | Participarea la concursul internațional „Jurnal de Toamnă” | Internațională | Elevii din clasa a XI-a D: Morişcă Cristiana – premiul I Bucur Mario; Hașovschi Florentina; Poenaru Andreea; Răstoacă Alexandra; Ștefan Lavinia – premiul II Mihai Gabriela – premiul III Levița Gabriela – mențiune Profesor: Turculeț Angelica |

Disciplinele: istorie, geografie

Rezultate obținute de elevi la olimpiade și concursuri școlare

| Nr. crt. | Concurs | Etapa/premiu | Elev /Profesor |
|----------|--|-----------------------|--|
| 1. | Concursul Județean „Valori și tradiții la români“, secțiunea eseu limba română, cuprins în C.A.E.J./2020, C4, Domeniul cultural artistic – folclor, tradiții, obiceiuri, poziția 8, decembrie 2020 | Județeană, premiul II | Șveț Ilinca / prof. Buda Niga Valentin |

Activitatea metodică-științifică

| Nr. Crt. | ACTIVITATE (Furnizor/organizator) (grade didactice/cursuri de formare/alte activități) | PROFESOR |
|----------|--|--|
| 1. | Curs de formare „Profesor în online” | Cramariuc Cezar Dobrescu Gabriela |
| 2. | Programul de formare pentru constituirea Corpului de profesori evaluatori pentru examenele și concursurile naționale (CPEECN), acreditat prin OMEC 6081/2020, 15 credite, în perioada 26.02-29.03.2021 | Panțiru Daniela Buda Niga Valentin |
| 3. | Participarea la cursul online „Fii profesor creativ - lucrează pe Canva și Nearpod” în data de 31. 01. 2021 | Buda Niga Valentin |
| 4. | Evaluator național | Panțiru Daniela Cramariuc Cezar Buda Niga Valentin |
| 5. | Publicarea articolului „Relieful comunei Șcheia” în revista „ORIZONTURI SUCEVENE” | Panțiru Daniela |

Disciplinele: socio-umane, religie

Rezultate obținute de elevi la olimpiade și concursuri școlare

| Nr. crt. | Concurs | Etapa/premiu | Elev /Profesor |
|----------|---------|--------------|----------------|
|----------|---------|--------------|----------------|

| | | | |
|----|--|------------------------|---|
| 1. | Concurs județean CAEJ, 2020, „Școala și drepturile mele” | Premiul III | Tudosă Ruxandra, Poroș Denisa/ Bejinariu Cocuța |
| 2. | Concurs județean „Muncește călătorește, învață”, CAEJ, 2020. | Premiul II | Gumina Andreea/ Bejinariu Cocuța |
| 3. | Concursul „Mate&&Info” secțiunea Soft educațional | Județeană – premiul I, | Florea Alexandra, /Bejinariu Cocuța |
| 4. | Concursul „Mate&&Info” secțiunea – Movies – Educație socială | Județeană, Mențiune | Florea Alexandra/ Bejinariu Cocuța, Foit Ecaterina |
| 5. | Concursul „Mate&&Info” secțiunea – Multimedia | Județeană, Premiul II | Câmpan Fabio / Prof. Bejinariu Cocuța și Cramariuc Cezar. |
| 6. | Concursul Județean de film de scurt metraj „Școala și drepturile mele” | Județean/Premiul III | Polocoșer Alexandra, Lahman Robert, Poroș Denisa/ Prof. Oniu Aida |

Activitatea metodică-științifică

| Nr. Crt. | ACTIVITATE(Furnizor/organizator) (grade didactice/cursuri de formare/alte activități) | PROFESOR |
|----------|--|---------------------------|
| 1. | Curs – Mentoratul didactic în cadrul proiectului PRO-EDU, furnizor, CCD, ISJ, Suceava. | Bejinariu Mărioara Cocuța |
| 2. | Curs – „Profesor în online”, Asociația „DigitalNation” | Bejinariu Mărioara Cocuța |
| 3. | Cercul profesorilor de discipline socio-umane cu tema: „Resurse educaționale online utilizate la disciplinele socio-umane”, desfășurat la Colegiul Economic “Dimitrie Cantemir” Suceava, în data de 5.11.2020, ora 13.00, utilizând Google meet.(participare/organizare) - <i>Exemple de bune practici online în predarea/evaluarea disciplinelor socio-umane</i> , utilizând platforma educațională LIVRESQ - prezentare lecție în formatul livresq; - proiect logic de soft educațional de comunicare de noi cunoștințe. | Bejinariu Mărioara Cocuța |
| 4. | Publicarea unui Caiet de lucru pentru disciplina - Economie Aplicată în coautorat cu prof. Maier Cristina de la Colegiul Național „Mihai Eminescu”, decembrie 2020, Suceava | Bejinariu Mărioara Cocuța |
| 5. | Publicarea unei cărți intitulată „ Culegere de planuri de afaceri ”, în coautorat cu prof. Iordache Anca și prof. Băbăscu Melania | Bejinariu Mărioara Cocuța |
| 6. | Postarea pe didactic.ro a unor materiale didactice | Bejinariu Mărioara Cocuța |

| | | | |
|-----|--|---------------------|----------|
| 7. | Articol cu tema "Experiența didactică dobândită în predarea educației antreprenoriale prin finanțare europeană" publicat în "Lucrările Simpozionului internațional „Experiențe didactice în educația economică și antreprenorială” | Bejinariu Cocuța | Mărioara |
| 8. | Participare la Cursul de formare continuă- <i>Profesor real într-o școală virtuală- în parteneriat cu Salvați Copiii- 3 noiembrie - 3decembrie 2020</i> | Oniu Aida | |
| 9. | Înscriere/participare în Corpul de profesori evaluator pentru examenele și concursurile naționale – CPEECN - 24 09 2020 | Oniu Aida | |
| 10. | Participare la Webinarul „Management modern în Educație- Tema Excelență în Educație” - 25 noiembrie 2020 | Oniu Aida | |
| 11. | Organizare de activitate de cerc a profesorilor de discipline socio-umane cu tema- „Resurse educaționale online utilizate la disciplinele socio-umane”- 5.11.2020 | Oniu Aida | |
| 12. | Participare la activitate de cerc a profesorilor de discipline socio-umane cu tema- „Resurse educaționale online utilizate la disciplinele socio-umane”- 5.11.2020- cu prezentarea – „ <i>Exemple de bune practici online în predarea/evaluarea disciplinelor socio-umane</i> , utilizând platforma google classroom. Puncte tari și puncte slabe ale activităților online.” | Oniu Aida | |
| 13. | Publicare articol în revistă în format electronic în cadrul Proiectului Educațional Național – Metode și tehnici de evaluare în învățământul online- oct 2020 | Oniu Aida | |
| 14. | Publicare articol cu titlul: „Abilități și competențe ale antreprenorilor de succes suceveni” în cadrul Simpozionul Internațional „Experiențe didactice în educația economică și antreprenorială” | Oniu Aida | |
| 15. | Program de formare pentru constituirea Corpului de profesori evaluator pentru examene și concursuri naționale (CPEECN)- program de tip blended learning- 60 ore | Oniu Aida | |
| 16. | Curs online Profesor real într-o școală virtuală- februarie 2021 | Oniu Aida | |
| 17. | Participare la webinarul „Management modern în educație” - 11 martie 2021 | Oniu Aida | |
| 18. | Evaluator/ organizator în cadrul Simpozionului Național „Educația în familie.Cei șapte ani de acasă”- 19.02.2021 | Oniu Aida | |
| 19. | Participare la Conferința internațională „Provocările adolescenței în online și offline” - 15.05.2021 | Oniu Aida | |
| 20. | Participare la activitățile proiectului Educațional I AM A SMART EDUCATION- KIDSFEST- ISJ- 31.05.2021 | Oniu Aida | |
| 21. | Publicare studiu de specialitate în cadrul revistei Simpozionului Național „Educația în familie. Cei șapte ani de acasă”- 19.02.2021 | Oniu Aida | |
| 22. | Participarea la Simpozionului Național „Educația în familie. Cei șapte ani de acasă”- 19.02.2021 | Oniu Aida | |

| | | |
|-----|--|----------------|
| 23. | Participare la Cursul de formare continuă - <i>Profesor real într-o școală virtuală- în parteneriat cu Salvați Copiii- 3 noiembrie - 3decembrie 2020</i> | Oniu Aida |
| 24. | Participare la activitate de cerc a profesorilor de discipline socio-umane cu tema - „Resurse educaționale online utilizate la disciplinele socio-umane”- 5.11.2020- cu prezentarea – „Exemple de bune practici online în predarea/evaluarea disciplinelor socio-umane, utilizând domeniul școlii www.cedcsv.ro” | Olariu Iolanda |
| 25. | Publicare articol cu titlul: „Noi metode în predarea economiei aplicate” în cadrul Simpozionul Internațional „Experiențe didactice în educația economică și antreprenorială” | Olariu Iolanda |
| 26. | Participarea cu un studiu de specialitate/proiect educativ/proiect didactic/articol la SEMINARUL DIDACTIC INTERNAȚIONAL DE COMUNICĂRI ȘTIINȚIFICE al cadrelor didactice „ȘCOALA ONLINE. FUNDAMENTE PENTRU INOVAREA EDUCAȚIEI ÎN ROMÂNIA”, organizat de CENTRUL DE RESURSE EDUCATIONALE și ȘCOALA GIMNAZIALĂ NR. 2, BUFTEA, ILFOV , cu sprijinul ASOCIAȚIEI PROFESIONALE A CADRELOR DIDACTICE „RO EDUCAȚIE” și CENTRO ROMENO PER L’INTEGRATIONE E TRADIZIONI-ROMA, ITALIA | Olariu Iolanda |
| 27. | Participare în calitate de coordonator la SIMPOZIONUL INTERNAȚIONAL MULTIDISCIPLINAR „CREATIVITATE ȘI INOVAȚIE ÎN PROCESUL INSTRUCTIV-EDUCATIV“, organizat de CENTRUL DE RESURSE EDUCATIONALE, cu sprijinul ASOCIAȚIEI PROFESIONALE A CADRELOR DIDACTICE „RO EDUCAȚIE” și a CENTRO ROMENO PER L’INTEGRATIONE E TRADIZIONI-ROMA, ITALIA. București | Olariu Iolanda |
| 28. | Participare la Workshop-ul de formare „Jocul didactic în școala incluzivă”, din cadrul SEMINARULUI DIDACTIC INTERNAȚIONAL DE COMUNICĂRI ȘTIINȚIFICE al cadrelor didactice „ȘCOALA ONLINE. DE LA TRADIȚIONAL LA MODERN”. BUCUREȘTI, IUNIE 2021 | Olariu Iolanda |
| 29. | ORGANIZATOR AL MESEI ROTUNDE INTERNAȚIONALE „EDUCAȚIE INTERCULTURALĂ. EDUCAȚIE INCLUZIVĂ”, IUNIE, 2021 | Olariu Iolanda |
| 30. | Publicare articol/lucrare științifică la SIMPOZIONUL INTERNAȚIONAL MULTIDISCIPLINAR „CREATIVITATE ȘI INOVAȚIE ÎN PROCESUL INSTRUCTIV-EDUCATIV“, organizat de CENTRUL DE RESURSE EDUCATIONALE | Olariu Iolanda |

| | | |
|-----|--|----------------------|
| 31. | MEMBRU AL COMISIEI DE ELABORARE A REGULAMENTULUI SIMPOZIONULUI MULTIDISCIPLINAR INTERNAȚIONAL „CREATIVITATE ȘI INOVAȚIE ÎN PROCESUL INSTRUCTIV-EDUCATIV“, IUNIE, 2021. | Olariu Iolanda |
| 32. | Publicarea un studiu de specialitate/studiu de caz/lucrare științifică/proiect educativ/proiect didactic în Revista SIMPOZIONULUI INTERNAȚIONAL MULTIDISCIPLINAR „CREATIVITATE ȘI INOVAȚIE ÎN PROCESUL INSTRUCTIV-EDUCATIV“, organizat de CENTRUL DE RESURSE EDUCATIONALE, cu sprijinul ASOCIAȚIEI PROFESIONALE A CADRELOR DIDACTICE „RO EDUCAȚIE și a CENTRO ROMENO PER L'INTEGRATIONE E TRADIZIONI- ROMA, ITALIA | Olariu Iolanda |
| 33. | Participare la Programul de formare „Comunicare, negociere, mediere în educație”- 22 CPT- CCD Suceava | Preot Cojocar Marius |
| 34. | Activitatea educațională susținută online “ Secretele lecțiilor captivante folosind jocuri Wordwall”- Sc Sellification SRL | Preot Cojocar Marius |
| 35. | Participare la workshop-ul „Rolul debutanților în sistemul educațional și importanța mentoratului în dezvoltarea acestora”- CCD- Suceava | Preot Cojocar Marius |
| 36. | Programul de formare continuă „Medierea conflictelor în mediul școlar”- 22 CPT, acreditat CCD- Suceava | Preot Cojocar Marius |
| 37. | Programul de formare continuă „Parteneriatul Școală-Comunitate”- 22 CPT – CCD Suceava | Preot Cojocar Marius |
| 38. | Programul de formare Continuă „Creativitate și inovare în procesul instructiv- educativ”- 22 CPT- CCD Suceava | Preot Cojocar Marius |
| 39. | Curs non- formal- 40 ore „Metode de cunoaștere a personalității elevului”, Asociația PartNet- Parteneriat Dezvoltare durabilă din cadrul proiectului E- PROFI-Educația prin PROgrame inovative pentru resurse umane calificate și motivate în județul Suceava | Preot Cojocar Marius |
| 40. | Webminar online „Susține Lecții Online aproape fără efort”, Sc Sellification SRL | Preot Cojocar Marius |
| 41. | Participarea cu elevii clasei a X E la Sfânta Liturghie oficiată în parohia „Izvorul Tămăduirii” | Romașcu Paul |
| 42. | Parteneriat Școală - Biserică în cadrul căruia au avut loc întâlniri în format online cu elevii („Atelier de cateheză”; diadă preot-profesor.). | Romașcu Paul |
| 43. | Vizită cu elevii la Parohia „Izvorul Tămăduirii” | Romașcu Paul |
| 44. | Participare la Conferința internațională „Provocările adolescenței în online și offline” | Romașcu Paul |
| 45. | Participare la Webminarul cu ocazia „Zilei naționale a basmului românesc” | Romașcu Paul |
| 46. | Publicare articol cu titlul „Rugăciunea lui Iisus -o soluție durabilă la criza ecologică” în volumul editat de CCDG, varianta tipărită, intitulat „Creativitate pentru dezvoltare durabilă” – cod ISBN | Romașcu Paul |

Disciplina informatică**Rezultate obținute de elevi la olimpiade și concursuri școlare**

| Nr. crt. | Concurs | Etapa/premiu | Elev / Profesor |
|----------|---|--|--|
| 1. | Concursul Internațional „Jurnal de toamnă” | Premiul I | -Băieș Gesica, clasa a X-a J -prof. Foit Ecaterina Daniela |
| 1. | Concursul Internațional „Jurnal de toamnă” | Premiul I | -Gagea Ionela-Gabriela, clasa a IX-a -prof. Foit Ecaterina Daniela |
| 2. | Concursul Internațional „Jurnal de toamnă” | Premiul I | -Halută Vlăduț, clasa a XI-a E -prof. Foit Ecaterina Daniela |
| 3. | Concursul Internațional „Jurnal de toamnă” | Premiul I | -Stoleriu Nicoleta-Loredana, clasa a X-a J -prof. Foit Ecaterina Daniela |
| 4. | Concursul Internațional „Jurnal de toamnă” | Premiul II | -Rusînac Magdalena, clasa a X-a J -prof. Foit Ecaterina Daniela |
| 5. | Concursul Internațional „Jurnal de toamnă” | Premiul II | -Zalischi Delia, clasa a X-a K -prof. Foit Ecaterina Daniela |
| 6. | Concursul Internațional „Jurnal de toamnă”, secțiunea profesori | Premiul I | -prof. Foit Ecaterina Daniela |
| 7. | Finala Concursului național de robotică Nextlab.tech, ediția 2020, desfășurat în cadrul proiectului „ROMÂNIA TECH NATION” | Punctaj total: 74.558333333 Datorită punctajului obținut, elevul a fost clasat în „TOP 250 ROBOCAMPIONI”, iar Colegiul Economic „Dimitrie Cantemir”, Suceava a fost inclus în „TOP ROBOȘCOLI”. | -Crintea Sebastian-Daniel, clasa a X-a G, câștigătorul kit-ului gratuit de robot TECNICUS -prof. coordonator: Foit Ecaterina Daniela |
| 8. | Concursul Județean „Călătorește, învață, muncește în siguranță!” | Premiul I | -Halută Vlăduț, clasa a XI-a E -prof. Foit Ecaterina Daniela |
| 9. | Concursul Județean „Călătorește, învață, muncește în siguranță!” | Premiul II | -Poroch Denisa-Viorica, clasa a XI-a J -prof. Foit Ecaterina Daniela |
| 10. | Concursul Județean „Călătorește, învață, muncește în siguranță!” | Premiul III | -Băieș Gesica, clasa a X-a J -prof. Foit Ecaterina Daniela |
| 11. | Concursul Județean „Călătorește, învață, muncește în siguranță!” | Premiul III | -Ciobanu Andreea-Petruța, clasa a XI-a E -prof. Foit Ecaterina Daniela |

| | | | |
|-----|--|---------------|--|
| 12. | Concursul Județean „Călătorește, învață, muncește în siguranță!” | Mențiunea I | -Standolariu Roxana-Alexandra, clasa a XI-a E -prof. Foit Ecaterina Daniela |
| 13. | Concursul Județean „Călătorește, învață, muncește în siguranță!” | Mențiunea II | -Levința Gabriela, clasa a XI-a D -prof. Foit Ecaterina Daniela |
| 14. | Concursul Județean „Călătorește, învață, muncește în siguranță!” | Mențiunea III | -Muduc Veronica, clasa a XI-a E -prof. Foit Ecaterina Daniela |

Activitatea metodică-stiințifică

| Nr. crt. | ACTIVITATE(Furnizor/organizator) (grade didactice/cursuri de formare/alte activități) | PROFESOR |
|----------|--|------------------------|
| 1. | „Resurse educaționale. Tehnologie și creativitate”, organizat de către CCD Suceava (22 credite) | Fiot Daniela Ecaterina |
| 2. | „Fenomenul Violenței: De la delimitări conceptuale la prevenire și intervenții eficiente”, furnizor „Asociația pentru dezvoltarea Serviciilor Sociale și Educaționale Catharsis“ | Hrișcă Steluța |
| 3. | „Competențe digitale cu resurse deschise TI&C”, furnizor Asociația „Uniunea profesorilor de informatică din România“ | Hrișcă Steluța |

Disciplina educație fizică și sport

Activitatea metodică-stiințifică

| Nr. Crt. | ACTIVITATE (Furnizor/organizator) (grade didactice/cursuri de formare/alte activități) | PROFESOR |
|----------|---|---------------------------------|
| 1. | Participarea on-line la ședința de cerc pedagogic Colegiul Național de Informatică „SPIRU HARET” Suceava | Moncea Emilian Teșșan Andrei |
| 2. | Participarea fizic la ședința de cerc pedagogic Colegiul Tehnic „Samoil Isopescu” Suceava | Moncea Emilian Teșșan Andrei |
| 3. | Inspecție curentă 2 pentru obținerea gradului didactic II | Teșșan Andrei |
| 4. | Organizarea unei activități sportive cu ocazia ZILEI EUROPENE A SPORTULUI ȘCOLAR | Moncea Emilian Teșșan Andrei |
| 5. | Participare ONLINE la „No ELEVATORS Day”, proiect organizat de ISCA (International Sport and Culture Association) 29.04.2021 | Moncea Emilian |
| 6. | Participare ca reprezentat din partea României la proiectul „NowWeMove” organizat de ISCA, cu susținere lecție de condiționare fizică live online, cu vizualizare în toată lumea pe diferite platforme (Facebook, Instagram, Twitter, Youtube) – 26.05.2020 | Moncea Emilian |

Domeniul economic, administrativ, comert

Rezultate obținute de elevi la olimpiade și concursuri școlare

| Nr. crt. | Concurs | Etapa/premiu | Elev /Profesor |
|----------|---------|--------------|----------------|
|----------|---------|--------------|----------------|

| | | | |
|-----|---|------------------------|---|
| 1. | Concursul național „Mesajul meu antidrog” secțiunea arte vizuale, organizat de Agenția Națională Antidrog România | premiul I | Hrebenciuc Marina Denisa/Iordache Anca |
| 2. | Concursul județean „Valori și tradiții la români”, secțiunea afișe, cuprins în CAEJ 2020 C4, poziția 8, | premiul I | Tanasiciuc Laura/Iordache Anca |
| 3. | Concursul național „Mesajul meu antidrog” secțiunea film de scurt metraj și spot video, organizat de Agenția Națională Antidrog România | Premiul III | Popescu Lucian, Brădățan Valentina, Chiriac Raoul, Asofroniei Emilia, Farcial Adrian Constantin/Iordache Anca |
| 4. | Concursul național „Mesajul meu antidrog” secțiunea film de scurt metraj și spot video, organizat de Agenția Națională Antidrog România | Premiul III | Roșca Daniela Florentina/Iordache Anca |
| 5. | Concursul național „Mesajul meu antidrog” secțiunea free style, organizat de Agenția Națională Antidrog România | Premiul III | Boca Mariana/Iordache Anca |
| 6. | „Școala și drepturile mele” | Județeană premiul I | Negrușer Andreea, Vultur Marian / Iordache Anca Paraschiva |
| 7. | „Călătorește, învață, muncește în siguranță” | Județeană premiul I | Hrebenciuc Marina /Iordache Anca Paraschiva |
| 8. | „O comunitate fără sărăcie” | Județeană Premiul I | Hrebenciuc Marina / Iordache Anca Paraschiva |
| 9. | „Călătorește, învață, muncește în siguranță” | PPT - Mențiune | Roșca Daniela / BursucMaria |
| 10. | „Călătorește, învață, muncește în siguranță” | Poster - Mențiune | Hrubariu Ioana / Bursuc Maria |

Activitatea metodică-științifică

| Nr. crt. | ACTIVITATE(Furnizor/organizator) (grade didactice/cursuri de formare/alte activități) | PROFESOR |
|----------|--|--|
| 1. | Curs CCD - Resurse educaționale - tehnologie și creativitate, 22 credite | Hagiu Luminița |
| 2. | Participare la Conferința națională „SUPERTEACH” Suceava 5.10.2019 | Hagiu Luminița, Cheaburu Carmen |
| 3. | Participare, în calitate de profesor însoțitor, în cadrul proiectului Erasmus+ VET 2019 – 1- RO01 – KA102 - 062161 „FORMARE PENTRU O CARIERĂ DE SUCCES” | Hagiu Luminița |
| 4. | Participare la activitatea de perfecționare prin cercul pedagogic din domeniul: <i>Turism și Alimentație, Comerț, Economic, Estetica și igiena corpului omenesc</i> desfășurat la data de 3.12.2019, la Colegiul Tehnic de Industrie Alimentară, Suceava | Cheaburu Carmen Constanța Hagiu Luminița Amariei Monica Lăzăreanu Elena Dorneanu Georgeta |

| | | |
|-----|---|--|
| | | Chiper Ramona Andreea Cîrlan Mihaela Șomîtcă Alina Ioachimescu Adriana Iordache Anca Iacoboaia Alina Bobeschi Gabriela |
| 5. | Sesiune interjudețeană „Formarea continuă ca dezvoltare și extindere a competențelor” CCD, 8.02.2020 cu articolul ”Dezvoltare profesională prin metode interactive – firma de exercițiu” | Hagiu Luminița |
| 6. | Participare workshop „Evaluarea pentru învățare. Ce evaluăm? De ce și cum?” , USV | Hagiu Luminița |
| 7. | Conferința – BUILDING BRIDGES: PROMOTING SOCIAL INCLUSION AND WELLBEING FOR PARENTS OF CHILDREN WITH SPECIAL NEEDS – PSI WELL, USV, 31 ianuarie 2019 | Hagiu Luminița |
| 8. | Articol în revista „Provocările adolescenței” – „Formare pentru o carieră de succes” pentru elevii Colegiului Economic „Dimitrie Cantemir” Suceava | Hagiu Luminița |
| 9. | Masă rotundă internațională „Predarea în echipă – de la teorie la practică”, avizat CCD Dolj, poziția 148 | Hagiu Luminița |
| 10. | „Captivează-ți elevii în ONLINE mai ceva ca în clasă!” (Webinar Sellification) | Hagiu Luminița |
| 11. | Participare la webinarul Merito, Bucovina 4, iunie 2020 | Hagiu Luminița |
| 12. | Participare webinar LIVRESQ – Crearea de cursuri și lecții , direct din browser | Hagiu Luminița |
| 13. | Super Teach – webinar Școala de bani, iunie 2020 | Hagiu Luminița |
| 14. | Seminar online „Crearea activităților online cu ajutorul platformei Wordwall” | Hagiu Luminița |
| 15. | Conferință internațională Centres of Vocational Excellence, iunie 2020 | Hagiu Luminița |
| 16. | Participare eveniment „Folosește manualele 3D și instrumentele interactive pentru a susține lecții la distanță”/ Editura Didactică și Pedagogică S.A., EduMagic și Mozaik Education | Lazareanu Elena |
| 17. | Participare curs „Profesor în Online”/Digital Nation | Lazareanu Elena |
| 18. | Articol „Educația tinerilor antreprenori pentru promovarea unui mediu de afaceri sănătos” în cadrul Simpozionului „Elevul – mic antreprenor” | Iordache Anca Paraschiva |
| 19. | Participare CURS INTERNAȚIONAL Managementul Educațional – Soluții inovatoare în educație: EFICIENTIZAREA MANAGEMENTULUI EDUCAȚIONAL PRIN UTILIZAREA INSTRUMENTELOR WEB, ORGANIZAREA PROCESULUI DE ÎNVĂȚARE-PREDARE UTILIZÂND LearningsApps, Magie în educație – Captarea și menținerea atenției elevilor cu manuale digitale interactive – organizat de Olimp Net | Iordache Anca Paraschiva |

| | | | |
|-----|--|---------------------|---------|
| 20. | Participare la Training – „Importanța voluntariatului în UE,, organizat de Institutul Pentru Parteneriat Social Bucovina în parteneriat cu CTIA Suceava 4.12.2019 | Iordache Paraschiva | Anca |
| 21. | Articol „Informația este putere, folosește-o!” în EDICT, Revista Educației/ISSN 1582-909X | Iordache Paraschiva | Anca |
| 22. | Articol „Dezvoltarea competențelor antreprenoriale la adolescenți”, în „REVISTA PROFESORULUI” ISSN -L 2602-0068 | Iordache Paraschiva | Anca |
| 23. | Participare la workshop-ul Abilități vitale pentru joburile viitorului | Iordache Paraschiva | Anca |
| 24. | Participare la workshop-ul Train your Wallet - Financial Education | Iordache Paraschiva | Anca |
| 25. | Curs „Resurse educaționale – tehnologie și creativitate” - Casa Corpului Didactic <i>George Tofan</i> Suceava | Ioachimescu Elena | Adriana |
| 26. | Parteneriatul de schimb interșcolar Erasmus+ „United States of Europe: Fraternity, Unity, Liberty” desfășurat la Colegiul Economic „Dimitrie Cantemir”, Suceava | Ioachimescu Elena | Adriana |
| 27. | Parteneriatul de schimb interșcolar Erasmus+ „Viața sănătoasă - Viața fericită - Explorarea diferitelor aspecte ale stilului de viață sănătos”, desfășurat la Colegiul Economic „Dimitrie Cantemir”, Suceava | Ioachimescu Elena | Adriana |
| 28. | Articol Revista Provocările adolescenței “Bune practici privind educația interculturală” | Bursuc Maria | |
| 29. | Articol Simpozion internațional “Educația antreprenorială în școli, dezvoltarea și cultivarea spiritului de inițiativă și creativitate la tineri” | Bursuc Maria | |
| 30. | Participare workshop „Evaluarea pentru învățare. Ce evaluăm? De ce și cum?”, USV | Stafie Gabriela | |
| 31. | Publicare articol în revistă în format electronic cu ISSN în Revista Școlară Națională „Inovație în educație”, februarie 2020 | Stafie Gabriela | |
| 32. | Coordonator - Revista Școlară Națională „Inovație în educație”, cu ISSN, februarie 2020 | Stafie Gabriela | |
| 33. | Publicare articol în carte în format electronic cu ISBN în Revista Conferinței Naționale „Valorificarea experienței în implementarea proiectelor educaționale – Exemple de bune practici”, februarie 2020 | Stafie Gabriela | |
| 34. | Participare - Conferința Națională „Valorificarea experienței în implementarea proiectelor educaționale – Exemple de bune practici”, cu ISBN, februarie 2020 | Stafie Gabriela | |
| 35. | Participare la dezvoltarea platformei educaționale online „Profesor.RO”, februarie 2020 | Stafie Gabriela | |
| 36. | Participare Simpozion Național/Proiect Educațional Național „Rolul activităților extrașcolare în Educația Copiilor”, martie 2020 | Stafie Gabriela | |
| 37. | Publicare articol în cadrul Proiectului Educațional Național „Rolul activităților extrașcolare în Educația Copiilor”, martie 2020 | Stafie Gabriela | |
| 38. | Organizator/evaluator - Proiect Educațional Național „Rolul activităților extrașcolare în Educația Copiilor”, martie 2020 | Stafie Gabriela | |

| | | |
|-----|---|-----------------------|
| 39. | Certificat de absolvire a cursului „Profesor în Online”, mai 2020 | Stafie Gabriela |
| 40. | Membru evaluator - Comisia de examinare din Centrul de examen nr. 3 de la Colegiul „Vasile Lovinescu” Fălticeni pentru certificarea calificării profesionale de nivel 4 | Stafie Gabriela |
| 41. | Curs – „Managementul programelor educaționale” | Stafie Gabriela |
| 42. | „Platforme de învățare la distanță. Google Classroom și ZOOM” (Webinar ARTICO, Moldova) | Cîrlan Mihaela |
| 43. | Participare indirectă la cursul internațional „ <i>Management educațional: soluții inovatoare în educație</i> ” organizat de Facultatea de Calculatoare, Informatică și Electronică din cadrul Universității Tehnice a Moldovei, Chișinău, în parteneriat cu Olimp Net și Edu Magic Solutions pe 14 decembrie 2019. | Cîrlan Mihaela |
| 44. | „Folosește manualele 3D și instrumentele interactive pentru a susține lecții la distanță” (Webinar Editura Didactică și Pedagogică, EduMagic și Mozaik Education) | Cîrlan Mihaela |
| 45. | „Metode de învățare - animație socio-educativă” (Webinar Asociația PlaYouth) | Cîrlan Mihaela |
| 46. | „Captivează-ți elevii în ONLINE mai ceva ca în clasă!” (Webinar Sellification) | Cîrlan Mihaela |
| 47. | Elaborarea lucrării metodică-științifice pentru obținerea gradului didactic I - Eficiența informațiilor financiar contabile în managementul societăților comerciale – Academia de Studii Economice din București | Nistor Florina |
| 48. | Student doctorand, UNIVERSITATEA STEFAN CEL MARE SUCEAVA, domeniul Contabilitate | Nistor Florina |
| 49. | Curs de formare continuă: Resurse educaționale - tehnologie și creativitate, 22 credite, Casa Corpului Didactic | Sandu Mariana |
| 50. | Departamentul de Pregătire Psihopedagogică a personalului didactic – din cadrul Universității „Stefan cel Mare” Suceava Proiectarea și managementul programelor Managementul organizației școlare | Șomîtcă Alina |
| 51. | Susținere portofoliu pentru examenul de definitivare în învățământ | Șomîtcă Alina |
| 52. | Master Tehnici avansate în mașini și acționări electrice în cadrul Facultății de Inginerie Electrică și Știința Calculatoarelor de la USV | Chiper Ramona |
| 53. | Postliceală Analist-programator – anul II, CT Samuil Isopescu Suceava | Chiper Ramona |
| 54. | Conferința Națională – Strategii Educaționale de Succes pentru Incluziune – ed a III-a , Craiova 29.11.2019 – articol Incluziunea elevilor cu CES-Exemplu de bună practică | Chiper Ramona Andreea |
| 55. | Simpozion Județean Diversitate și Egalitate ed I - „Strategii de lucru eficiente în integrarea școlară a copiilor cu CES” – articol publicat | Chiper Ramona Andreea |
| 56. | Sesiunea Interjudețeană de Comunicări ed a XIII-a Formarea Continuă ca dezvoltare și extindere de | Chiper Ramona |

| | | |
|-----|--|-----------------------|
| | competențe – 8.02.2020 - participare și articol CCD Suceava | |
| 57. | Simpozion Național Valori naționale în creația Mitropolitului Bartolomeu Valeriu Anania ed. a VII-a 18.01.2020 USV | Chiper Ramona |
| 58. | Participare la Masa rotundă Zonele umede, biodiversitatea și schimbările climatice, eveniment organizat de APM, dedicat Zilei Mondiale a Zonelor Umede – adev. nr 1269 din 05.02.2020 | Chiper Ramona |
| 59. | Participare la Conferință internațională de specialitate PHEADE – Challenges of Technology, organizată de USV | Chiper Ramona Andreea |
| 60. | Participare la Conferință internațională de specialitate EPHEs, organizată de USV | Chiper Ramona Andreea |
| 61. | Simpozion național Promovarea egalității de șanse prin educație ed. 1-7 iunie 2020 – diplomă participare nr 368/07.06.2020 CCD Craiova | Chiper Ramona |
| 62. | Conferința regională Siguranță și nonviolență în mediul școlar organizată la Muzeul de Istorie Suceava în data de 14.02.2020 organizată de ISJ Suceava conf. adev. nr. 212/14.02.2020 | Chiper Ramona |
| 63. | Articol Integrarea elevilor cu CES – Conceptul de Școală incluzivă Simpozion Județean Diversitate și Egalitate Iași | Chiper Ramona |
| 64. | Curs on-line Learning to teach: an introduction to classroom research susținut de Open University London | Chiper Ramona |
| 65. | Curs on-line Open education susținut de Open University London | Chiper Ramona |
| 66. | Curs on-line Get started with online learning susținut de Open University London | Chiper Ramona |
| 67. | Curs on-line An introduction to Open Educational Resources (OER) susținut de Open University London | Chiper Ramona |
| 68. | Curs on-line Teachers sharing resources online susținut de Open University London | Chiper Ramona |
| 69. | Curs on-line Parents and toddlers – Teaching and learning at home susținut de Open University London – am finalizat cursul conform certificatului de participare | Chiper Ramona |
| 70. | Curs Provocări și soluții în educația digitală perioada mai-iunie 2020, organizat de CCD București – avizat MEN - 15 ore | Chiper Ramona |
| 71. | Curs Utilizarea responsabilă a resurselor educaționale digitale perioada 06.01-31.03.2020, organizat de CCD București – avizat MEN cu nr 37530/07.10.2019 - 15 ore cu adev nr 456/04.05.2020 | Chiper Ramona |
| 72. | Participare webinar Educația digital pentru profesori organizată de Edualtfel în data de 10.05.2020 | Chiper Ramona |
| 73. | Participare program Profesor în online organizat de Echipa Digital Nation în perioada 11 mai - 19 mai 2020 conf. certificatului de participare | Chiper Ramona |
| 74. | Stagiul de formare Marketing educațional – 7.03.2020 – eveniment organizat de Biblioteca USV și Centrul de Marketing în parteneriat cu CCD George Tofan Suceava | Chiper Ramona |

| | | |
|-----|---|---------------|
| 75. | Workshop Evaluarea pentru învățare – aula Corp A USV – 24.02.2020 | Chiper Ramona |
| 76. | Participare cursuri USV Competente Digitale grupa 2 în cadrul proiectului de antreprenoriat: Mommypreneurs Romania | Chiper Ramona |
| 77. | Programului de formare Resurse educaționale - Tehnologie și creativitate organizat de CCD Suceava – 25 credite | Chiper Ramona |
| 78. | Participare webinar Educația digital pentru profesori organizată de Edualtfel în data de 10.05.2020 | Chiper Ramona |
| 79. | Participare program Profesor în online organizat de Echipa Digital Nation în perioada 11 mai - 19 mai 2020 conf. certificatului de participare | Chiper Ramona |
| 80. | Stagiul de formare Marketing educațional – 7.03.2020 – eveniment organizat de Biblioteca USV și Centrul de Marketing în parteneriat cu CCD George Tofan Suceava | Chiper Ramona |
| 81. | Workshop Evaluarea pentru învățare – aula Corp A USV – 24.02.2020 | Chiper Ramona |
| 82. | Participare cursuri USV Competente Digitale grupa 2 în cadrul proiectului de antreprenoriat: Mommypreneurs Romania | Chiper Ramona |
| 83. | Programului de formare Resurse educaționale - Tehnologie și creativitate organizat de CCD Suceava – 25 credite | Chiper Ramona |
| 84. | Participare webinar Instrumente de creare a materialelor digitale susținut de CCD Bistrița Năsăud în data de 12.06.2020 | Chiper Ramona |
| 85. | Participare workshop Evaluarea pentru învățare. Ce evaluăm? De ce și cum? Organizată de USV și CCD Suceava conf. Adev. nr 391/96 din 24.02.2020 | Chiper Ramona |
| 86. | Participare webinar Platforme de învățare la distanță. Google Classroom și ZOOM din 19.03.2020 Artico – Centru Republican pentru copii și tineret | Chiper Ramona |

Domeniul turism și alimentație

Rezultate obținute de elevi la olimpiade și concursuri școlare

| Nr. crt. | Concurs | Etapă/premiu | Elev /Profesor |
|----------|---|---|---|
| 1. | Concurs Internațional „Copilăria de-a lungul anotimpurilor”- Asociația Pleiadis Iași | Premiul I Premiul II Premiul II | Strugariu Ana Maria Teo Băieș Gesica/Panaite Liliana Rusnac Magdalena/Panaite Liliana |
| 2. | Concursul județean „Valori și tradiții la români”- Colegiul Economic „Dimitrie Cantemir”, ISJ Suceava | Premiul II - secțiunea multimedia | Naghi Delia Paula/Panaite Liliana |
| 3. | Concursul județean „Valori și tradiții la români”- Colegiul Economic „Dimitrie Cantemir”, ISJ Suceava | Premiul I - secțiunea pictură | Băieș Gesica/Panaite Liliana |

| | | | |
|----|---|-----------|---|
| 4. | Concursul județean „File de tradiție românească” | Premiul I | Dochița Monica-Paraschiva/Onofrei Simona-Antonela |
| 5. | Early Innovators Business Plan Competition 2021 (Steinbeis-Innovationszentrum) BCR) | - | Chistol Alexandra (1200 puncte)/Reindl Alexandra |

Activitatea metodică-stiințifică

| Nr. Crt. | ACTIVITATE (Furnizor/organizator) (grade didactice/cursuri de formare/alte activități) | PROFESOR |
|----------|--|---|
| 1. | Participarea la Cercul pedagogic al domeniilor de pregătire Turism și alimentație, Comerț, Economic, Estetică și igienă corpului omenesc, desfășurat la Colegiul „Petru Mușat” Suceava, 8.12.2020 | Membrii domeniului |
| 2. | Organizarea și participarea la Cercul pedagogic al domeniilor de pregătire Turism și alimentație, Comerț, Economic, Estetică și igienă corpului omenesc, desfășurat la Colegiul Economic „Dimitrie Cantemir” Suceava, 18.05.2021 | Membrii domeniului |
| 3. | Desfășurarea inspecțiilor pentru definitivarea în învățământ și pentru obținerea gradelor didactice | Vranciu Livia Elena Reindl Alexandra Sfichi Florentina Elena Șic Ana |
| 4. | Program de formare pentru constituirea Corpului de profesori evaluatori pentru examenele și concursurile naționale (CNEECN) - acreditat ca program de tip blending learning,(15 credite transferabile), 26.02.2021-29.03.2021 | Vranciu Livia Elena Trufin Eugenia Panaite Liliana Sfichi Florentina-Elena Reindl Alexandra Iacobaia Alina-Maria |
| 5. | Participare și organizare Conferința internațională „Provocările adolescenței în online și offline, Suceava, 15.05.2021 | Membrii domeniului |
| 6. | Participare curs online „Profesor real într-o școală virtuală”, organizat de Organizația „Salvați copiii”, octombrie 2020 | Panaite Liliana |
| 7. | Participare la Cercul profesorilor de discipline socio-umane cu tema „Resurse educaționale utilizate la discipline socio-umane”, desfășurat la CEDCSV, 5.11.2020 | Panaite Liliana |
| 8. | Participare la Conferința Națională „Utilizarea softurilor educaționale în era digitală” organizat de Eduland Digital Learning SRL, 10.01.2021 | Panaite Liliana |
| 9. | Participare curs „Utilizarea softurilor educaționale în era digitală” – 8 ore formare online, organizat de Eduland Digital Learning SRL, 10.01.2021 | Panaite Liliana |
| 10. | Participare la programul de perfecționare online „Dosarul comisiei SCIM”, organizat de VividEducation, 25.03.2021 | Panaite Liliana |

| | | |
|-----|---|---|
| 11. | Participare la Simpozionul național „Educația digitală - o necesitate în sistemul de învățământ actual, organizat de Eduland Digital Learning SRL, 28.04.2021 | Panaite Liliana |
| 12. | Participare cu tema „Bune practici în proiectarea, elaborarea și implementarea CDL”, la Cercul pedagogic al domeniilor de pregătire Turism și alimentație, Comerț, Economic, Estetică și igienă corpului omenesc, desfășurat la Colegiul Economic „Dimitrie Cantemir” Suceava, 18.05.2021 | Panaite Liliana |
| 13. | Participare la webinarul online „Bucovina Port cultural, organizat de USV, în cadrul Proiectului PORT cultural - protejarea peisajului cultural al Bucovinei, 28.05.2021 | Panaite Liliana Reindl Alexandra Anton Andreea-Claudia |
| 14. | Conferința Internațională ”Soluții inovatoare în educație”, 13 ore de curs și aplicații și format elearning și webinar, organizată de Centrul de educație digitală, EDUMAGIC SOLUTION, 27.05.2021 | Panaite Liliana |
| 15. | Desfășurarea inspecțiilor pentru definitivarea în învățământ și pentru obținerea gradelor didactice | Vranciu Livia-Elena Sfichi Florentina-Elena Reindl Alexandra Șic Ana |
| 16. | Coordonarea proiectelor de specialitate în vederea obținerii certificatului de calificare nivel 4 | Membrii domeniului |
| 17. | Participare webinar „Organizarea mediului educațional al profesorului în G Suite” organizat de Institutul de Formare Continuă. | Atodiresei Rodica Alina Iacobaia Alina Maria |
| 18. | Participare seminar „Valorificând tehnologia pentru un viitor mai bun – Ziua IEEE 2020” | Atodiresei Rodica Alina Iacobaia Alina Maria |
| 19. | Participare la webinarul lui Florin Tudose și ASQ - despre Classroom | Atodiresei Rodica Alina Iacobaia Alina Maria |
| 20. | Participare la webinarul „Cum facem #EducatieAltfel online” | Atodiresei Rodica Alina Iacobaia Alina Maria |
| 21. | Participare la dezbaterea „Digitalizarea educației din România – Formarea inițială și continuă a cadrelor didactice pentru educație digitală” | Atodiresei Rodica Alina Iacobaia Alina Maria |
| 22. | Participare curs „Platforma electronică în autevaluarea școlară (PEAS)”, CCD Suceava 11-19.09.2020 | Iacobaia Alina Maria Reindl Alexandra |
| 23. | Participare curs „Protecția juridică a drepturilor omului - jurisprudența CEDO” | Atodiresei Rodica Alina |
| 24. | Participarea la webinarii WebDidactica, organizate de Fundația Dan Voiculescu pentru Dezvoltarea României | Iacobaia Alina Maria |
| 25. | Participarea la webinarii: „Secretele încrederii în sine a cadrului didactic”, „Foi de lucru interactive în Wizer.me”, organizate de Institutul de Formare Continuă, „10 Sfaturi utile pentru Predarea Online” (Armina Sîrbu), „Tips & Tricks: Teachers Educating on Zoom” (P-TECH), „Cum poți face evaluarea cu instrumente digitale în 2021?” (Asociația Pro ADC), „Profesorul perfect” (AGIRoMd) | Iacobaia Alina Maria |
| 26. | Participare la seria de webinarii Aspire Teachers 2020 | Iacobaia Alina Maria |
| 27. | Participare la trainingul „Metodologia Campaniei Ora de Programare” | Iacobaia Alina Maria |

| | | |
|-----|---|-------------------------|
| 28. | Obținerea premiului „European Innovative Teaching award” oferit de Comisia Europeană ca urmare a participării la competiția lansată în aprilie 2021 | Sfichi Florentina Elena |
| 29. | Participare atelier acreditare domeniul educație școlară Erasmus+, organizat de ANPCDEFP București, 20-23 iulie 2021 | Sfichi Florentina Elena |
| 30. | Coordonare proiect Erasmus+ KA229 “UNITED STATES OF EUROPE: FRATERNITY, UNITY, LIBERTY” (USE:FUL), 2018 – 2021, nr. proiect: 2018-1-PT01-KA229-047349_5. Participare activitate de învățare virtuală în perioada 22-26 februarie 2021. Publicare articole de diseminare pe site-ul școlii, articole mass media locală și site-ul proiectului | Sfichi Florentina Elena |
| 31. | Participare Simpozion Online School from Innovative and Creativity to performance organizat de Centrul de resurse educaționale | Sfichi Florentina Elena |
| 32. | Participare în calitate de însoțitor al unui grup de 16 elevi în cadrul proiectului Erasmus+ KA1 VET „Formare pentru o carieră de succes”, 31.05-12.06.2021, Granada, Spania | Sfichi Florentina Elena |
| 33. | Participare la sesiuni live organizate de Junior Achievement cu elevii clasei a XI-a I – sesiuni de orientare în carieră, de educație financiară | Sfichi Florentina Elena |
| 34. | Participare curs de formare „Utilizarea responsabilă a resurselor educaționale digitale”- organizat de CCD București - decembrie 2020 (15 ore) | Șic Ana |
| 35. | Participare curs de formare „Profesor real într-o lume virtuală”, organizat în cadrul programului ”Ora de net”, de către Organizația „Salvați copii” (15 ore teorie, 25 ore activități practice) – decembrie-ianuarie 2021 | Șic Ana |
| 36. | Participare webinar „Management Modern în Educație”- 29.01.2021 | Șic Ana |
| 37. | Webinar „Management Modern în Educație”- 12 martie 2021 și 20 mai 2021 | Șic Ana |
| 38. | Participare program de formare continuă „Profesor în online” (64 ore, 16 CPT) – 21.10 – 03.12.2020 (Federația Sindicatelor Libere din Învățământ) | Reindl Alexandra |
| 39. | Participare instruire MozaLearn ICT (3 decembrie 2020) – MozaEducation | Reindl Alexandra |
| 40. | Participare webinarii: „Cum poți face evaluarea cu instrumente digitale în 2021?” – 8 ianuarie 2021 (PRO Arta Dezvoltare Cunoaștere), „Metode și mijloace inovatoare pentru desfășurarea activităților didactice” – 6 noiembrie 2020 (Casa Corpului Didactic „George Tofan” Suceava, „Evaluarea produselor de comunicare orală: abordări inter- și transdisciplinare” – 18 noiembrie 2020 (Școala de toamnă a cadrelor didactice) | Reindl Alexandra |
| 41. | Participare cursuri: „Profesor real într-o școală virtuală” – Salvați Copiii Suceava, „Idei de succes în lecțiile online” – 5 noiembrie 2020 (2 ore) – Asq.ro, | Reindl Alexandra |

| | | |
|-----|---|------------------|
| 42. | Participare la activitatea de formare și perfecționare online „Obiceiurile educatorilor de succes” – 6 noiembrie 2020 (3 ore) – Sellification SRL | Reindl Alexandra |
| 43. | Participare simpozion on-line „Bune practici în educația incluzivă” desfășurat în cadrul proiectului „Profesori dedicați – copii educați” POCU/73/6/6/106915, Târgu Mureș, 4 septembrie 2020 | Reindl Alexandra |
| 44. | Participare Cafeneaua Merito - 19 septembrie 2020 (Casa Corpului Didactic Galați) - 15 octombrie 2020 (Casa Corpului Didactic Galați) | Reindl Alexandra |
| 45. | Participare Conferința transnațională „Educație online fără hotare” – 5-6 ianuarie 2021 (30 ore – 1 CPT) – Direcția Generală Educație, Tineret și Sport a municipiului Chișinău | Reindl Alexandra |
| 46. | Participare Conferința online „Lecția pandemiei globale pentru copii și adulți. Construim „amintiri din copilărie” în pandemie” – 15 octombrie 2020 (3 ore) – Casa Corpului Didactic Ilfov | Reindl Alexandra |
| 47. | Participare la SHINE English Teaching Conference (8 ianuarie 2021) | Reindl Alexandra |
| 48. | Participare program de formare continuă „Profesor în online” (64 ore, 16 CPT) – 21.10 – 03.12.2020 (Federația Sindicatelor Libere din Învățământ) | Reindl Alexandra |
| 49. | The International conference „Your local Guide: Be the ambassador of your local cultural heritage - Digital Marketing for a Tourism Destination” din data de 09.02.2021 Certificate of Attendance Organizator: Asociația pentru Turism Bucovina | Reindl Alexandra |
| 50. | Cursuri online „Profesoral într-o școală virtuală” Certificat de absolvire din februarie 2021 Organizator: Organizația „Salvați Copiii” | Reindl Alexandra |
| 51. | Webinarul „Cum integrezi improvizația în activitatea didactică” (durata: 60 minute) Adeverința nr. 83 din 26 februarie 2021 Organizator: Atelier de Cuvinte | Reindl Alexandra |
| 52. | Webinar online „10 obiceiuri pentru a crește imaginea de sine” din data de 24 februarie 2021 (durata: 2 ore) Adeverință nr. 5 din 29 februarie 2021 Organizator: Luminița Core | Reindl Alexandra |
| 53. | Activitatea de formare și perfecționare și perfecționare „Elevul tău este un GENIU” (durata: 3 ore) Adeverința seria GNU, nr. 8313 din data de 12.04.2021 Organizator: SC SELLification SRL | Reindl Alexandra |
| 54. | Webinarul „Cum transformi o idee în spectacol de teatru” (durata: 90 minute) Adeverința nr. 95 din 16 aprilie 2021 Organizator: Atelier de Cuvinte | Reindl Alexandra |
| 55. | Conferința „Revoluția mentalității în educație. Principii și metode de evaluare” Certificat de participare ID ST000321 din 24 aprilie 2021 | Reindl Alexandra |

| | | |
|-----|--|------------------|
| | Organizator: SuperTeach inspirație pentru educație | |
| 56. | Curs de formare „Managementul resurselor umane din învățământul preuniversitar” în perioada 13.04 – 24.05.2021 Durata: 60 ore (15 CPT) Adeverința nr. 211 / 28.08.2021 Organizator: Casa Corpului Didactic Călărași | Reindl Alexandra |
| 57. | National Geographic Learning Webinars ”Spacing out! In praise of distributed grammar practice” (durata: 1 oră) Certificat din data de 15 aprilie 2021 Organizator: National Geographic Learning, Fischer International | Reindl Alexandra |
| 58. | Sesiunea de training online „Aflați noutăți privind Google Workspace for Education” (durata: 45 minute) Certificat de participare din data de 21 aprilie 2021 Organizator: Google for Education | Reindl Alexandra |
| 59. | Sesiunea de training online „Implicați în activități de colaborare interactive în Google Workspace for Education” (45 minute) Certificat de participare din data de 27 aprilie 2021 Organizator: Google for Education | Reindl Alexandra |
| 60. | Program sistem de învățământ profesional continuu - program formare de formatori „Educație și competență bancară pentru profesori” din perspectiva utilizatorului de servicii financiare perioada 14 aprilie - 17 iunie 2021 Certificat de absolvire nr. 217 din 23.06.2021 Organizator: Institutul Bancar Român | Reindl Alexandra |
| 61. | Webinar „Imaginea coerentă despre sine” în cadrul Programului de dezvoltare personală pentru cadrele didactice Durata: 2 ore contact direct și 2 ore autodidact Certificat din data de 30 aprilie 2021 Organizator: Asociația Generală Învățătorilor din România, filiala Republica Moldova | Reindl Alexandra |
| 62. | Sesiunea de training online „Opțiuni îmbunătățite pentru predarea și învățarea în Google Classroom” (durata: 45 minute) Certificat de participare din data de 18 mai 2021 Organizator: Google for Education | Reindl Alexandra |
| 63. | Atelierul dedicat cărții „O dată și pentru toată viața”, autor Ilie Șugaev, în cadrul proiectului Național „Lecturi spirituale” Certificat de participare din data de 30.05.2021 Organizator: Asociația Generală a Învățătorilor din România, filiala din Republica Moldova | Reindl Alexandra |
| 64. | Sesiunea „Bazele managementului de proiect. Exercițiu practic” (durata: 1 oră) Certificat de participare din data de 31 mai 2021 Organizator: Junior Achievement România | Reindl Alexandra |
| 65. | Activitatea de formare și perfecționare „Jocuri didactice la școală în tabără și în online” (durata: 3 ore) | Reindl Alexandra |

| | | |
|-----|---|------------------|
| | Adeverința seria LNJOC, nr. 321 / 01.06.2021 Organizator: SC SELLification SRL | |
| 66. | Sesiunea „Tranziția energetică - meserie de viitor!” (durata: 1 oră) Certificat de participare din data de 4 iunie 2021 Organizator: Junior Achievement România | Reindl Alexandra |
| 67. | Sesiunea „Ne dezvoltăm prin feedback” (durata: o oră) Certificat de participare din 8 iunie 2021 Organizator: Junior Achievement România | Reindl Alexandra |
| 68. | Conferința Internațională „Acces la educație pentru copiii remigranți” în cadrul proiectului Erasmus+ „Education 4 remigrants” (2018-1-RO01-KA201-049201) Certificat de participare – 6 iunie 2021 Organizator: Universitatea „Lucian Blaga” din Sibiu, Centrul Județean de Resurse și Asistență Educațională Vrancea | Reindl Alexandra |
| 69. | Program de formare continuă „Managementul clasei de elevi – comunicare eficientă, gestionarea emoțiilor în comunicare on-line” în perioada aprilie – iunie 2021 (durata: 30 ore) Adeverința nr. 441 / 16.06.2021 Organizator: Casa Corpului Didactic Buzău | Reindl Alexandra |
| 70. | Conferința Națională Online „Bune practici în școală proactivă” Durata: 2 ore contact direct și 4 ore autodidact Certificat din data de 18 iunie 2021 Organizator: Asociația Generală a Învățătorilor din România, filiala Republica Moldova | Reindl Alexandra |
| 71. | La International symposium „Environmental Quality and Land use” Title „The challenges of organizing the practical training intership in light of the COVID-19 pandemic” (perioada: 4 - 6 iunie 2021) Certificate of attendance Organizator: Universitatea ”Ștefan cel Mare” Suceava | Reindl Alexandra |
| | Webinarul „Managementul timpului” în cadrul programului de dezvoltare personală pentru cadrele didactice Certificat din data de 11 Iunie 2021 Organizator: Asociația Generală a Învățătorilor din România, filiala Republica Moldova | Reindl Alexandra |
| 72. | Conferința Transnațională „Educație online fără hotare” în perioada 22-24 iunie 2021 (durata: 12 ore) Certificat de grațitudine din 24 iunie 2021 Organizator: Direcția Generală, Educație, Tineret și Sport - Consiliul Municipal Chișinău | Reindl Alexandra |
| 73. | Certificat – coordonarea elevilor pentru participarea la modulul digital interactiv JA ABCedar Bancar – educație financiară (anul școlar 2020-2021, 24 elevi) | Reindl Alexandra |

| | | |
|-----|---|------------------|
| | Organizator: Junior Achievement România, Raiffeisen Bank | |
| 74. | Webinare Summer Workshop „Formative” (1 hour of professional development) Certificate of attendance (21 iulie 2021) | Reindl Alexandra |
| 75. | Membership in Certified Microsoft Innovative Educator Certificate of recognition - 26 iulie 2021 WorldWide Education - Microsoft Educator Center | Reindl Alexandra |
| 76. | Webinar informativ despre MIE Teacher Academy din cadrul proiectului Job Incubator (durata: 2 ore) Certificat de participare din data de 26 iulie 2021 Organizator: Junior Achievement România | Reindl Alexandra |
| 77. | Webinar informativ despre LinkedIn Learning din cadrul proiectului Job Incubator (durata: 2 ore) Certificat de participare din data de 27 iulie 2021 Organizator: Junior Achievement România | Reindl Alexandra |
| 78. | Certificat – coordonarea elevilor pentru participarea la modulul digital interactiv JA ABCedar Bancar – educație financiară (anul școlar 2020-2021, 24 elevi) Organizator: Junior Achievement România, Raiffeisen Bank | Reindl Alexandra |
| 79. | Three-day Be-Rural virtual teachers’ summer school on the bioeconomy – an European Union’s Horizon 2020 research and innovation programme under grant agreement no. 818478 CPD (Continuing Professional Development) Certificate of Attendance (25 May, 1 June and 8 June 2021 Be-Rural, IBioIC, University of Strathclyde Glasgow | Reindl Alexandra |
| 80. | Virtual workshop „DigiCulture project and Courses / Workshop Virtual: Proiectul și Cursurile DigiCulture” din seria „Împreună Online / Together Online” Badge – participant din data de 22.07.2021 Organizator: Universitatea Politehnică Timișoara, The EDEN Association, The Romanian Technical Universities Alliance | Reindl Alexandra |
| 81. | Atelierul dedicat cărții „Tema de acasă”, autor Nicolae Dabija, în cadrul proiectului național „Lecturi spirituale” Certificat de participare din data de 25.07.2021 Organizator: Asociația Generală a Învățătorilor din România, filiala din Republica Moldova | Reindl Alexandra |
| 82. | Cursul de formare „Profesorul empatic - lider pentru elevi. Prevenirea riscului de violență asupra copilului, protecția copilului și stimularea rezilienței copiilor” în cadrul proiectului Alternative Education Club din perioada 29-30 iulie 2021 (durata: 8 ore) Organizator: Fundația Terre des hommes, în parteneriat cu Organizația Policy Center for Roma and Minorities | Reindl Alexandra |
| 83. | Sesiune de formare și ateliere de învățare experiențială „Universitatea de vară MERITO”, în cadrul | Reindl Alexandra |

| | | | |
|-----|--|--------------------|----------|
| | parteneriatului „Creștem comunitatea profesorilor valoroși” din perioada 10-11 august 2021 Adeverința IȘJ SV nr. 7735 .61 / 10.08.2021 Organizator: Arhiepiscopia Sucevei și Rădăuților, Inspectoratul Școlar Județean Suceava și Casa Corpului Didactic „George Tofan” Suceava | | |
| 84. | Webinar „Școala din vacanță – cum rămânem conectați cu educația” Diplomă de participare din data de 31.08.2021 Durata: 60 minute Organizator: EduManager.ro | Reindl Alexandra | |
| 85. | Înscriere pentru obținerea gradului didactic II | Andrieș Claudia | Andreea |
| 86. | Masterand în cadrul programului „Turism și dezvoltare regională”, Facultatea de Istorie și Geografie, Universitatea „Ștefan cel Mare”, Suceava, Anul 1 | Andrieș Claudia | Andreea |
| 87. | Participare webinarii: „Management Modern în educație - Excelență în educație”, ediția a III-a, organizat de Edumanager.ro și Oameni și companii (25 noiembrie 2020), „Pași pentru începerea școlii în timpul pandemiei” organizat de Wellbeing Institute (7 septembrie 2020) | Andrieș Claudia | Andreea |
| 88. | Participare la programul de formare continuă „Metode interactive de predare - învățare centrate pe elev”, Seria 4, Grupa 1, furnizat de CCD Bacău, 25 credite (finalizat cu promovarea examenului final în 5 septembrie 2020); | Andrieș Claudia | Andreea |
| 89. | Susținere IC1 - grad didactic II | Andrieș Claudia | Andreea- |
| 90. | Studii în cadrul programului de masterat „Turism și dezvoltare regională”, Facultatea de Istorie și Geografie, Universitatea Ștefan cel Mare, Suceava | Andrieș Claudia | Andreea- |
| 91. | Simpozionul Internațional al Studenților Geografi, organizat de Facultatea de Istorie și Geografie din cadrul Universității Ștefan cel Mare, Suceava, Ediția a X-a, am obținut Mențiunea I pentru participarea cu lucrarea „Efectele pandemiei de CoVid-19 asupra turismului din Bucovina”, 02 Iulie 2021 | Andrieș Claudia | Andreea- |
| 92. | Simpozionul Internațional „Environmental Quality and Land Use”, organizat de Facultatea de Istorie și Geografie din cadrul Universității Ștefan cel Mare, Suceava, Ediția a XIII-a, participare cu lucrarea „The challenges of organizing the practical training internship in light of the COVID-19 pandemic”, 04-06 Iunie 2021, Vatra Dornei | Andrieș Claudia | Andreea- |
| 93. | Webinar „Summer school on the bioeconomy”, organizat de BE Rural Summer School, 25 Mai-8 Iunie, online | Andrieș Claudia | Andreea- |
| 94. | Webinar „BUCOVINA. PORT CULTURAL - Culegem case din Bucovina”, din cadrul Grupului de Lucru: Port cultural - Protejarea peisajului cultural al Bucovinei, Universitatea „Ștefan cel Mare”, Suceava, 28 Mai 2021, online | Andrieș Claudia | Andreea- |

| | | | |
|------|---|-----------------------|----------|
| 95. | Workshop „Gastronomia viitorului-Consum responsabil și combaterea risipei alimentare. Educație durabilă pentru viitoarea generație de profesioniști în bucătărie”, organizat de Departamentul pentru Dezvoltare Durabilă, 19 Mai 2021, online | Andrieș Claudia | Andreea- |
| 96. | Webinar „Întâlnire cu angajatorii”, organizat de Universitatea „Ștefan cel Mare” Suceava, 17 Mai 2021, Suceava | Andrieș Claudia | Andreea- |
| 97. | Webinar „Starea de bine a profesorului: Importanța în actul predării”, organizat de Edumanager.ro și Oameni și companii, 14 Aprilie 2021 | Andrieș Claudia | Andreea- |
| 98. | Workshop „Aspecte privind utilizarea sistemelor informatice geografice în învățământul preuniversitar,,”, organizat de Universitatea „Ștefan cel Mare” Suceava, 5 Martie 2021 | Andrieș Claudia | Andreea- |
| 99. | Webinar „Management Modern în educație: Impactul școlii online asupra relației dintre profesor-elevi-părinți”, organizat de Edumanager.ro și Oameni și companii, 29 Ianuarie 2021 | Andrieș Claudia | Andreea- |
| 100. | Webinar „Management Modern în educație-Exelență în educație”, ediția a III-a, organizat de Edumanager.ro și Oameni și companii, 25 Noiembrie 2020 | Andrieș Claudia | Andreea- |
| 101. | Webinar „Organizarea mediului educațional al profesorului în G Suite”, organizat de Institutul de Formare Continuă, Chișinău-Republica Moldova, 02. Octombrie 2020 | Andrieș Claudia | Andreea- |
| 102. | Webinar „Pași pentru începerea școlii în timpul pandemiei” organizat de Wellbeing Institute, 7 Septembrie 2020 | Andrieș Claudia | Andreea- |
| 103. | Programul de formare continuă „Metode interactive de predare-învățare centrate pe elev,, Seria 4, Grupa 1, furnizat de CCD Bacău, 25 credite, finalizat cu promovarea examenului final în 5 Septembrie 2020 | Andrieș Claudia | Andreea- |
| 104. | Înscriere pentru obținerea definitivării în învățământ | Mazilu Paula Ștefania | |
| 105. | Masterand în cadrul programului „Managementul firmelor de comerț, turism și servicii”, Facultatea de Științe Economice și Administrație Publică, Universitatea „Ștefan cel Mare”, Suceava; | Mazilu Paula Ștefania | |
| 106. | Înscriere în cadrul programului de formare psihopedagogică în cadrul Departamentului de Specialitate cu Profil Psihopedagogic, Modulul II; | Mazilu Paula Ștefania | |

CENTRALIZARE PREMII 2020-2021

| DISCIPLINA/DOMENIUL | Premiul I | Premiul al II-lea | Premiul al III-lea | Mențiuni | Total |
|---------------------|-----------|-------------------|--------------------|----------|-------|
| LIMBI MODERNE | 7 | 4 | 5 | 3 | 19 |
| MATEMATICĂ | 1 | 2 | 1 | - | 4 |

| | | | | | |
|--|-----------|-----------|-----------|-----------|-----------|
| FIZICĂ, CHIMIE, BIOLOGIE | 1 | 1 | 1 | 1 | 4 |
| INFORMATICĂ | 6 | 3 | 2 | 3 | 14 |
| ISTORIE, GEOGRAFIE | - | 1 | - | - | 1 |
| SOCIO-UMANE ȘI RELIGIE | 1 | 2 | 2 | 1 | 6 |
| ECONOMIC, ADMINISTRATIV, COMERȚ | 5 | - | 3 | 2 | 10 |
| TURISM ȘI ALIMENTAȚIE | 3 | 3 | - | - | 6 |
| Total | 24 | 16 | 14 | 10 | 64 |

PARTENERIATE EDUCATIONALE 2020-2021

| Nr. crt. | Parteneriat | Profesor coordonator |
|----------|--|---------------------------|
| 1. | <ol style="list-style-type: none"> Liceul Tehnologic „Mihai Eminescu”, Dumbrăveni Liceul Tehnologic „Nicolae Teclu” Copșa Mică, Sibiu Asociația Eliberare Școala Gimnazială nr.1 „Vlad Țepeș”, Călărași Instituția Publică Liceul Teoretic „Gheorghe Asachi”, Ungheni, Republica Moldova Instituția Publică Liceul Teoretic „Mircea Eliade” Chișinău, Republica Moldova Instituția Publică Liceul Teoretic „Mihai Eminescu”, Chișinău, Republica Moldova Instituția Publică Liceul Teoretic „Alexei Mateevici” Șoldănești, Republica Moldova Instituția Publică Liceul Teoretic „Mihail Sadoveanu”, Călărași, Republica Moldova Colegiul Național de Informatică „Spiru Haret” Suceava Asociația „Promotorii Bucovinei” Suceava | Beșa Mihaela |
| 2. | <ol style="list-style-type: none"> Acord de parteneriat cu Școala Profesională Lungani, Iași, în vederea organizării Concursului Internațional „Magia sărbătorilor de iarnă în spațiul multicultural românesc”, ediția a IV-a, Iași, 2020-2021 (nr. 3693 / 22.12.2020) Acord de parteneriat cu Asociația Cultural-Științifică „PLEIADIS” din Iași pentru colaborarea în vederea organizării Concursului Internațional „Jurnal de toamnă” (nr. 3231 / 29.10.2020) Contract de parteneriat cu Asociația „Euroactiv” Suceava Contract de parteneriat cu Uniunea Armenilor din România – sucursala Suceava | Foit Daniela |
| 3. | <ol style="list-style-type: none"> Contract de parteneriat cu Editura D Art Media SRL pentru participarea la Proiectul Educațional Național – Metode și tehnici de evaluare în învățământul online - oct 2020 | Oniu Aida |
| 4. | <p>Parteneriate școlare încheiate cu agenți economici locali și alte instituții:</p> <ol style="list-style-type: none"> S.C. „Primagra S.A” Asociația „ExLibris” Asociația ”Lumina Lină” Colegiul Național de Informatică, Școala Gimnazială, Ion Creangă, | Bejinariu Cocuța Mărioara |

| | | |
|----|---|---------------------|
| | 5. Școala gimnazială Bălăceana. | |
| 5. | <p>1. Alege să fii sănătos! – proiect interjudețean</p> <ul style="list-style-type: none"> - CJAE Dolj - IȘJ Dolj - Liceul Tehnologic „Constantin Dobrescu” Curtea de Argeș, jud. Argeș - Liceul Tehnologic UCECOM „Spiru Haret” Craiova, jud. Dolj - Colegiul Național Pedagogic „Ștefan Velovan” Craiova, jud. Dolj - Liceul Tehnologic Roșia-Jiu, Fărcășești, jud. Gorj - Liceul Tehnologic „Lazăr Edeleanu” Ploiești, jud. Prahova - Liceul Tehnologic „Andrei Șaguna” Botoroaga, jud. Teleorman <p>2. ABC-ul emoțiilor – proiect interjudețean</p> <ul style="list-style-type: none"> - CJRAE Dolj - IȘJ Dolj - Liceul Tehnologic „Constantin Dobrescu” Curtea de Argeș, jud. Argeș - Liceul tehnologic UCECOM „Spiru Haret” Craiova, jud. Dolj - Colegiul Național Pedagogic „Ștefan Velovan” Craiova, jud. Dolj - Liceul Tehnologic Roșia-Jiu, Fărcășești, jud. Gorj - Liceul Tehnologic „Lazăr Edeleanu” Ploiești, jud. Prahova - Liceul Tehnologic „Andrei Șaguna” Botoroaga, jud. Teleorman <p>3. Cultivarea interesului elevilor pentru lectură prin metode, procedee și tehnici inovative de consiliere psihopedagogică – proiect național</p> <ul style="list-style-type: none"> - CJRAE Dolj - IȘJ Dolj - Liceul Tehnologic „Constantin Dobrescu” Curtea de Argeș, jud. Argeș - Școala Gimnazială Specială nr. 3, București - Liceul Tehnologic UCECOM „Spiru Haret” Craiova, jud. Dolj - Colegiul Național Pedagogic „Ștefan Velovan” Craiova, jud. Dolj - Școala Gimnazială „Nicolae Bălcescu” Craiova, jud. Dolj - Liceul Tehnologic Roșia-Jiu, Fărcășești, jud. Gorj - Liceul Tehnologic „Mihai Viteazu” Vulcan, jud. Hunedoara - Școala Gimnazială „Alice Voinescu” Drobeta-Turnu-Severin, jud. Mehedinți - Colegiul Național „Ștefan cel Mare”, Târgu Neamț, jud. Neamț - Liceul Tehnologic „Lazăr Edeleanu” Ploiești, jud. Prahova - Liceul Tehnologic „Andrei Șaguna” Botoroaga, jud. Teleorman - Colegiul Economic „Francesco Saverio Nitti”, Timișoara, jud. Timiș | Vranciu Livia Elena |

- Liceul Sanitar „Antim Ivireanu”, Râmnicu Vâlcea, jud. Vâlcea
- 4. Dezvoltarea emoțională a preșcolarilor și elevilor prin metode, procedee și tehnici inovative de consiliere psihopedagogică – proiect național**
- CJRAE Dolj
- IȘJ Dolj
- Liceul Tehnologic „Constantin Dobrescu” Curtea de Argeș, jud. Argeș
- Școala Gimnazială Specială nr. 3, București
- Liceul Tehnologic UCECOM „Spiru Haret” Craiova, jud. Dolj
- Colegiul Național Pedagogic „Ștefan Velovan” Craiova, jud. Dolj
- Școala Gimnazială „Nicolae Bălcescu” Craiova, jud. Dolj
- Liceul Tehnologic Roșia-Jiu, Fărcășești, jud. Gorj
- Liceul Tehnologic „Mihai Viteazu” Vulcan, jud. Hunedoara
- Școala Gimnazială „Alice Voinescu” Drobeta-Turnu-Severin, jud. Mehedinți
- Colegiul Național „Ștefan cel Mare”, Târgu Neamț, jud. Neamț
- Liceul Tehnologic „Lazăr Edeleanu” Ploiești, jud. Prahova
- Liceul Tehnologic „Andrei Șaguna” Botoroaga, jud. Teleorman
- Colegiul Economic „Francesco Saverio Nitti”, Timișoara, jud. Timiș
- Liceul Sanitar „Antim Ivireanu”, Râmnicu Vâlcea, jud. Vâlcea
- 5. Educația incluzivă: primii pași spre egalitatea de șanse – proiect interjudețean**
- CJRAE Dolj
- IȘJ Dolj
- Liceul Tehnologic „Constantin Dobrescu” Curtea de Argeș, jud. Argeș
- Liceul Tehnologic UCECOM „Spiru Haret” Craiova, jud. Dolj
- Colegiul Național Pedagogic „Ștefan Velovan” Craiova, jud. Dolj
- Liceul Tehnologic Roșia-Jiu, Fărcășești, jud. Gorj
- Liceul Tehnologic „Lazăr Edeleanu” Ploiești, jud. Prahova
- Liceul Tehnologic „Andrei Șaguna” Botoroaga, jud. Teleorman
- 6. Educația remedială – cheia succesului – proiect interjudețean**
- CJRAE Dolj
- IȘJ Dolj
- Liceul Tehnologic „Constantin Dobrescu” Curtea de Argeș, jud. Argeș
- Liceul Tehnologic UCECOM „Spiru Haret” Craiova, jud. Dolj

- Colegiul Național Pedagogic „Ștefan Velovan” Craiova, jud. Dolj
 - Liceul Tehnologic Roșia-Jiu, Fărcășești, jud. Gorj
 - Liceul Tehnologic „Lazăr Edeleanu” Ploiești, jud. Prahova
 - Liceul Tehnologic „Andrei Șaguna” Botoroaga, jud. Teleorman
- 7. Interculturalitate în spațiul românesc – proiect interjudețean**
- CJRAE Dolj
 - IȘJ Dolj
 - Liceul Tehnologic „Constantin Dobrescu” Curtea de Argeș, jud. Argeș
 - Liceul Tehnologic UCECOM „Spiru Haret” Craiova, jud. Dolj
 - Colegiul Național Pedagogic „Ștefan Velovan” Craiova, jud. Dolj
 - Liceul Tehnologic Roșia-Jiu, Fărcășești, jud. Gorj
 - Liceul Tehnologic „Lazăr Edeleanu” Ploiești, jud. Prahova
 - Liceul Tehnologic „Andrei Șaguna” Botoroaga, jud. Teleorman
- 8. Să iubim și să ocrotim natura! – proiect interjudețean**
- CJRAE Dolj
 - IȘJ Dolj
 - Liceul Tehnologic „Constantin Dobrescu” Curtea de Argeș, jud. Argeș
 - Liceul Tehnologic UCECOM „Spiru Haret” Craiova, jud. Dolj
 - Colegiul Național Pedagogic „Ștefan Velovan” Craiova, jud. Dolj
 - Liceul Tehnologic Roșia-Jiu, Fărcășești, jud. Gorj
 - Liceul Tehnologic „Lazăr Edeleanu” Ploiești, jud. Prahova
 - Liceul Tehnologic „Andrei Șaguna” Botoroaga, jud. Teleorman
- 9. Unitate în diversitate – proiect național**
- CJRAE Dolj
 - IȘJ Dolj
 - Liceul Tehnologic „Constantin Dobrescu” Curtea de Argeș, jud. Argeș
 - Școala Gimnazială Specială nr. 3, București
 - Colegiul Național „Victor Babeș” București
 - Școala Gimnazială „M. Georgescu”, Celaru, jud. Dolj
 - Liceul Tehnologic UCECOM „Spiru Haret” Craiova, jud. Dolj
 - Colegiul Național Pedagogic „Ștefan Velovan” Craiova, jud. Dolj
 - Școala Gimnazială „Nicolae Bălcescu” Craiova, jud. Dolj
 - Liceul Tehnologic Roșia-Jiu, Fărcășești, jud. Gorj
 - Liceul Tehnologic „Mihai Viteazu” Vulcan, jud. Hunedoara
 - Școala Gimnazială „Alice Voinescu” Drobeta-Turnu-Severin, jud. Mehedinți

| | |
|--|--|
| <ul style="list-style-type: none"> - Colegiul Național „Ștefan cel Mare”, Târgu Neamț, jud. Neamț - Liceul Tehnologic „Lazăr Edeleanu” Ploiești, jud. Prahova - Liceul Tehnologic „Andrei Șaguna” Botoroaga, jud. Teleorman - Colegiul Economic „Francesco Saverio Nitti”, Timișoara, jud. Timiș - Liceul Sanitar „Antim Ivireanu”, Râmnicu Vâlcea, jud. Vâlcea | |
|--|--|

ACTIVITATEA EDUCATIVĂ 2020 - 2021

● **Proiecte și programe desfășurate:**

a. Educație rutieră – exemple concrete de acțiuni, campanii, proiecte, evenimente organizate/desfășurate, patrule de educație rutieră, cercuri, acțiuni în parteneriat cu Inspectoratul Județean de Poliție, Inspectoratul Județean al Jandarmeriei.

| Titlul programului/proiectului | Scurtă descriere | Organizator | Perioada de implementare | Nr. de beneficiari | Parteneri |
|--|---|--|--------------------------|--------------------------|----------------------------------|
| Strada – pericol ce poate fi evitat | Scopul activității a constat în însușirea corectă a regulilor de circulație și respectarea acestora, reducerea producerii accidentelor de circulație în rândul elevilor. De asemenea, în acest demers, noi avem în vedere următoarele obiective: -Încurajarea copiilor să fie participanți activi în trafic, prin asta înțelegând ca ei să aplice în mod conștient regulile pe care le învață, înțelegând consecințele nerespectării lor; -Facilitarea relației dintre copil/pieton și agentul de poliție: copilul ajunge să cunoască rolul polițistului în viața lui și să înțeleagă că poate apela la ajutorul său atunci când se află în dificultate. | Colegiul Economic „Dimitrie Cantemir”, Suceava | Septembrie, 2020 | 30 elevi ai clasei a X J | Agent principal Axinia Adrian |
| Drumul în atenția noastră | Vizionarea videoclipului ”Drumul colorat” - film de educație rutieră cu regulile de circulație pe care copiii dar și adulții trebuie să le respecte pentru a nu fi implicați în evenimente rutiere nedorite. https://youtu.be/lBv0mnWpZ5k Educația rutieră își îndreaptă acțiunile spre copii/adolescenți, care „uită” că educația rutieră trebuie să facă parte din informațiile dobândite pe parcursul vieții. | Colegiul Economic ”Dimitrie Cantemir” Suceava | Sem. II | 27 | Drumul în atenția noastră |

b. Prevenirea traficului de persoane - exemple concrete de acțiuni, campanii, proiecte, evenimente organizate/desfășurate pentru prevenirea, informarea, conștientizarea diferitelor grupuri țintă, acțiuni în parteneriat cu Agenția Națională de Luptă Împotriva Traficului de Persoane.

| Titlul programului/ proiectului | Scurtă descriere | Organizator | Perioada de implementare | Nr. de beneficiari | Parteneri |
|---|---|--|----------------------------|--|--|
| „Călătorește învată, muncește în siguranță” | -Elevii din clasa a XI-a G au realizat afișe pe tema „Spune NU traficului de persoane”, iar elevul Dîrja Octavian a fost selecta pentru a participa cu lucrarea sa la Concursul Județean „Călătorește, învată, muncește în siguranță” -Au mai fost selectate și alte 9 lucrări ale elevilor din clasele: a XI-a D, a X-a J, a XI-a E, a XI-a J | -Asociația Părinților și profesorilor din Colegiul Economic „Dimitrie Cantemir”, Suceava | Noiembrie - decembrie 2020 | 28 elevi – din clasa a XI-a G, dar și alți elevi ai școlii din clasele a XI-a D, a X-a J, a XI-a E, a XI-a J | -Asociația Părinților și profesorilor din Colegiul Economic „Dimitrie Cantemir”, Suceava |
| „Săptămâna prevenirii traficului de persoane,, | Creațiile elevilor pe această temă au fost încărcate pe pagina de facebook Antitrafic Net | Asociația Institutul pentru Parteneriat Social Bucovina | 12-18. octombrie 2020 | 27 elevi din XI B | Consiliul Județean Agenția Națională împotriva traficului de persoane |
| „Improving parenting and child participation: facilitating transition from lower to upper secondary education - National Parenting Level” | Activitate de conștientizare a elevilor și parintilor privind traficul de persoane | Asociația HoltIS în parteneriat cu Reprezentanța UNICEF în România. | 20.01.2021 | 30 elevi din clasa XI C | Asociația HoltIS în parteneriat cu Reprezentanța UNICEF în România |
| Alege să trăiești sănătos | Activitate de conștientizare a elevilor aflați la o vârstă când mediul on-line este foarte atractiv, iar posibilitatea de a fi atras în capcanele traficului de persoane este real | Colegiul Economic “Dimitrie Cantemir” Suceava | 18-22 octombrie 2020 | 28 elevi clasa a XI-a E | Organizația “Salvați copiii” Suceava |

| | | | | | |
|---|--|--|-----------------|--------------------------|------------------------------------|
| Fii conștient, nu dependent! | Prevenirea și combaterea consumului de alcool, tutun și droguri. Dezbateri | Colegiul Economic „Dimitrie Cantemir”, Suceava | Noiembrie 2020 | 27 | Ag. principal Martin Antoaneta |
| Pe mine nu poate să mă vândă nimeni! | Scopul activității a constat în creșterea nivelului de conștientizare a elevilor în ceea ce privește amploarea traficului de persoane. În desfășurarea activității am avut în vedere -Informarea cu privire la fenomenul traficului de persoane; -Prevenția și combaterea traficului de persoane în toate formele sale; -Motivarea în scopul implicării active în luarea de atitudine în față traficului de persoane. | Colegiul Economic „Dimitrie Cantemir”, Suceava J | Octombrie, 2020 | 30 elevi ai clasei a X J | Prof. Nichitean Adriana - psiholog |
| ”Prevenirea traficului de persoane” | Activitățile desfășurate au urmărit informarea elevilor privind modalitățile de organizare și prevenire a traficului de persoane. De asemenea, au fost prezentate și dezbătute situații concrete de trafic de persoane. Participarea la un webinar național privin tema propusă. | Colegiul Economic „Dimitrie Cantemir”, Suceava Asociația HoltIS în parteneriat cu UNICEF | Ianuarie 2021 | 30 | Asociația HoltIS și UNICEF |

| | | | | | |
|---|--|---|------------|---------------------|-------------------------|
| Alege să trăiești sănătos – combaterea traficului de copii | Activitate de conștientizare a elevilor aflați la o vârstă când mediul online este foarte atractiv, iar posibilitatea de a fi ”atras” în capcanele traficului de personae este real. | Colegiul Economic Dimitrie Cantemir Suceava | Iunie 2021 | 30 elevi clasa IX D | ”Salvați copii” Suceava |
|---|--|---|------------|---------------------|-------------------------|

c. Prevenirea consumului de alcool, tutun, droguri, produse etnobotanice - exemple concrete de acțiuni, campanii, proiecte, evenimente organizate/desfășurate pentru prevenirea, informarea, conștientizarea diferitelor grupuri țintă, acțiuni în parteneriat cu Centrul de Evaluare, Prevenire și Consiliere Antidrog Suceava.

| Titlul programului/proiectului | Scurtă descriere | Organizator | Perioada de implementare | Nr. de beneficiari | Parteneri |
|--|---|--|----------------------------|---|---|
| Actualizarea revistei online cu tematică antidrog “Pânza de Păianjen”, în cadrul proiectului “Spune nu drogurilor! Iubește-ți viața!” | Actualizarea <i>revistei online cu tematică antidrog “Pânza de Păianjen”,</i> în cadrul proiectului <i>“Spune nu drogurilor! Iubește-ți viața!”</i> Activitatea se derulează pe întreg parcursul anului școlar 2020-2021 și la ea participă elevi din clasele a XI-a G, a XI-a E, a XI-a J, a XI-a D, a X-a G, a X-a K, a X-a H, a X-a J, a XII-a L, precum și alți elevi ai școlii care se înscriu pe parcurs. | Colegiul Economic „Dimitrie Cantemir”, Suceava | -an școlar 2020-2021 | 28 elevi din clasa a XI-a G și alți elevi ai școlii | -Asociația Părinților și profesorilor din cadrul Colegiului Economic „Dimitrie Cantemir”, Suceava -UAR – Sucursala Suceava” -Asociația „Euroactiv”, Suceava |
| Ziua mondială pentru toleranță | Dezabateri pe marginea prezentărilor video | Colegiul Economic „Dimitrie Cantemir”, Suceava | Noiembrie 2020 | 27 | Psiholog școlar Bagiu Florin |
| International Day for Tolerance | Elevii au participat la o lecție – webquest care a urmărit conștientizarea importanței zilei internaționale a toleranței. Elevii au descoperit, prin activități specifice, materiale video și fișe de lucru, ce este toleranța, ce înseamnă să fii | CEDCSV | noiembrie - decembrie 2020 | 29 | |

| | | | | | |
|---|---|--|-----------------|--------------------------|---|
| | tolerant, <i>Declarația Principiilor Toleranței</i> (proclamată și semnată la 16 noiembrie 1995), rolul educației pentru toleranță și au creat postere pe aceste teme. | | | | |
| Aleg să trăiesc sănătos | Scopul activității a constat în prevenirea și combaterea consumului de droguri, alcool, tutun. Obiectivele activității au constat în: -Însușirea de informații cu privire la tipurile, proveniența, modul de administrare, cauzele și efectele consumului de droguri, tutun și alcool -Dezvoltarea unei atitudini de respingere a drogurilor, tutunului și alcoolului -Conștientizarea efectelor consumului de alcool, tutun, cafea, droguri | Colegiul Economic „Dimitrie Cantemir”, Suceava | Noiembrie, 2020 | 30 elevi ai clasei a X J | Clucerescu Lăcrămioara reprezentant ONG |
| Prevenirea consumului de droguri | Discuții pe baza ”Ghidului de prevenire a consumului de droguri în rândul adolescenților și tinerilor” | Colegiul Economic ”Dimitrie Cantemir” Suceava | Sem. II | 28 | Prevenirea consumului de droguri |
| Alegeri sănătoase! | Activitate de prevenirea consumului de substanțe ilegale (tutun, alcool, droguri etc.). Prezentarea efectelor negative ale consumului de droguri. Prezentarea conceptului de dependență. Ce face în acest caz? | Colegiul Economic Dimitrie Cantemir Suceava | Mai 2021 | 30 elevi clasa IX D | ”Salvați copiii” Suceava |

d. Apărare și protecție civilă - exemple concrete de acțiuni, campanii, proiecte, evenimente organizate/desfășurate pentru prevenirea, informarea, conștientizarea diferitelor grupuri țintă, acțiuni în parteneriat (exemplu Inspectoratul pentru Situații de Urgență „Bucovina” Suceava).

| Titlul programului/proiectului | Scurtă descriere | Organizator | Perioada de implementare | Nr. de beneficiari | Parteneri |
|---|---|--|--------------------------|-----------------------------|-------------------------------|
| „Implicarea comunitară – să ne protejăm pe noi și pe ceilalți” | Activitatea a fost organizată online, în luna octombrie 2020, pentru elevii clasei a XI-a G. S-au utilizat materiale de pe Internet, s-a realizat o dezbateri pe tema „Implicarea comunitară – să ne protejăm pe noi și pe ceilalți” – mai ales în perioada de pandemie, s-au purtat discuții libere, iar elevii și-au scris părerile personale și pe Google Classroom. | Colegiul Economic „Dimitrie Cantemir”, Suceava | Octombrie 2020 | 27 elevi din clasa a XI-a G | - |
| Cum să ne protejăm sănătatea și să ne ferim de bolile virale | Dezbateri, discuții libere | Colegiul Economic „Dimitrie Cantemir”, Suceava | Oct. 2020 -iun. 2021 | 27 | Medic scolar Biliuta Smaranda |
| Ziua mondială a alimentației | | | octombrie 16.10.2020 | 27 | Medic scolar Biliuta Smaranda |
| Situație limiă – știu să dau primul ajutor | Activitatea a avut drept scop formarea unei atitudini responsabile față de protejarea vieții proprii și a semenilor și a unui comportament preventiv în situații de risc, educarea și informarea copiilor cu privire la tipurile de risc generatoare de situații de urgență, cunoașterea măsurilor de prevenire a situațiilor de urgență și | Colegiul Economic „Dimitrie Cantemir”, Suceava | Decembrie. 2020 | 30 elevi ai clasei a X J | Dr. Nichifor Verginia |

| | | | | | |
|--|---|--|--|--|--|
| | dezvoltarea capacității de răspuns, autosuținere și prim ajutor | | | | |
|--|---|--|--|--|--|

e. Respectarea drepturilor copilului - exemple de acțiuni, campanii, proiecte, evenimente organizate/desfășurate pentru respectarea și promovarea drepturilor și responsabilităților copiilor/tinerilor, prevenirea exploatării copiilor prin muncă și exploatare sexuală, acțiuni în parteneriat cu Direcția Generală de Asistență și Protecția Copilului Suceava, ong-uri etc.

| Titlul programului/proiectului | Scurtă descriere | Organizator | Perioada de implementare | Nr. de beneficiari | Parteneri |
|---|---|--|---|--|---|
| Profesor real într-o școală virtuală | În cadrul acestui curs am desfășurat o ora despre ce înseamnă Cyberbullying | Organizația Salvați copiii | 18.XII.2020 | 30 elevi clasa XI C | Organizația Salvați copiii |
| Concurs Școala și drepturile mele! | -acivitate de educație civică, voluntariat, CAEJ -realizarea unui film de scurt metraj despre drepturile copilului | Colegiul Economic „Dimitrie Cantemir”, Suceava | 12 luni; start proiect: 1 noiembrie 2020 – 31 iulie 2021 Suceava În sistem online | - grup țintă direct, elevi, 25 clasa a X-a și 25 clasa a XI-a, ai colegiului nostru și câte 50 de elevi ai școlilor partenere; -grup țintă indirect: părinții, profesorii, membrii comunităților școlare și locale; | Parteneri 1. Colegiul Național de Informatică „Spiru Haret”, reprezentat de director, prof. Bodnar Loredana și dir. adj. Prof. Atănăsoae Maria 2. Colegiul Tehnologic „Spiru Haret”, Piatra Neamț, reprezentat de director prof. Radu Cristodor Mititelu 3. Liceul Economic „Barbu Alexandru Știrbei” Buftea, Ilfov, reprezentat de director prof. Marinescu Silvia 4. Colegiul Național „Mihai Eminescu”, Suceava, reprezentat de director prof. Tronciu Renato și prof. Cozaciuc Rodica 5. Colegiul Economic |

| | | | | | |
|---|--|---|------------------------------|---------------------|--|
| | | | | | ”Octav Onicescu” Botoșani, reprezentat de director prof. Huțanu Ioan și prof. Cântec Elena 6. Colegiul Economic ”Ion Gica”, Bacău, reprezentat de prof. Lungu Anca. |
| Violența în familie | Dezbatere pe tema violenței , PPT, filmulețe, videoclipuri https://youtu.be/N5BdR7oTTXM?t=3 | Prof.diriginte, Elevii cl a X-aK | 11-18.XII.2020 | 30 | Părinți, Elevi, Cadre didactice din școală |
| Fenomenul BULLYING | Elevii au fost familiarizați cu conceptul de bullying, au urmărit filmulețe, a fost realizată o dezbatere, apoi elevii au realizat diverse materiale privind acest fenomen, folosind resurse/ instrumente educaționale online. | Colegiul Economic „Dimitrie Cantemir”, Suceava | Decembrie 2020-ianuarie 2021 | 30 | |
| „Să aflăm ce știu elevii despre bullying!” | Sunt elev de ciclul liceal, poate am auzit/văzut/participat la o situație în care s-a folosit bullying-ul. Știu ce este bullying-ul? Care sunt formele sale? Ce măsuri pot lua pentru a nu se mai produce situații în care se folosește bullying-ul? Întrebări frecvent gândite de cei mai mulți elevi, poate însă, abia după ce au făcut parte la o situație de bullying la școală, pe holurile școlii sau după gardurile școlii, fără ochii profesorilor, a diriginților, a | Echipa de proiect/profesori ai Colgiului Economic “Dimitrie Cantemir” Suceava | An școlar 2020-2021 | Elevi ai Colegiului | Salvați Copiii România |

| | | | | | |
|--|---|--|-------------------------------|----------|---|
| | <p>domnilor directori ațintiti asupra lor, sau, chiar în sala de clasă, sub camerele de luat vederi agățate pe pereții clasei.</p> <p>Bullying-ul trebuie înțeles ca un efect, un rezultat, o conduită, care ne-ar putea conduce la cauza producerii acesteia-este o formă de violență.</p> | | | | |
| Violența în școală | Vizionarea filmului documentar "Bătaie ca la carte" (realizat de Carmen Avram) privind cauzele și efectele devastatoare ale violenței în școală | Colegiul Economic "Dimitrie Cantemir", Suceava | Decembrie 2020 | 30 | Elevii clasei X D |
| Violența în mediul online. | Dezbateri pe tema violenței, PPT, filmulețe, videoclipuri https://youtu.be/XC3ZCe69ehM?t=12 | Prof.diriginte, Elevii cl a X-aK | 11-18.XII.2020 | 30 | Părinți, Elevi, Cadre didactice din școală |
| Concursul de film de scurt metraj 5-10 minute, "Școala și drepturile mele" cu participare indirectă | Proiect ce vizează respectarea drepturilor și acordarea șanselor egale elevilor. Proiect în CAEJ, domeniul educație civică, voluntariat, poziția 2 pentru anul școlar 2020-2021. | Colegiul Economic "Dimitrie Cantemir" Suceava | Octombrie 2020 octombrie 2021 | 27 elevi | 8 Școli din județ Asociația părinților și profesorilor din Colegiul Economic "Dimitrie Cantemir" |
| Am stat acasă și ne-am desfășurat mare parte din activitatea școlară online | Elevii din clasa a XI a D au purtat discuții în care au precizat modul în care s-au simțit în perioada în care activitățile școlare s-au desfășurat online. Au precizat că le-a lipsit interacțiunea cu colegii, profesorii, au menționat greutățile cu care s-au confruntat în parcurgerea | Colegiul Economic "Dimitrie Cantemir" Suceava | Sem. II | 28 | psiholog școlar, Bagiu Florin |

| | | | | | |
|--|--|---|-----------------------|--------------------|--|
| | informațiilor transmise de către profesori dar și faptul că au reușit să se adapteze la noile condiții. | | | | |
| Cum să fac față situațiilor de bullying. Program adresat adolescenților | Programul de față se adresează tuturor adolescenților care sub o formă sau alta s-au întâlnit în viața lor de școală cu bullying-ul. | https://childhub.org/ | Mai 2021 | 30 elevi, clasa 9D | Child Protection Hub and Terre des hommes Moldova |
| Sesiunea Națională de Parenting Apreciativ „Cum abordezi pozitiv comportamentele copilului?”, în cadrul proiectului Împreună pentru viitor Proiect educativ „Călătorește, învață, muncește în siguranță | Prin această sesiune ne dorim să facem cunoscut conceptul abilităților de viață independentă în rândul elevilor, ca factor important în dezvoltarea lor ca viitori adulți. | Colegiul Economic „Dimitrie Cantemir” Suceava | Martie 2021 | 30 elevi clasa IXF | Asociația HoltIS în parteneriat cu Reprezentanța UNICEF în România |
| Siguranța pe Internet și în mediul școlar | Conștientizarea și prevenirea victimizării minorilor în mediul online Film educativ „Cyberbullying – hărțuirea cibernetică | Colegiul Economic „Dimitrie Cantemir” Suceava | Martie – aprilie 2021 | 10 clase | IPJ Suceava Agent șef Buzuleac Simona |

f. Voluntariat, sănătate și igienă - exemple de acțiuni, campanii, proiecte, evenimente organizate/desfășurate, acțiuni în parteneriat cu Societatea de Cruce Roșie, Direcția pentru Sănătate Publică etc.

| Titlul programului/proiectului | Scurtă descriere | Organizator | Perioada de implementare | Nr. de beneficiari | Parteneri |
|---------------------------------------|--|--|---------------------------------|---|---|
| SNAC Activitatea: „Jocuri online” | Activitatea a constat în realizarea de „Jocuri online” | Colegiul Economic „Dimitrie Cantemir” Suceava – clasa XI G | DECEMBRIE 2020 | 28 elevi din XI G | UAR – Sucursala Suceava -Asociația EUROACTIV Suceava |
| SNAC | Donații pentru elevii de la Centrul Școlar de Educație Incluzivă - Suceava | Profesor diriginte, Angelica Turculeț | 2020-2021 Decembrie 2020 | - 25 elevi din clasa a XI a D, Colegiul Economic „Dimitrie Cantemir” Suceava -10 elevi de la Centrul Școlar de Educație | Colegiul Economic „Dimitrie Cantemir” Suceava Centrul Școlar de Educație Incluzivă - Suceava |

| | | | | | |
|---|--|---|---------------------------|-----------------------------|---|
| | | | | Incluzivă - Suceava | |
| SNAC | Activitate „Decorații din hârtie” – realizare de video-uri în care elevii prezintă cum se confecționează decorațiuni din hârtie | Colegiul Economic „Dimitrie Cantemir” Suceava | Noiembrie 2020 | 10 elevi din clasa a XI-a I | CSEI Suceava |
| SNAC | Activitate „Excursie virtuala” | Colegiul Economic „Dimitrie Cantemir” Suceava – clasele 11L si 12E | IANUARIE 2021 | 23 elevi din 11L | CSEI Suceava |
| Activitatea caritabilă: „Crăciunul armenesc” | Din fondurile „Uniunii Armenilor din România (UAR) – Sucursala Suceava” și din donațiile celor implicați în activitate, s-au achiziționat cadourile pentru copii, ornamentele pentru împodobirea bradului și tot ce a mai fost necesar pentru sărbătorirea Crăciunului armenesc, în seara de ajun - 5.01.2021, la Biserica Sf. Cruce din Suceava. De asemenea, cei implicați în activitate au contribuit la ornarea bradului de Crăciun, aducând fiecare câte un ornament personal. Beneficiarii activității au fost 30 de persoane (copiii și persoanele prezente, în ajunul Crăciunului armenesc, la biserica Sf. Cruce și la sediul UAR – | Colegiul Economic „Dimitrie Cantemir” Suceava – clasa XI G, Prof. Foit Ecaterina Daniela -UAR – Sucursala Suceava -UAR – Sucursala Suceava | Decembrie – ianuarie 2021 | 28 elevi din XI G | Uniunea Armenilor din România (UAR) – Sucursala Suceava |

| | | | | | |
|--|---|--|---|---|---|
| | Sucursala Suceava. | | | | |
| Ziua internațională pentru eradicarea sărăciei "Călătorește, învață muncește în siguranță" PROIECT premiat în cadrul Galei proiectelor educative | Concurs organizat în perioada 5-17 octombrie „O comunitate fără sărăcie,, Concurs județean organizat în luna noiembrie | Asociația Institutul pentru Parteneriat Social Bucovina Colegiul Economic „Dimitrie Cantemir,, Suceava – coordonator Iordache Anca Paraschiva Băbăscu Melania | 5-17.10.2020 Septembrie 2020– iunie 2021 | 27 elevi din XI B 20 elevi din județ | Rețeaua Națională Anti Sărăcie- Incluziune Socială/RENA SIS Inspectoratul Teritorial de Muncă Agenția Națională împotriva Traficului de persoane Asociația Părinților și Profesorilor din Colegiul Economic „Dimitrie Cantemir,, |

g. Voluntariat, sănătate și igienă - exemple de acțiuni, campanii, proiecte, evenimente organizate/desfășurate, acțiuni în parteneriat cu Societatea de Cruce Roșie, Direcția pentru Sănătate Publică etc.

| Titlul programului/ proiectului | Scurtă descriere | Organizator | Perioada de implementare | Nr. de beneficiari | Parteneri |
|----------------------------------|---|--|-----------------------------|--------------------------|---|
| Să ne cunoaștem fără prejudecăți | Program din cadrul Strategiei Naționale pentru Acțiune Comunitară. | Colegiul Economic „Dimitrie Cantemir”, Suceava | 2019-2020 | 25 | CSEI |
| Valori și tradiții la români | Concurs județean organizat în luna decembrie | Colegiul Economic „Dimitrie Cantemir,, Suceava | Septembrie 2020- iulie 2021 | 34 de elevi din județ | Biblioteca I.G.Sbiera Biserica de Lemn Sf.Gheorghe Asociația Părinților și Profesorilor din Colegiul Economic „Dimitrie Cantemir,, SV |
| Sănătatea prioritate permanentă | – Dezbateri și discuții libere care au avut în centrul atenției transmiterea bolilor virale | Colegiul Economic „Dimitrie Cantemir”, Suceava | Octombrie, 2020 | 30 elevi ai clasei a X J | Medic scolar Biliuta Smaranda |
| ”Împarte-educă-donează” | Proiectul urmărește colectarea de donații financiare | Colegiul Economic ”Dimitrie Cantemir” | Anul școlar 2020- 2021 | 100 | Asociația EM Școala Gimnazială nr.1 ”Vlad |

| | | | | | |
|---|--|---|---|-------------|---|
| | și materiale pentru elevii aflați în dificultate, precum și a familiilor acestora și educarea sentimentelor de prietenie și colaborare între oameni. | Asociația EM Școala Gimnazială nr. 1 "Vlad Țepeș", Călărași | | | Țepeș", Călărași |
| „Voluntariatul în viața noastră” | Dezbateri pe tema „De ce să faci voluntariat?” https://classroom.google.com/u/1/c/MTYvOTUzMjE5Mzk2/a/MjE2NDQwMzM5NTAv/details | Colegiul Economic „Dimitrie Cantemir”, Suceava | 15.12.2020 | 30 | |
| ”Din suflet, pentru suflet” | Activitatea a constat în colectarea de donații financiare (în valoare de 2600 lei) și materiale în vederea eficientizării participării la activitățile online a elevei ISAC ADRIANA din clasa a IX-a C și sprijinirii materiale a familiei sale. | Colegiul Economic „Dimitrie Cantemir”, Suceava | Decembrie 2020 | 3 | Părinți și cunoștințe ale elevilor din clasa a IX-a C APP "Dimitrie Cantemir" Suceava |
| Sănătatea noastră – importantă în noile condiții | Elevii din clasa a XI a D au purtat discuții referitoare la modul în care își pot menține sănătatea, în condițiile în care activitățile pe care le pot desfășura sunt supuse unor restricții; s-au interesat cu privire la satisfacțiile pe care le obține un medic atunci când își desfășoară activitatea | Colegiul Economic "Dimitrie Cantemir" Suceava | Sem. II | 28 | Cudelcu Nicoleta, medic stomatolog |
| | JA ABCDAR Bancar – Educație finaicară | JAR România | Colegiul Economic Dimitrie Cantemir Suceava, clasa IX D | 20 de elevi | Laptop Materiale electronice puse la dispoziție de JARomania – platformă educațională. |

| | | | | | |
|---|---|---|--|--|---------------------------|
| | | | | | Proiecte PPT ale elevilor |
| Cum prevenim consumul de droguri | Tipuri de droguri, consecințe, alternative consumului | Colegiul Economic Dimitrie Cantemir Suceava | Perioada de implementare Iunie 2021 | Nr. de beneficiari 30 elevi clasa IX F | CPCA SUCEAVA |

• **Proiecte și activități de dezvoltare a noilor educații (educația pentru mediul înconjurător, educația pentru schimbare și dezvoltare, educația pentru democrație și drepturile omului, educația pentru timp liber, educația pentru sănătate, educația pentru mass-media, educația economică și antreprenorială, educație juridică etc.) – exemple, scurtă descriere a impactului/ rezultatelor obținute**

| Nr. Crt. | Denumirea programului | Coordonare/ organizare (MEN, ISJ, alte instituții/ organizații) | Organizator/ Unități școlare implicate | Numărul de beneficiari | Resurse implicate în implementare | Descrierea programului |
|----------|---|---|---|------------------------|--|---|
| 1. | „Bulling și Cyberbullying” din cadrul proiectului educațional: <i>“Respect! – Stop violenței în școală și hărțuirii pe Internet!”</i> | Colegiul Economic „Dimitrie Cantemir” Suceava -UAR – Sucursala Suceava | Colegiul Economic „Dimitrie Cantemir” Suceava Colegiul Economic „Dimitrie Cantemir”, Suceava | 28 elevi | -Prezentări PowerPoint -Inregistrări video realizate de elevi -Afișe realizate de elevi -Materialul „Bullying” descărcat din Cursul „Profesor real într-o școală virtuală” organizat de către Organizația „Salvați Copiii” / Ora de NET -Link-uri de pe Internet (Organizația „Salvați Copiii” / Ora de NET) | Activitatea a fost organizată online, în luna ianuarie 2021, în colaborare cu -UAR – Sucursala Suceava, reprezentată prin prof. Foit Ecaterina Daniela - diriginte al clasei a XI-a G, membru în Comitetul Director și responsabil cultural al UAR – Sucursala Suceava. Prin activitate s-a urmărit: Definirea bullying-ului, definirea cyberbullying-ului, prezentarea tipurilor de bullying, identificarea soluțiilor anti bullying / cyberbullying |
| 2. | „Unitate în diversitate” din cadrul proiectului educațional: | Colegiul Economic Dimitrie Cantemir Suceava | Colegiul Economic Dimitrie Cantemir Suceava | 35 elevi | Prezentări PowerPoint: Biserica armenescă “Sfântul Simion | Activitatea "Unitate în diversitate" a fost organizată online, în “Săptămâna Educației Globale”, în data de 20.11.2020, de către: prof. Șic Ana - diriginte al clasei |

| | | | | | | |
|--|--|---|--|--|---|--|
| | <p>„Minoritățile și migranții din județul Suceava!”</p> <p>“Săptămâna Educației Globale”</p> | <p>-Clasele XI-a G, a X-a K, a XI-a E, a XI-a J</p> <p>-UAR – Sucursala Suceava</p> | | | <p>(Turnul Roșu)”</p> <p>-Site-ul creat: "Minoritățile conlocuitoare din județul Suceava"</p> <p>-eseu bucătăria grecească</p> <p>-eseu bucătăria spaniolă.</p> | <p>a X-a K, prof. Foit Ecaterina Daniela - diriginte al clasei a XI-a G, prof. Sandu Mariana, prof. Rabei Angela - consilier educativ, în colaborare cu Asociația Părinților și Profesorilor din Colegiul Economic "Dimitrie Cantemir", Suceava - reprezentată prin toți profesorii participanți la activitate și Uniunea Armenilor din România (UAR) - Sucursala Suceava - reprezentată prin prof. Foit Ecaterina Daniela - responsabil cultural și membru în Comitetul Director al uniunii. La activitate au participat elevi din clasele: a X-a K, a XI-a G, a XI-a J și a XI-a E. În prima parte a activității elevii clasei a X-a K, având specializarea "Tehnician în gastronomie" - au prezentat informații cu privire la bucătăria grecească și bucătăria spaniolă. Dintre elevii clasei a X-a K au luat cuvântul: eleva Hreniuc Damaris Daniela - care s-a născut și a locuit în Grecia, precum și elevul Rusu Leonardo Florin - care a locuit mult timp în Spania. În continuare, s-au prezentat informații despre minoritățile conlocuitoare din județul Suceava, de către elevii: Skovronski Ana - de origine polonă - elevă în clasa a XI-a G și Poroch Denisa-Viorica - din clasa a XI-a J, aparținând comunității ruși-lipovenilor din județul Suceava. De asemenea, s-a prezentat cultura minorității armene din județul Suceava, de către prof. Foit Ecaterina Daniela - responsabil cultural al UAR - Sucursala Suceava, precum și informații despre biserica armenească "Sfântul Simion (Turnul Roșu)" de către elevii:</p> |
|--|--|---|--|--|---|--|

| | | | | | | |
|----|---|--|---|----------|---|--|
| | | | | | | <p>Pușcaș Adriana-Dumitrița - clasa a XI-a G, Halută Vlăduț - clasa a XI-a E. Pentru activitate au fost realizate materiale informative sub formă de site ("Minoritățile conlocuitoare din județul Suceava"), prezentare PowerPoint ("Biserica armenescă Sântul Simion - Turmul Roșu"), esuri. La finalul activității, dar și pe parcurs, s-au dezbătut informațiile prezentate și s-au tras concluzii.</p> <p>Parteneri: -Uniunea Armenilor din România (UAR) - Sucursala Suceava, -Asociația Părinților și Profesorilor din Colegiul Economic "Dimitrie Cantemir", Suceava</p> |
| 3. | <p>„Fără violență” în cadrul proiectului <i>“Respect! – Stop violenței în școală și hărțuirii pe Internet!”</i></p> | <p>Colegiul Economic Dimitrie Cantemir Suceava</p> <p>-UAR – Sucursala Suceava</p> <p>-Asociația Euroactiv”, Suceava</p> | <p>Colegiul Economic Dimitrie Cantemir Suceava</p> | 35 elevi | <p>-Prezentări PowerPoint</p> <p>-Inregistrări video</p> <p>-Afișe / Desene / Pliante realizate de elevi</p> | <p>Activitatea a fost organizată online, în cadrul campaniei RESPECT, săptămâna – 15-29 ianuarie 2021, în colaborare cu -UAR – Sucursala Suceava, Asociația Euroactiv”, Suceava, reprezentate prin prof. Foit Ecaterina Daniela - diriginte al clasei a XI-a G, membru în Comitetul Director al -Asociația Euroactiv”, Suceava și membru în Comitetul Director și responsabil cultural al UAR – Sucursala Suceava. S-au utilizat materiale de pe Internet, s-a realizat o dezbateră pe tema „Fără violență”, s-au purtat discuții libere, iar elevii și-au scris părerile personale și pe Google Classroom.</p> |
| 4. | <p>„Criterii de selecție a surselor de informare-fenomenul Fake news” din cadrul proiectului <i>„Internetul – prieten sau dușman”</i></p> | <p>-Colegiul Economic Dimitrie Cantemir Suceava</p> | <p>-Colegiul Economic Dimitrie Cantemir Suceava</p> | 27 | <p>-Link-uri de pe Internet (Organizația „Salvați Copiii” / Ora de NET)- materialele și mesajele elevilor trimise pe Google Classroom</p> | <p>Activitatea a fost organizată online, în luna noiembrie 2020, pentru elevii clasei a XI-a G. S-au utilizat materiale de pe Internet, s-a realizat o dezbateră pe tema „Criterii de selecție a surselor de informare-fenomenul Fake news”, s-au purtat discuții libere, iar elevii și-au scris părerile</p> |

| | | | | | | |
|----|--|---|--|---|---|---|
| | | | | | | personale și pe Google Classroom. Invitat: prof. Chiper Andreea Ramona. |
| 5. | Activitatea: „Importanța voluntariatului” | -Colegiul Economic Dimitrie Cantemir Suceava | -Colegiul Economic Dimitrie Cantemir Suceava | 27 | -Link-uri de pe Internet -materialele și mesajele elevilor trimise pe Google Classroom | Activitatea a fost organizată online, în luna noiembrie 2020, pentru elevii clasei a XI-a G. S-au utilizat materiale de pe Internet, s-a realizat o dezbatere pe tema „Importanța voluntariatului” , s-au purtat discuții libere, iar elevii și-au scris părerile personale și pe Google Classroom. |
| 6. | Actualizarea site-ului “Minoritățile naționale din Bucovina”, în cadrul proiectului “Minoritățile și migrații din județul Suceava!” | -Colegiul Economic Dimitrie Cantemir Suceava -Asociația Părinților și profesorilor din cadrul Colegiului Economic „Dimitrie Cantemir”, Suceava -UAR – Sucursala Suceava” -Asociația „Euroactiv”, Suceava | -Colegiul Economic Dimitrie Cantemir Suceava | 28 elevi din clasa a XI-a G și alți elevi ai școlii - an școlar 2020-2021 | -informații de pe Internet -creațiile elevilor | Actualizarea site-ului <i>“Minoritățile naționale din Bucovina”</i> , în cadrul proiectului <i>“Minoritățile și migrații din județul Suceava!”</i> Activitatea se derulează pe întreg parcursul anului școlar 2020-2021 și la ea participă elevi din clasele a XI-a G, a XI-a E, a XI-a J, a XI-a D, a X-a G, a X-a K, a X-a H, a X-a J, a XII-a L, precum și alți elevi ai școlii care se înscriu pe parcurs. |
| 7. | Actualizarea site-ului “Respect! – Stop violenței în școală și hărțurii pe Internet!”, în cadrul proiectului “Respect! – Stop violenței în școală și hărțurii pe Internet!” | -Colegiul Economic Dimitrie Cantemir Suceava -Asociația Părinților și profesorilor din cadrul Colegiului Economic „Dimitrie Cantemir”, Suceava -UAR – Sucursala Suceava” | -Colegiul Economic Dimitrie Cantemir Suceava | 28 elevi din clasa a XI-a G și alți elevi ai școlii - an școlar 2020-2021 | -informații de pe Internet -creațiile elevilor | Actualizarea site-ului <i>“Respect! – Stop violenței în școală și hărțurii pe Internet!”</i> , în cadrul proiectului <i>“Respect! – Stop violenței în școală și hărțurii pe Internet!”</i> Activitatea se derulează pe întreg parcursul anului școlar 2020-2021 și la ea participă elevi din clasele a XI-a G, a XI-a E, a XI-a J, a XI-a D, a X-a G, a X-a K, a X-a H, a X-a J, a XII-a L, precum și alți elevi ai școlii care se înscriu pe parcurs. |

| | | | | | | |
|-----|---|---|---|--------------------------------|---|--|
| | | -Asociația „Euroactiv”, Suceava | | | | |
| 8. | EUROPEAN SCHOOL SPORT DAY | Colegiul Economic Dimitrie Cantemir Suceava, Ajsptsv | Catedra de Educație Fizică și Sport | 35 elevi 10 cadre didactice | https://www.essd.eu/ro/ | Este o activitate extrașcolară dedicată zilei internaționale a sportului școlar. Colegiul nostru a fost înscris și a participat la această activitate, cu un număr de 35 de elevi respectiv 10 cadre didactice |
| 9. | Participarea ca concursul internațional ”Jurnal de Toamnă” | Parteneriat: Asociația Cultural Științifică ”Pleiadis” Iași Școala Raională de Arte Plastice”Nicolae Moisei” Telenești, Republica Moldova | Școala Raională de Arte Plastice”Nicolae Moisei” Telenești, Republica Moldova Colegiul Economic ”Dimitrie Cantemir” Suceava | 8 | Rețele de socializare: WhatsApp, Messenger, Google Classroom - meet | Realizarea de materiale în vederea participării la concurs. Elevii au primit următoarele premii: Morișcă Cristiana – premiul I Bucur Mario Hașovschi Florentina Poenaru Andreea Răstoacă Alexandra Ștefan Lavinia – premiul II Mihai Gabriela – premiul III Levița Gabriela – mențiune |
| 10. | Bulling-ul | Colegiul Economic Dimitrie Cantemir Suceava | Colegiul Economic Dimitrie Cantemir Suceava | 22 | Link-uri de pe internet Lección Livresq creată de mine Bullying - Wikipedia Solutii anti-bullying (aikiseishin.ro) | Definirea bulliing-ului, prezentarea tipurilor de bulliing, enumerarea de soluții anti bulliing |
| 11. | Proiect CAEJ – „Călătorește, învață muncește în siguranță” | Asociația părinților APPCD | Colegiul Economic Dimitrie Cantemir Suceava | 22 | Site-ul APPDC Prezentare PPT realizată de elevi, premiată în cadrul concursului din proiect | Definirea activităților, metode de implicare, dezvoltarea unor abilități de viață la elevi. |
| 12. | Bullying-ul | Colegiul Economic „Dimitrie Cantemir | Colegiul Economic „Dimitrie Cantemir” | 31 | Resurse umane – elevii claselor XIA și XF Resurse materiale – prezentari Power Point | Elevii au realizat prezentari PowerPoint legate de fenomenul Bullying: definiție și etimologie, formele ale bullying-ului, Bullying-ul școlar, Cyberbullying, cauzele bullying-ului |

| | | | | | | |
|-----|---|--|---|--------------------------|--|--|
| 13. | Bulling-ul | Colegiul Economic Dimitrie Cantemir Suceava | Colegiul Economic Dimitrie Cantemir Suceava | 28 elevi clasa aXI-aE | Link-uri de pe internet (Salvați Copiii) | Definirea bullying-ului, prezentarea tipurilor de bullying, enumerarea de soluții anti bullying |
| 14. | Bulling-ul | Colegiul Economic Dimitrie Cantemir Suceava | Colegiul Economic Dimitrie Cantemir Suceava | 26 elevi | Link-uri de pe internet (Salvați Copiii) | Definirea bullying-ului, prezentarea tipurilor de bullying, enumerarea de soluții anti bullying |
| 15. | Toleranță la superlativ | Colegiul Economic „Dimitrie Cantemir”, Suceava | Octombrie, 2020 | 30 elevi ai clasei a X J | Pricop Mona-psiholog | Activitatea desfășurată s-a axat pe identificarea actelor de toleranță respectiv intoleranță, justificarea nevoii de toleranță în relațiile interpersonale, în familie sau în societate, precizarea consecințelor posibile ale toleranței, aprecierea actelor de comportament conform cu criteriul toleranței, orientarea propriul comportament spre toleranță. |
| 16. | Erasmus+ KA229 United States of Europe: Fraternity, Unity, Liberty | ANPCDEFP | 6 licee din România, Portugalia, Italia, Polonia, Cehia, Spania | 30 | Platforma ZOOM, prezentări PPT, kahoot-uri | Activitățile propuse au avut ca temă centrală ”Uniunea Europeană și mediul natural”. Pe parcursul a 5 zile, în perioada 18 – 22.01.2021, profesorii din școlile participante au implicat elevii într-o serie de activități virtuale atractive utilizând platforma Zoom: jocuri de spargere a gheții, prezentări ale școlilor și țărilor partenere, prezentarea preparatelor și băuturilor tradiționale, kahoot-uri, prezentări ale obiectivelor turistice naturale din cele 6 țări, care merită văzute și apreciate și a problemelor de mediu cu care se confruntă fiecare țară europeană, tururi virtuale, ateliere de lucru pe echipe internaționale de elevi etc. |
| 17. | Educatia financiară | Organizația Junior Achievement România | Colegiul Economic „Dimitrie Cantemir” Suceava | 30 | Platforme de lucru www.jaromania.org www.esponline.eu | Dezvoltarea competențelor legate de educația financiară, identificare venituri și cheltuieli, bgetul de venituri și cheltuieli al familiei, economiile personale.etc. |

| | | | | | | |
|-----|--|--|--|--|---|--|
| 18. | Să navigăm în siguranță pe internet | | Colegiul Economic „Dimitrie Cantemir” Suceava | 30 | Materiale online | Elevilor li s-a pus la dispoziție diverse materiale,ppt-uri,filme despre siguranța pe internet: PPT - Să navigăm în siguranță pe internet Videoclip-Aleg conștient-Stop dependenței de Internet Videoclip Youtube - Pericolele internetului Videoclip Youtube - Cyber-bullying - hărțuirea cibernetică |
| 19. | Cum ne protejăm viața pe timp de COVID | | Colegiul Economic „Dimitrie Cantemir” Suceava | 30 | Materiale online | Elevilor li s-a pus la dispoziție diverse materiale,ppt-uri,filme , linkuri cu pagini oficiale cu informații despre cum ne protejăm viața pe timp de COVID. |
| 20. | ”WORLD’S LARGEST LESSON” | UNICEF | UNICEF Colegiul Economic „Dimitrie Cantemir”, Suceava | 30 | Filmulețe, PPT, QUIZZ, instrumente online | „Cum ne debarasăm responsabil de măștile folosite?” a fost titlul activității care a presupus, pe lângă prezentarea unor informații referitoare la acțiunile colective pentru limitarea impactului schimbărilor climatice și informații cu privire la depozitarea măștilor de protecție (prezentare PPT, filmulețe). Elevii au completat la sfârșitul activității un Quiz și au realizat materiale privind măsurile de protecție a mediului cu ajutorul diverselor instrumente online. |
| 21. | Legende populare din Bucovina și Moldova – proiect internațional în cadrul proiectului Educație online fără hotare | Colegiul Economic Dimitrie Cantemir - Colegiul Tehnologic Chișinău | 50 de elevi | Muzeul Satului Suceava Biblioteca I.G.Sbi era | etapa salutului virtual (2 săptămâni) prima întâlnire virtuală (2 săptămâni) etapa de cercetare (4-8 săptămâni) etapa de acțiune în baza cercetării (2-8 săptămâni) etapa de colaborare | Proiect internațional în cadrul proiectului Educație online fără hotare |

| | | | | | | |
|--|---|---|---|--|---|--|
| | | | | | (2-4 săptămâni) etapa de reflecție și raportare (2-4 săptămâni) | |
| | Violența în școală | Colegiul Economic Dimitrie Cantemir | Decembrie-ianuarie 2020 | 22 elevi din clasa a XI-a J | Violența în școală | 1.Proiect ce vizează respectarea drepturilor copiilor/tinerilor Activitatea a constat în vizionarea filmului documentar "Bătaie ca la carte" de Carmen Avram și dezbateri privind cauzele și efectele violenței în școală 2.Crearea unei lecții pe platforma Livresq - Bullyng |
| | Simpozion internațional cu participare indirectă "Experițe didactice în educația economică și antreprenorială" | Colegiul Economic "Dimitrie Cantemir" Comisia de organizare | Iunie 2021 (amânat și susținut în iunie) | 25 participanți | ISJ Suceava CCD Suceava Centrul Român de Educație Economică Liceul Teoretic "Petru Rareș" Chișinău | Activitate cu participare indirectă finalizată cu lucrările participanților în format electronic, CD cu ISBN. |
| | Concurs școlar „Mate & Info”- CAEJ 2020-2021 | Colegiul Național "Ștefan cel Mare", Suceava | Iunie 2021 | 4 elevi, 2 din clasa a XI-a Jși 2 din clasa XI D | | 1.Proiect ce vizează crearea unor materiale cu caracter școlar și extrașcolar pentru următoarele secțiuni "Soft educațional" "Multimedia" |
| | Să ne protejăm mediul | Parteneriat: inginer horticol Bogdan Alin Gheorghiuță | Colegiul Economic "Dimitrie Cantemir" Suceava | 28 | Google Classroom - meet | Discuțiile purtate de elevii din clasa a XI a D au vizat importanța cunoșterii cauzelor care duc la modificările climatic și modul în care aceste modificări influențează activitățile organismelor din mediul. |

| | | | | | | |
|--|--|--|---|-----|--|---|
| | Educația financiară ABCdar bancar | Organizația Junior Achievement România | Colegiul Economic "Dimitrie Cantemir" Suceava | 150 | Platforme de lucru www.jaromania.org www.esponline.eu | Dezvoltarea competențelor legate de educația financiară, identificare venituri și cheltuieli, bgetul de venituri și cheltuieli al familiei, economiile personale etc. |
|--|--|--|---|-----|--|---|

| | | | | | | |
|--|---|------------------------------|---|----|------------------|---|
| | Cum ne protejăm viața pe timp de COVID | | Colegiul Economic „Dimitrie Cantemir” Suceava | 30 | Materiale online | Elevilor li s-a pus la dispoziție diverse materiale, ppt-uri, filme, linkuri cu pagini oficiale cu informații despre cum ne protejăm viața pe timp de COVID. |
| | Provocările școlii online | | Colegiul Economic „Dimitrie Cantemir” Suceav | 30 | Materiale online | Elevilor li s-a pus la dispoziție diverse materiale, ppt-uri, filme, linkuri cu pagini oficiale cu informații despre provocările școlii online. |
| | Alege să te opui bullying-ului! | Organizația “Salvați copiii” | Colegiul Economic „Dimitrie Cantemir” Suceav | 30 | Materiale online | Elevilor li s-a pus la dispoziție diverse materiale, ppt-uri, filme, linkuri cu pagini oficiale cu informații despre fenomenul de bullying, concept, forme, metode etc. |

• **Campanii de prevenire și educație adresate elevilor și părinților.**

1. **Campania „19 zile de prevenire a abuzurilor și violențelor asupra copiilor și tinerilor”**

Activități:

- Prevenirea pericolelor TIC – Vizionarea și dezbateră filmului „Expusă pe internet”;
03.10.2021 <https://classroom.google.com/u/1/c/MTYyOTUzMjE5Mzk2/a/MjAxMDk4OTUzOTU3/details> - Bullying-ul – aplicare chestionar, vizionare filme educaționale, dezbateră
10.10.2020

<https://classroom.google.com/u/1/c/MTYyOTUzMjE5Mzk2/a/MjA1MDQzNDg1NTMw/details>

2. **Săptămâna Educației Globale (Global Education Week GEW)**

- Stereotipuri și prejudecăți – fișă de documentare și fișă de lucru, 17.11.2020
<https://classroom.google.com/u/1/c/MTYyOTUzMjE5Mzk2/a/MjA3MDAzODI0NTY4/detail>

3. **Campania R.E.S.P.E.C.T. Componentele campaniei sunt: Responsabilitate. Educație. Siguranță. Prevenție. Emoție. Comunicare. Toleranță.**

- Joc didactic - Roata emoțiilor , 26.01.2021
<https://classroom.google.com/u/1/c/MTYyOTUzMjE5Mzk2/a/MjY3OTA2MTk2NDgw/detail>

• **Evenimente din Calendarul activităților educative – exemple: Zilele școlii, Ziua Educației, Ziua Națională a României etc.**

✓ **Ziua școlii**

„Școala mea – trecut, prezent și viitor”

| Data | Activitatea |
|------------|--|
| 26.10.2020 | - Dezbateră – Motto „Ca să ai avere intelectuală trebuie să fii elev toată viața.” (Radu Beligan) - „Școala mea – trecut, prezent și viitor!” - Prezentul – oglinda viitorului! - Cum era, cum este și cum va fi școala mea! - EU – atunci, acum și în viitor - Educația viitorului în școlile viitorului - Concurs de cultură generală pe teme de geografie a României - Generația I versus generația I+ |

| | |
|------------|---|
| 27.10.2020 | - Concurs de cultura generală- Dimitrie Cantemir istoric și om de stat - Dimitrie Cantemir – cărturar al umanismului românesc - Întâlnire virtuală din Republica Moldova – Legende populare din Bucovina și Moldova |
| 28.10.2020 | - Școala online-opțiune sau necesitate? - Dezbateri „Școala online este școala viitorului?” - Absolventul CE între mândrie și responsabilitate - „Ce știm din trecut!” – concurs de cultură generală - „Cum programez un robot” – robotica o meserie de viitor |
| 29.10.2020 | - „Dimitrie Cantemir” – personalitate a culturii europene - „UNESCO – Past, Present and Future” - „Elevul între trecut, prezent și viitor” – vizionare de film Liceenii - Concurs „Talentele lui Dimitrie Cantemir” - „Școala mea- trecut, prezent și viitor” - „Legende din Bucovina” – concurs - „Dimitrie Cantemir – cărturar al umanismului românesc” |
| 30.10.2020 | - Alegerea traseului profesional! - „My School, my Education, my Identity!” - „Școala la ceas aniversar! – trecut-prezent-viitor” - „Școala-izvor nesecat de cunoaștere” - „Școala românească văzută prin ochii elevilor” - „Gânduri și speranțe pentru școala mea” - „MySchool, my Town, my Country” - Investiții online |
| 31.10.2020 | - „Exercitarea dreptului la educație în școala online” |

✓ Ziua Culturii Naționale

– lectură de poezie eminesciană din volume de poezie aflate în biblioteca personală
<https://classroom.google.com/u/1/c/MTYyOTUzMjE5Mzk2/a/MTk3MDQ5ODY5NTg1/details>

- 27.11.2020 – activitate pe Google Meet desfășurată cu părinții, privind măsurile de prevenire a infectării cu virusul SARS-CoV2 și privind depozitarea măștilor de unică folosință pentru protecția mediului înconjurător.

- „Din gastronomia altor popoare”- prezentări cu preparate culinare din : bucătăria grecească, spaniolă, armenescă și românească- activitate realizată împreună cu cl XI G - prof. Foit Daniela - data 20 noiembrie 2020

- „Sunt mândru că sunt român”- PPT-uri, videoclip-uri, materiale informative pe gastronomia românească (trecut și prezent); clasa X K -data 26. XI. 2020

- „Mihai Eminescu”- poet universal”- recitaluri de poezii, videoclipuri, audiții muzicale: 15 ianuarie 2021

- *Eminescu al meu*, dezbateri despre impactul operei eminesciene asupra formării tinerilor, 15 ianuarie 2021

- *Diferența dintre A FI sau a NU FI! CULTURA!* - vizionarea de videoclipuri cu recitări din poeziile lui Eminescu

✓ **Activitatea „Cum programăm un robot? Robotica - o meserie pentru viitor (prezentare comparativă: trecut-prezent-viitor)”** – activitate realizată pentru elevii clasei a XI-a G

Materiale atașate pentru activitate:

Lecția 1.1 Competențele zilei de mâine – Inițiere în programare diagramatică cu platforma de robotică Open Roberta

Link spre video: <https://youtu.be/CGpLlkonG8g>

Lecția 1.2 Programarea roboțelului Ev3 folosind diferite scenarii. Lucrul cu senzori.

Link spre video: <https://youtu.be/NAJ6izkbAOQ>

Lecția 1.3 Parcurgerea unui traseu de robotică cu evitare de obstacole. Structură alternativă.
 Link spre video: <https://www.youtube.com/watch?v=jd9mMXIcb8Y&t=305s> Grupa de vârstă: 12-16 ani

Lecția 2.1 Structuri fundamentale de control

Link spre video: <https://youtu.be/bnN6vz5SmMA>

Lecția 2.2 Construire funcții și aplicații cu senzori

Link spre video: <https://youtu.be/HpNNYambcPU>

Lecția 2.3 Elementele fundamentale ale limbajului Python

Link spre video: <https://youtu.be/PAXwUUi6M4>

✓ **Ziua educației - Concurs de oratorie: orientarea în carieră, 5 octombrie 2020**

✓ **Ziua Națională a României**

| Titlul programului/proiectului | Scurtă descriere | Organizator | Perioada de implementare | Nr. de beneficiari | Parteneri |
|--|--|-------------------------------------|--------------------------|--------------------------|-----------------------|
| Marea Unire – un vis de veacuri împlinit | Dezbateri și discuții libere în baza vizionării unor documentare despre Marea Unire. | Colegiul Economic Dimitrie Cantemir | decembrie, 2020 | 30 elevi ai clasei a X J | Prof. Cozaciuc Rodica |

● **Campanii de prevenire și educație adresate elevilor și părinților:**

- Prevenirea Bullyingului în mediul școlar
- Evenimente din Calendarul activităților educative – exemple: Zilele școlii, Ziua Educației

- Ziua îndrăgostiților versus Dragobete. Tradiție și modernitate (februarie)
- Ziua femeii. Istoric și semnificații (martie)
- Ziua cărții. Lectura ca hobby sau obligație. Dezbateri (aprilie)
- Planul meu de carieră (mai)

● **Modalități de diseminare a activităților educative (site-ul școlii, bloguri, precizați link-urile respective, articole în presă etc.)**

- ✓ Pe Google Classroom și Google Meet
- ✓ Capturi de ecran din cadrul activităților derulate online
- ✓ <https://www.liveworksheets.com/ux1459424hp> (prof. Reindl Alexandra)
- ✓ <https://wordwall.net/ro/resource/8872223>; <https://wordwall.net/ro/resource/101472>

65 (prof. Hagi Luminița)

✓

<https://www.mindomo.com/mindmap/bullyingb1703fc060584ffd9fe997ec29c75fb4> (prof. Mihaela Beșa)

● **Publicații/articole**

- Publicare articol în revistă în format electronic în cadrul Proiectului Educațional Național – Metode și tehnici de evaluare în învățământul online - octombrie 2020
- Contract de parteneriat cu Editura D Art Media SRL pentru participarea la Proiectul Educațional Național – Metode și tehnici de evaluare în învățământul online - octombrie 2020
- Participare la Cursul de formare continuă - *Profesor real într-o școală virtuală* - în parteneriat cu Salvați Copiii - 3 noiembrie – 3 decembrie 2021

● **Opțiunea profesională**

Știința inclusă în viața noastră – invitat: inginer Laslo Emil, JR Automation FSA Technologies Romania, cu sediul în Cluj Napoca, care proiectează și produce linii și echipamente de asamblare automatizate pentru industria de automotive, în special pentru companiile producătoare de componente de automobile și companiile producătoare de automobile. Elevii din clasa a XI a D au purtat discuții cu invitatul cu privire la importanța

tehnologizării activităților din diferite industrii. Au fost interesați cu privire la importanța studiilor politehnice în vederea angajării la companiile multinaționale.

- **Conferința Internațională „Provocările adolescenței în online și offline”**
- **Publicații/articole Conferința Internațională „Provocările adolescenței în online și offline, massmedia locală**
- **Activități pentru timpul liber: exemple de excursii, excursii tematice etc.**

| | | | |
|----|-------------------------------|----------|-------------|
| 1. | Excursie Iași (11 iulie 2021) | 17 elevi | 3 profesori |
|----|-------------------------------|----------|-------------|

1.6. Contextul european¹

Comisia Europeană a lansat câteva inițiative menite să creeze un spațiu european al educației prin noi politici și strategii în domeniul educațional, pentru perioada 2020-2030.

1. Lansarea la 01 iulie 2020, de către **Comisia Europeană a noii Agende Europene a Competențelor pentru competitivitate sustenabilă, echitate socială și reziliență**, cu următoarele obiective:

- consolidarea competitivității durabile;
- asigurarea echității sociale;
- creșterea rezilienței sociale;
- promovarea învățării pe tot parcursul vieții;
- formarea competențelor pentru un loc de muncă;
- reziliența economiei la nivelul UE.

2. Lansarea, la 30 septembrie 2020, de către Comisia Europeană a documentului strategic Comunicarea privind Spațiul european al educației până în 2025. Inițiativa vizează consolidarea sistemelor de educație și formare în urma crizei provocate de coronavirus, concomitent cu demersurile de redresare a UE, bazate pe tranziția către o Europă verde și digitală.

3. Lansarea, la 30 septembrie 2020, de către Comisia Europeană, a noului **Plan de acțiune pentru educația digitală, denumit „Resetarea educației și formării pentru era digitală (2021-2027)”**. Planul de acțiune pentru Educația digitală include recomandările formulate pe baza consultărilor extinse cu părțile interesate și cuprinde următoarele priorități strategice:

Prioritatea strategică 1: Dezvoltarea unui ecosistem educațional digital de înaltă calitate;

Prioritatea strategică 2: Consolidarea competențelor digitale pentru transformarea digitală.

1.7. Contextul național²

Conform datelor Eurostat și „Monitorului educației și formării”, România nu a atins importante ținte asumate pentru 2020 în domeniul educației, pentru indicatori, de exemplu: rata părăsirii timpurii a școlii și rata participării adulților la programe de învățare pe tot parcursul vieții, și nu a obținut rezultate mai bune la testările internaționale standardizate.

Se impune operaționalizarea și implementarea Proiectului „România Educată” prin implementarea setului aferent de obiective și ținte strategice, având ca efect îmbunătățirea rezultatelor învățării la toate nivelurile.

Țintele, pe termen lung, vizează:

1. Îmbunătățirea performanței sistemului de educație:

- Creșterea finanțării educației pentru atingerea unui procent minim din cheltuiala publică, corelat cu media alocărilor pentru educație în statele membre ale UE;
- Scăderea ratei de părăsire timpurie a școlii, până la un nivel de cel mult 10%;
- Reducerea cu minimum 50% a prezentei rate de analfabetism funcțional, astfel încât, la orizontul 2030, să ajungă la cel mult 20%;
- Până în 2030, toți profesorii să aibă competențe digitale de bază (inclusiv de predare prin instrumente digitale - digital literacy) și cel puțin 85% dintre elevii de clasa a VIII-a să aibă competențe digitale de bază;
- Până în 2030, minimum 40% dintre tinerii cu vârsta cuprinsă între 30 și 34 de ani vor fi absolvenți de studii superioare.

2. Creșterea participării și calității educației timpurii:

¹ Planul local de acțiune pentru învățământul profesional și tehnic (PLAI), județul Suceava, perioada 2021– 2025, pg. 49-51

² Idem, pg. 51-55

- Până în 2030, 30% dintre copiii cu vârsta până la 3 ani participă la educație antepreșcolară;

- Până în 2030, 96% dintre copiii între 3-6 ani participă la educație preșcolară;

- Până în 2025, va fi realizat un curriculum național pentru toate nivelurile de educație timpurie.

3. Creșterea performanței în învățământul primar, secundar inferior și secundar superior:

- Până în 2030, cel mult 20% dintre tinerii în vârstă de 15 ani vor mai avea competențe scăzute la citire, matematică și științe conform metodologiei testelor PISA (în prezent, înregistrăm un procent de 41% citire, 47% matematică și 44% științe);

- Până în 2030, cel mult 15% dintre elevii de clasa a VIII-a vor mai înregistra competențe scăzute în domeniul informatic (în prezent, procentul este de 39%);

- Până în 2025, se va trece la aplicarea unui model de proiectare a curriculumului bazat pe competențe la toate nivelurile de învățământ preuniversitar;

- Până în 2030, peste 15.000 de cadre didactice din învățământul primar și 40.000 din învățământul gimnazial vor fi formate pentru aplicarea noului curriculum bazat pe competențe.

4. Sporirea calității și atractivității învățământului superior:

- Până în 2030, minimum 40% dintre tinerii cu vârsta cuprinsă între 30 și 34 de ani vor fi absolvenți de studii superioare;

- Până în 2030, minimum 30% din totalul cursurilor din învățământul superior vor fi opționale;

- Până în 2030, minimum 20% dintre absolvenții de învățământ superior - licență și master - vor participa la programe de mobilitate externă;

- În 2030, în România, vor studia cel puțin 10% studenți internaționali (din totalul studenților înmatriculați).

Strategia formării profesionale propune dezvoltarea unui sistem competitiv, care să ofere un răspuns relevant și rapid la cerințele economiei, într-o abordare pro-activă și prin măsuri implementate în parteneriate variate.

Strategia educației și formării profesionale din România pentru perioada 2014 - 2020 are următoarele obiectivele strategice și direcțiile de acțiune:

Obiectivul strategic 1: Îmbunătățirea relevanței sistemelor de formare profesională pentru piața muncii, având ca țintă strategică creșterea ratei de ocupare a tinerilor din grupa de vârstă 20 - 34 ani, necuprinși în educație și formare, cu nivel de educație ISCED 3 și 4 la 63% până în 2020, față de 57,2% în 2014.

Obiectivul strategic 2: Creșterea participării și facilitarea accesului la programele de formare profesională, având ca ținte strategice:

a) Creșterea ponderii elevilor cuprinși în învățământul liceal tehnologic și în învățământul profesional la 60% în 2020, față de 49,8% în 2014;

b) Creșterea ratei de participare a adulților la programe de învățare pe tot parcursul vieții la 10% în 2020, de la 1,5% în 2014.

Obiectivul strategic 3: Îmbunătățirea calității formării profesionale, având ca ținte strategice:

a) Reducerea ratei abandonului școlar la învățământul liceal tehnologic și la învățământul profesional la 2% în 2020, de la 4,2% în 2014 ;

b) Creșterea ponderii absolvenților învățământului liceal tehnologic declarați reușiți la examenul de bacalaureat la 60% în 2020, de la 45% în 2014;

c) Creșterea ratei de participare a adulților la programe de învățare pe tot parcursul vieții la 10% în 2020, de la 1,5% în 2014.

Obiectivul strategic 4: Dezvoltarea inovării și cooperării naționale și internaționale în domeniul formării profesionale, având ca ținte strategice:

- a) Creșterea numărului total de elevi implicați în programe de inovare și dezvoltare a spiritului antreprenorial la 50.000 în 2020, de la 40.000 în 2014;
- b) Creșterea numărului total de elevi implicați în programe de mobilitate internațională la 4.600 în 2020, de la 2.800 în 2014.

Contextul în care se urmărește dezvoltarea învățământului profesional și tehnic prin strategiile menționate mai sus este definit prin Legea Educației Naționale, nr. 1 din 2011, cu modificările și completările ulterioare. Structura învățământului profesional și tehnic este ilustrată în Figura nr.1.



Figura nr. 1: Structura învățământului profesional și tehnic

Sursa: Planul local de acțiune pentru învățământul profesional și tehnic (PLAI), județul Suceava, perioada 2021 – 2025, pg. 54

1.8. Contextul regional³

Cu toate că Regiunea Nord-Est este cea mai mare regiune de dezvoltare a României sub aspectul numărului de locuitori și al suprafeței deținute, ea se situează pe ultimul loc în raport cu nivelul de dezvoltare.

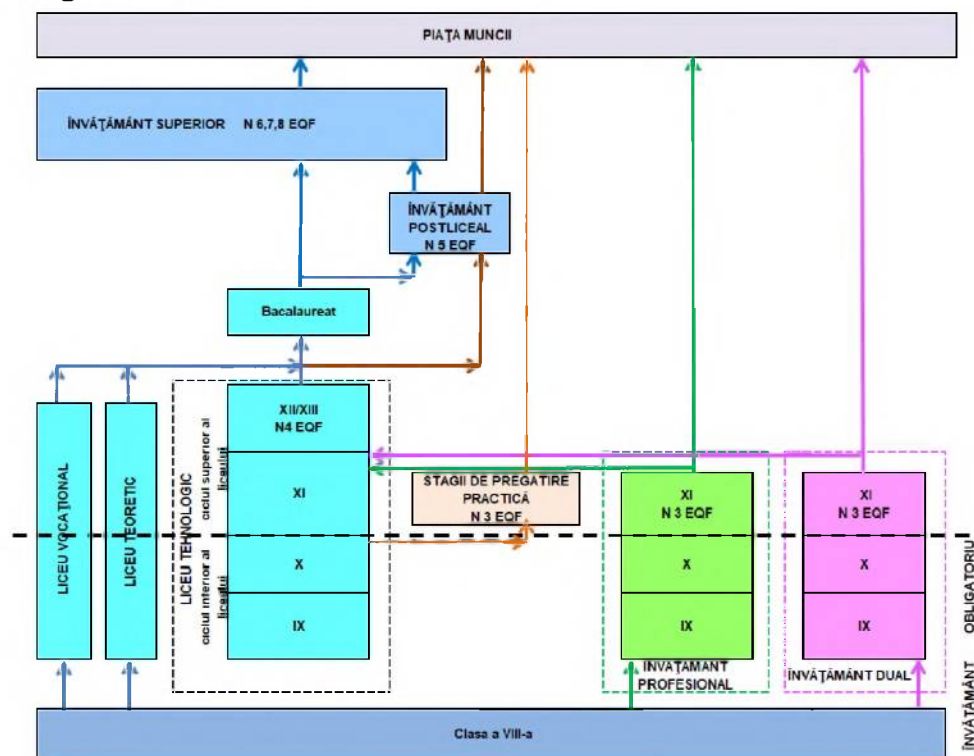
Produsul intern brut nominal a avut o dinamică pozitivă în perioada de analiză, și în special în intervalul 2016-2017, înregistrând o creștere susținută atât la nivel național cât și regional. Principalul motor al creșterii economice l-a constituit consumul individual al populației.

În perioada 2012-2017, Produsul Intern Brut Regional pe cap de locuitor a crescut în termeni nominali de la 18.682 lei la 27.498 lei, urmând trendul existent la nivel național.

În acest context în PDR Nord-Est, Strategia Regională Nord-Est își propune ca Viziune pentru anul 2030: „Regiunea Nord-Est va fi un spațiu competitiv, durabil și incluziv unde îți vei dori să locuiești, să lucrezi și să investești”.

Obiectiv general: Derularea în regiune a unei dezvoltări echilibrate printr-un proces de creștere economică durabil, favorabil incluziunii sociale, care să conducă la creșterea standardului de viață și reducerea decalajelor de dezvoltare intra și inter regionale.

³ Idem, pg. 55

Indicatori de monitorizare obiectiv general: produsul intern brut la nivel regional și județean; indicele de disparitate al produsului intern brut pe cap de locuitor la nivel regional și județean; indicele de dezvoltare umana la nivel local.

În scopul atingerii obiectivelor propuse de PDR Nord-Est au fost elaborate, la nivelul fiecărui județ, Strategii de Dezvoltare socio-economică.

PARTEA a 2 a - ANALIZA NEVOILOR

2.1. Analiza nevoilor - mediul extern

2.1.1. Priorități și obiective la nivel regional și local

Colegiul Economic „Dimitrie Cantemir” Suceava este situat în Regiunea Nord - Est a României, parte a provinciei istorice Moldova, în inima Bucovinei, zonă în care istoria, cultura și tradiția sunt prezente și completează mediul natural, deosebit de atrăgător. Regiunea este astăzi granița estică a Uniunii Europene și a NATO.

„Corelarea concluziilor desprinse din analizele destinate pieței muncii și economiei județene, cu constatările din analiza ofertei curente a sistemului TVET, a condus la conturarea unor priorități și acțiuni pentru dezvoltarea viitoare a formării profesionale prin instituțiile școlare.

Pe baza acestor concluzii, sunt identificate priorități locale cu efecte asupra formării profesionale.

Aceste priorități se referă la:

- 1. Adaptarea rețelei școlare și a ofertei de formare profesională inițială la cerințele pieței muncii și a opțiunilor elevilor;*
- 2. Creșterea ponderii populației cu grad ridicat de calificare prin participarea la programe de formare continuă;*
- 3. Asigurarea egalității de șanse în formarea inițială;*
- 4. Dezvoltarea resurselor umane din sistemul ÎPT în vederea asigurării calității în formare;*
- 5. Dezvoltarea infrastructurii unităților școlare ÎPT, în vederea asigurării calității în formare.”⁴*

2.1.2. Concluzii ale analizei profilului demografic județean

La 1 ianuarie 2021, populația cu domiciliul în județul Suceava era de 763452 locuitori, reprezentând 3,46% din populația României și 19,15 % din populația regiunii Nord Est.

Densitatea populației cu domiciliul în județul Suceava este de 89,26 loc/kmp, față de 108,2 loc/kmp la nivelul regiunii NE și 92,7 loc/kmp la nivelul României.

Analiza datelor statistice evidențiază o creștere a populației județului în perioada 2013 - 2021, de la 739991 locuitori la 1 ianuarie 2013 la 763452 locuitori cu domiciliul pe raza județului înregistrați la 1 ianuarie 2021 (creștere cu 3,17%, față de -1,35% la nivel național și 2,62% la nivel regional).

La începutul anului 2021, județul Suceava are un grad de urbanizare a populației după domiciliu de 43,89%, valoare situată sub media națională (56,33%) și regională (45,77%).

Structura pe sexe indică pe ansamblul populației la nivel județean o stare de echilibru, sexul feminin având 50,025%, valoare mai mică comparativ cu media națională (51,18%) dar apropiată de valoarea înregistrată la nivel regional (50,11%).

În județul Suceava, grupele de vârstă tinere 0-14 ani, înregistrează un procent de 17,43% din total populație (133033 persoane), situându-se în top la nivel național.

Grupa de vârstă pentru ÎPT, 15-19 ani, reprezintă 6,02% din totalul populație (45956 persoane), procent în ușoară scădere față de anul 2020.

Deși este majoritară pe ansamblu, **populația feminină este în minoritate în grupele tinere și mature de vârstă** (până în grupa 50-54 ani), după vârsta de 55 ani populația feminină fiind majoritară.

La data de 1 ianuarie 2021, copiii cu vârste între 10-14 ani dețineau o pondere de 5,93% din totalul populației cu domiciliul în județ, populația tânără cu vârsta între 15 - 19 ani reprezenta un procentaj de 6,02% iar persoanele tinere cu vârsta între 20-24 ani prezentau o pondere de 6,29%.

La recensământul din 20 octombrie 2011, populația română este predominant majoritară (96,2%), celelalte etnii având ponderi mult mai mici: populația de etnie rromă 2,0%, ucrainiană 1,0%, poloneză 0,3%, ruși-lipoveni 0,3%, germană 0,1%, ș.a.

Față de recensământul din anul 2002 s-a înregistrat o creștere a ponderii populației de etnie rromă. (de la 1,3% la 2,0%) și o descreștere a ponderii populației de etnie ucrainiană (de la 1,2% la 1,0%).

În anul 2020, în județul Suceava, numărul persoanelor care au plecat cu domiciliul din județ a fost mai mare față de numărul persoanelor care și-au stabilit domiciliul în județ, soldul schimbărilor de reședință a avut valori negative, observându-se o accentuare a acestui fenomen (-822 persoane în 2020, fata de -792 persoane în 2019, față de -534 persoane în anul 2018).

Datele statistice oficiale înregistrează doar migrația internă și externă rezultată din schimbările oficiale de domiciliu. În realitate nu poate fi însă ignorat **fenomenul** îngrijorător al **emigrației**, în special în rândul tinerilor și al persoanelor calificate, cu tendință de accentuare.

Proiecții demografice

Proгноza demografică realizată de Institutul Național de Statistică la orizontul anului 2060 indică o **reducere a populației României față de 2011** cu 7164,9 mii locuitori.

Proгноza demografică realizată de Institutul Național de Statistică la orizontul anului 2025 indică o **reducere a populației județului Suceava față de 2005** cu 10,7 mii locuitori (-1,5%). Față de anul 2007, populația județului Suceava a înregistrat o creștere cu 8507 persoane (+1,01%).

Pe grupe mari de vârstă, față de 2005, cea mai accentuată scădere se proiectează în grupa 0-14 ani, care a scăzut cu 9,0% (-11,7 mii pers.) în 2015 și va scădea cu 18,0% (-24,6 mii pers.) până în 2025. În schimb, va crește numărul persoanelor în vârstă de peste 65 ani, ritmul fiind mai scăzut decât cel înregistrat la nivel național și regional.

În județul Suceava scăderea numărului populației până în anul 2025 cu 1,5% va fi mai mică față de scăderea înregistrată la nivel regional (-5,9%) și național (-8,0%).

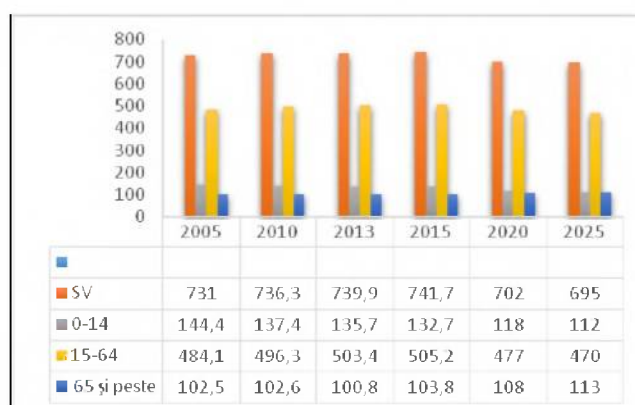

Fig. 2. Evoluția populației județului Suceava, 2005-2025

Sursa: datele din prognoza INS

Planul local de acțiune pentru învățământul profesional și tehnic (PLAI), județul Suceava, perioada 2021 – 2025, pg. 12

Până în anul 2025 se estimează reduceri la nivel județean ale populației de vârstă școlară și preșcolară (3 - 24 ani), în toate grupele de vârstă analizate, cea mai mare scădere înregistrând grupele 15-18 și 19-24 ani, acestea fiind și cele care încadrează grupul țintă principal pentru planificarea în învățământul profesional și tehnic (15 - 18 ani pentru liceu, 19-24 ani pentru învățământul postliceal și superior).

În grupa 15 - 18 ani, față de 2005 se estimează o reducere la nivelul județului de de 34,7% până în 2025. La nivel regional se estimează o reducere mai mare, de 38,5% până în anul 2025 (v. tab. 1.).

Tabelul nr. 1: Prognoza populației din grupa de vârstă 15-18 ani

-Mii persoane-

| | 2005 | 2015 | 2025 | 2015-2005 | | 2025-2005 | |
|--------------------------|------------|------------|------------|------------|--------------|-------------|--------------|
| | | | | Abs. | % | Abs. | % |
| Regiunea Nord Est | 260 | 179 | 160 | -81 | -31,2 | -100 | -38,5 |
| SUCEAVA | 49 | 36 | 32 | -13 | -26,5 | -17 | -34,7 |

Sursa: Planul local de acțiune pentru învățământul profesional și tehnic (PLAI), județul Suceava, perioada 2020 – 2025, pg. 13

Pe de altă parte, în intervalul de analiză 2015-2025, se estimează la nivel regional o consolidare relativă a vârstei de mijloc (35-55 ani), active pe piața muncii, ceea ce în mod logic conduce la o **nevoie crescândă de formare continuă pentru adulți - în atenția școlilor interesate de compensarea pierderilor de populație școlară.**

Implicații pentru dezvoltarea resurselor umane, ÎPT⁵:

- Pericolul unui deficit de forță de muncă tânără calificată.
- **Creștere a nivelului de calificare** și a motivării forței de muncă tinere de a participa la forța de muncă regională.
- **Racordare realistă la piața europeană a muncii** – acțiuni de planificare a ofertei educaționale, de informare, orientare și consiliere.
- **Optimizarea alocării resurselor**, prin concentrarea pregătirii în școli viabile, în paralel cu rezolvarea problemelor de acces.
- **Colaborarea școlilor în rețea:**
 - o ofertă cuprinzătoare și diversificată;
 - eliminarea paralelismelor nejustificate;
 - colaborare pentru acoperire teritorială optimă;
 - diversificarea grupurilor țintă (programe pentru adulți).
- Nevoi sporite de personal calificat pentru asistență socială și medicală, nevoi educaționale specifice.
 - Oferta de pregătire - calificările dorite de populația feminină, programe de sprijin (facilități) pentru participarea la educație.
 - Asigurarea accesului la educație în condiții de calitate și varietate de opțiuni, ofertă de pregătire adecvată, în sprijinul diversificării și creșterii competitivității economiei rurale, educație în sprijinul conservării și valorizării patrimoniului cultural specific și resurselor naturale din mediul rural, îmbunătățirea condițiilor de studiu în mediul rural.
 - Educație multiculturală, soluții pentru asigurarea accesului egal la educație și a varietății opțiunilor, programe de sprijin pentru grupurile etnice dezavantajate.
 - Nevoi crescânde de formare continuă. Implicarea activă a școlilor ca furnizori de programe de formare pentru adulți.

2.1.3. Concluzii ale analizei profilului economic județean (date parțiale)⁶

Județul Suceava deține o poziție favorabilă în Regiunea Nord-Est și are o contribuție importantă la economia întregii regiuni, furnizând aproape 18% din produsul intern brut al acesteia. Regiunea Nord-Est furnizează aproximativ 10,50% din produsul intern brut național.

5 Idem, pg. 14

6 Idem, pg. 15-27

La scăderea PIB din 2020 au contribuit majoritatea ramurilor economiei, contribuții negative mai importante având:

➤ industria (-2,0%), cu o pondere de 19,7% la formarea PIB și al cărei volum de activitate s-a redus cu 9,3%;

➤ comerțul cu ridicata și cu amănuntul; repararea autovehiculelor și motocicletelor; transport și depozitare; hoteluri și restaurante (-0,9%), cu o pondere de 18,0% la formarea PIB și al căror volum de activitate s-a redus cu 4,7%;

➤ activitățile de spectacole, culturale și recreative; reparații de produse de uz casnic și alte servicii au avut o contribuție negativă de 0,8%, cu o pondere de 2,5% la formarea PIB și al căror volum de activitate s-a redus cu 24,5%;

➤ agricultura, silvicultura și pescuitul (-0,7%), cu o pondere de 3,8% la formarea PIB și al cărei volum de activitate s-a redus cu 16,2%.

La finele anului 2019 Județul Suceava este caracterizat prin următoarele aspecte economice:

➤ 2.328 firme înmatriculate în anul 2020;

➤ 111.250 salariați în luna decembrie 2020;

➤ 4.297 , salariul mediu brut la nivelul lunii decembrie 2020;

➤ 2.445 lei, salariul mediu net la nivelul lunii decembrie 2020.

➤ Rata somajului de 5,10%

La nivelul anului 2020, în ceea ce privește înmatriculările de agenți economici, situația se prezintă astfel:

➤ numărul total al agenților economici înmatriculați a scăzut cu -12,68% în 2020 față de anul 2019;

➤ cea mai importantă descreștere se înregistrează la înmatricularea societăților cu răspundere limitată cu o scădere de -13,63%, menținându-se astfel trendul descendent din anul anterior;

➤ în cazul PFA, II, IF se constată o scădere a înmatriculărilor cu peste 10%, menținându-se astfel trendul descendent din anul anterior;

➤ numărul de radieri a scăzut cu -34,84% în anul 2020, acesta fiind de 1.027 și menținându-se astfel trendul ascendent din anul anterior.

Principali indicatori economici ai societăților comerciale în anul 2020, comparativ cu anul 2019, se prezintă astfel:

➤ numărul societăților care au depus situațiile financiare a crescut cu 9,42% față de anul 2019;

➤ cifra de afaceri netă a societăților care au depus situațiile financiare aferente anului 2020 a crescut cu 3,62%, de la 20.714,43 milioane lei în 2019 la 21.464,55 milioane lei în 2020;

➤ în anul 2020 s-a menținut trendul de creștere a valorii profitului din exploatare obținut de către societățile analizate, cu aproape 23 de procente, la fel și rata profitului a înregistrat o creștere de peste 18%;

➤ numărul mediu de salariați al celor peste 16.612 societăți este de 66.988, cu 1,97% mai puțini față de anul 2019, însă productivitatea medie a muncii a crescut cu peste 5%.

Din **analiza mediului economic județean** se constată diversitatea activităților economice, avansul din ultima perioadă al **comerțului față de industrie, ponderea agriculturii mai ridicată** decât la nivel regional, ponderea **construcțiilor** în creștere, suprafața agricolă subvalorificată, resurse conexe **agriculturii montane nevalorificate**.

În paralel cu restructurările din industrie care au afectat firmele mari, a crescut numărul din întreprinderile mici și mijlocii.

Procesul de integrare europeană și cerințele de competitivitate

Ca urmare a integrării României în UE, firmele din județ se confruntă cu o presiune concurențială sporită pentru a rezista pe piața internă și pentru a valorifica oportunitățile participării pe piața UE. Noi firme și investiții de capital străin vor fi atrase în județ.

Nevoile de competitivitate ale firmelor vor conduce și la dezvoltarea și diversificarea pieței de **servicii pentru afaceri** („business to business”): servicii de consultanță, financiare, comerciale etc., dar și alte servicii pentru întreprinderi rezultate din externalizarea unor activități auxiliare producției și contractate cu firme specializate - de ex. de întreținere și reparații (mentenanță), servicii pentru produsele vândute etc.

Cercetarea – dezvoltarea

Unul dintre factorii ce potențează competitivitatea este dezvoltarea sectorului de cercetare-dezvoltare. Din păcate, legăturile sectorului de cercetare-dezvoltare cu mediul economic sunt insuficient dezvoltate comparativ cu potențialul și nevoile de dezvoltare economică a județului. În viitor, odată cu dezvoltarea economiei bazate pe cunoaștere este necesară accelerarea procesului de transfer tehnologic.

Industria

Indicele producției industriale, serie brută, realizată la nivelul județului Suceava, în luna ianuarie 2021, pentru unitățile cercetate statistic (eșantion reprezentativ la nivel de țară), a fost 113,7%, în creștere cu 13,7 puncte procentuale față de aceeași lună din anul 2020.

Indicele valoric al cifrei de afaceri în industrie (piața internă și externă) realizat de întreprinderile din județ, cu activitate principală de industrie, pentru unitățile observate statistic în luna decembrie 2020, a fost 104,6%, mai mare cu 4,6 puncte procentuale comparativ cu luna decembrie 2019.

În perioada 01.01 - 31.12.2020 indicele cifrei de afaceri a întreprinderilor cu activitate principală de industrie, față de aceeași perioadă a anului 2019, a fost 95,0%.

În cadrul regiunii Nord-Est, județul Suceava se află pe locul 3 din punct de vedere al volumului de mărfuri exportate în perioada ianuarie-noiembrie 2020, deținând 17,4% din total exporturi la nivel de regiune. Județul Suceava a fost devansat de județele: Iași (care a exportat 29,6% din total la nivel de regiune) și Bacău (26,0%). Județul Suceava se află pe locul 3 din punct de vedere al volumului importurilor de mărfuri înregistrat în luna noiembrie 2020, deținând 20,0% din total importuri la nivel de regiune.

Infrastructura de transport, tehnică, edilitară, de comunicații și de mediu

În anul 2020 județul Suceava dispunea de o infrastructură diversă:

- lungimea simplă a liniilor de cale ferată – 526 km;
- lungimea simplă a liniilor de cale ferată electrificate – 248 km;
- lungimea drumurilor publice total (locul 3 pe țară) – 3150 km, din care:
 - drumuri publice modernizate – 1576 km;
 - drumuri publice cu îmbrăcămînți ușoare rutiere – 107 km;
 - drumuri naționale – 628 km;
 - drumuri naționale modernizate – 614 km;
 - drumuri naționale cu îmbrăcămînți ușoare rutiere – 14 km;
 - drumuri județene și comunale – 2522 km;

În apropierea municipiului Suceava, la o distanță de 12 km, se află Aeroportul Internațional „Ștefan cel Mare” Suceava, care asigură legăturile aeriene cu restul României, precum și cu alte țări.

Județul Suceava avea la data de 31.12.2017 o rețea de distribuție a apei potabile în lungime totală de 1163,4 km (din care 59,5% se găsește în municipii și orașe), o rețea de canalizare cu o lungime de 759,5 km și o rețea de distribuție a gazelor naturale în lungime totală de 534,4 km.

Dinamica investițiilor în **infrastructura tehnică** (alimentare cu energie electrică, apă, gaz, etc.), **edilitară și pentru afaceri**, în creștere în ultimii ani, se va accentua în perioada următoare din perspectiva nevoilor de dezvoltare economică și socială și a continuării integrării europene.

În **telecomunicații** se remarcă un proces de modernizare care se va accentua în viitor, datorită creșterii gradului de acoperire și expansiunii noilor tehnologii atât în telefonia fixă cât

și în telefonie mobilă. **Schimbările tehnologice** în domeniu, vor antrena **modificări în profilul unor calificări** (ex. competențele IT pentru sistemele de transfer integrat de date, voce și imagine).

Adaptarea la standardele UE pentru **protecția mediului** conduce la o nevoie în creștere de personal specializat dar și de dezvoltare a unor competențe de mediu ca parte din pregătirea tehnică generală, indiferent de specialitate.

Agricultura

O caracteristică deosebită a regiunii și a județului este relieful foarte variat și specificul montan, cu potențial ridicat pentru creșterea animalelor, alternând cu suprafețe favorabile culturilor agricole.

Pășunile și fânețele ocupă o parte importantă din suprafața agricolă, creșterea bovinelor fiind o activitate tradițională a locuitorilor județului.

Silvicultura

La sfârșitul anului 2020, suprafața totală administrată de Direcția Silvică Suceava este de 341.399 ha fond forestier, din care 272.617 ha proprietate publică a statului și 68.782 ha proprietate a persoanelor juridice și fizice, aflată în administrare și/sau pază.

În anul 2020, în fond forestier de stat, programul Direcției Silviculturii Suceava, transmis de Regia Națională a Pădurilor - Romsilva, pentru lucrările de regenerarea pădurilor în suprafață de 1850 ha, din care regenerări naturale 860 ha și împăduriri integrale 990 ha, a fost realizat în procent de 116%, cu o depășire de 194 ha la regenerări naturale și 110 ha la împăduriri integrale.

Turismul

În contextul pandemiei COVID 19, activitatea de turism din anul 2020 a avut ca principal obiectiv promovarea internă și internațională a județului Suceava, din punct de vedere turistic, în scopul creșterii numărului de turiști în județ.

În luna decembrie 2020 se observă o creștere a activității turistice față de luna noiembrie 2020 dar în scădere față de luna decembrie 2019.

Structurile de primire turistică deschise în luna decembrie 2020, au pus la dispoziția turiștilor o capacitate de cazare existentă de 7638 locuri-pat, valoare mai mare cu 5,6% comparativ cu luna noiembrie 2020 și mai mică cu 18,3% față de luna decembrie 2019.

În județul Suceava, în numărul total al structurilor de primire turistică deschise în luna decembrie 2020, pensiunile agroturistice au deținut cea mai mare pondere, respectiv 39,8%, urmate de pensiunile turistice urbane (28,3%), hotelurile (14,3%) și 17,6% celelalte tipuri de structuri de primire turistică (moteluri, hosteluri, vile turistice, s.a.).

Capacitatea de cazare turistică în funcțiune a structurilor de primire ce au funcționat în județul Suceava în luna decembrie 2020 a fost de 217295 locuri – zile, în creștere cu 7,5% comparativ cu luna noiembrie 2020; față de luna decembrie 2019 capacitatea de cazare turistică în funcțiune a scăzut cu 15,5%.

Pe tipuri de structuri, cea mai mare pondere a capacității de cazare în funcțiune în luna decembrie 2020 au deținut-o hotelurile (42,9% din total), urmate de pensiuni agroturistice cu 25,0%, pensiuni turistice 19,1% și 13,0% celelalte tipuri de structuri de primire turistică (moteluri, hosteluri, vile turistice, cabane turistice).

Analiza capacității de cazare turistică în funcțiune pe zone turistice evidențiază faptul că 48,7% din totalul capacității de cazare turistică în funcțiune din luna decembrie 2020 se regăsește în structurile din zona montană, urmate de structurile din zona stațiunii balneare Vatra Dornei cu 19,1%, structurile din municipiul Suceava cu 16,9% și structurile din zona "alte localități și trasee turistice" (Fălticeni, Rădăuți, Drăgușeni, ș.a.) cu 15,3%.

Pe categorii de clasificare, 49,1% din numărul total al turiștilor sosiți au preferat să se cazeze în structurile de primire de 3 stele, 39,0% în structurile de primire de 4 stele, 10,2% în structurile de primire de 2 stele, 1,5% în structurile de primire de 5 stele și 0,2% în structurile

de primire de o stea.

Din numărul total al turiștilor, 98,1% au fost turiști români și 1,9% turiști străini.

Numărul de turiști străini înregistrați în perioada 1.01-31.12.2020 a fost de 5.448 persoane, în scădere cu 90,1% față de aceeași perioadă din anul 2019.

În luna decembrie 2020, în județul Suceava, indicele de utilizare netă a capacității de cazare turistică în funcțiune a fost de 17,6% pe total structuri de primire turistică, mai mare cu 2,4 puncte procentuale față de luna noiembrie 2020 (15,2%).

Comparativ cu luna decembrie 2019 indicele de utilizare netă a capacității de cazare turistică în funcțiune a scăzut cu 10,4 puncte procentuale (28,0%).

Pe zone turistice, cea mai mare durată medie a șederii s-a înregistrat în structurile turistice din

zona stațiunii balneare Vatra Dornei (3,1 zile), urmate de structurile din structurile din zona montană (2,2 zile), zona „alte localități și trasee turistice” (1,7 zile), și structurile din municipiul Suceava (1,4 zile).

Pe categorii de clasificare, cea mai mare valoare a duratei medii a șederii au înregistrat structurile de primire turistică de 2 stele, de 2,7 zile și cea mai mică structurile de primire turistică de 3 și 4 stele, de 1,9 zile.

Durata medie a șederii în luna decembrie 2020 a fost de 2,0 zile atât la turiștii români și de 1,7 zile la turiștii străini.

Implicații pentru dezvoltarea resurselor umane, ÎPT⁷:

- Noi oportunități și provocări pentru sistemul de educație și formare profesională, din perspectiva contribuției la formarea resurselor umane necesare creșterii competitivității economice regionale.

- Formarea unor competențe adecvate pentru: noile tehnologii, calitate, design, marketing, tehnici de vânzare.

- Colaborarea între școli pentru calificările care presupun competențe combinate, de exemplu: tehnice și comerciale / economice, tehnice - artistice – IT.

- Formarea continuă a profesorilor în parteneriat cu întreprinderile.

- Planurile de școlarizare trebuie să reflecte, prin structura ofertei (proporțional cu nevoile pieței muncii) ponderea crescută a sectoarelor economice în dezvoltare, diversitatea activităților industriale, și nevoile de dezvoltare a agriculturii.

- Identificarea domeniilor și poștelor de formare profesională inițială prioritare pentru dezvoltarea regională.

- Competențe adecvate și o mobilitate ocupațională sporită (inclusiv intersectorială) a forței de muncă.

- Adaptări prin curriculum în dezvoltare locală (CDL).

- Adaptabilitate crescută a forței de muncă la sarcini de lucru diverse.

- Asigurarea unei pregătiri de bază largi, competențe tehnice generale solide.

- Consolidarea pregătirii profesionale, indiferent de calificare, cu competențe specifice economiei de piață (competențe antreprenoriale, tehnici de vânzări, marketing etc.).

- Dezvoltarea parteneriatul școală-agenti economici.

- Dezvoltarea competențelor de mediu, ca parte din pregătirea tehnică generală.

- Programe de informare, consiliere și instruire adaptate grupurilor țintă din ruralul montan.

⁷ Idem, pg. 28

2.1.4. Concluzii ale analizei pietei muncii⁸

În ceea ce privește **populația activă, populația ocupată** se constată o tendință de scădere la nivel regional a populației active și mai ales a populației ocupate, cu **disparități majore pe sexe și medii rezidențiale**:

- Reducerea populației active și a populației ocupate: mult mai mare în cazul femeilor decât în cazul bărbaților;

- Populația activă și populația ocupată au crescut în mediul urban, dar au scăzut semnificativ în rural.

Pentru **rata de activitate și rata de ocupare** se observă tendința de scădere a ratei de activitate și mai ales a ratei de ocupare la nivel regional, cu **disparități majore pe sexe și medii rezidențiale**. Se desprinde un fenomen îngrijorător al subocupării care afectează în mod deosebit populația feminină din mediul rural, combinat cu o calitate redusă a ocupării în mediul rural (în condițiile unei ocupări paupere, de subzistență, în agricultură).

Șomajul (BIM)

Deși este în scădere, față de anii anteriori, rata șomajului se menține *mai ridicată decât la nivel național* având următoarele aspecte:

- rata șomajului **mai ridicată în mediul rural**, sensibil mai mare *față de rata șomajului rural la nivel național*;

- șomajul puțin **mai mare în cazul bărbaților**;

- **șomajul ridicat al tinerilor** (15-24 ani).

Referitor la **ocupare și șomaj pe niveluri de educație**, **riscul de șomaj crește și șansele de ocupare se reduc cu cât nivelul de educație este mai scăzut**. Rata șomajului regional pentru persoanele cu nivel scăzut de educație este dublă decât la nivel național.

În Regiunea Nord - Est șansele de ocupare sunt mult mai reduse decât la nivel național pentru persoanele cu nivel scăzut de pregătire (cu cel mult învățământ gimnazial). La nivel regional rata de ocupare a femeilor cu nivel scăzut de educație este de două ori mai mică decât a bărbaților.

Tendința de creștere a ponderii în ocupare a populației cu *studii superioare și a celor cu nivel de pregătire liceal și de scădere semnificativă a ponderii cu nivel de scăzut de pregătire (cel mult gimnazial)*.

Nivelul general de instruire al populației ocupate din regiune este mai scăzut decât media pe țară.

Din analiza structurii populației ocupate civile se constată în ultimii ani tendința de **scădere a numărului și ponderii populației ocupate (civile) în industrie și agricultură**, în paralel **cu creșterea în servicii și în administrație**.

Astfel, **serviciile** au o creștere constantă în ultimii ani atât în cifre absolute cât și ca pondere a ocupării în toate activitățile din cadrul sectorului.

Industria este în scădere, ponderea populației ocupate în industrie este mai mică decât media națională.

Agricultura înregistrează o scădere constantă în ultimii ani.

Construcțiile au o pondere puțin mai mică decât media națională, cu tendință de creștere.

Concluziile din analiza comparativă pe ocupații a șomajului și locurilor de muncă vacante înregistrate la AJOFM scot în evidență următoarele aspecte:

✓ **Învățământul profesional și liceal tehnologic**: Profilul dominant la nivel regional al cererii de forță de muncă: *mecanică, industrie textilă și pielărie, comerț, construcții, fabricarea produselor din lemn, electric, electromecanică, industrie alimentară*.

✓ *Domenii cu dinamică pozitivă și potențial mare de absorbție pe piața muncii: comerț, construcții, turism și alimentație – locuri de muncă în creștere, șomaj în scădere, balanță locuri de muncă-șomeri pozitivă sau cu tendință de echilibrare.*

✓ *Fabricarea produselor din lemn cunoaște evoluții contradictorii la nivel județean, prin creșterea locurilor de muncă în paralel cu creșterea șomajului.*

✓ *Dinamica pozitivă a ocupațiilor relevante pentru profilul servicii cu tendință de creștere a locurilor de muncă în paralel cu scăderea numărului de șomeri, balanță favorabilă locuri de muncă-șomeri sau cu tendință de echilibrare.*

Implicații pentru dezvoltarea resurselor umane, ÎPT⁹:

- Anticiparea nevoilor de calificare și adaptarea ofertei la nevoile pieței muncii.
- Acțiuni sistematice de informare, orientare și consiliere a elevilor.
- Abordarea integrată a formării profesionale inițiale și continue, din perspectiva învățării pe parcursul întregii vieți.
- Implicarea în programele de măsuri active pentru ocuparea forței de muncă, în special în cele privind oferirea unei noi calificări tinerilor care nu și-au găsit un loc de muncă după absolvirea școlii.
- Parteneriate active cu agenții economici, Agențiile de Ocupare a Forței de Muncă, autorități și alte organizații care pot contribui la integrarea socio-profesională a absolvenților – prioritate permanentă a managementului școlar.
- Implicare activă a școlilor ca furnizori de formare pentru adulți pentru:
 - creșterea nivelului de calificare a capitalului uman și formarea de noi competențe pentru adaptarea la schimbările tehnologice și organizaționale din întreprinderi;
 - adecvarea calificării cu locul de muncă;
 - reconversia profesională în funcție de nevoile pieței muncii;
 - recunoașterea și valorificarea în experienței profesionale și a competențelor dobândite pe cale formală și informală;
 - diversificarea ofertei de formare și adaptarea la nevoile grupurilor țintă: ex. programe de formare la distanță, consultanță etc.
- Planificarea strategică pe termen lung a ofertei de calificare, corelată la toate nivelurile decizionale: regional (PRAI), județean (PLAI), unitate școlară (PAS).
- Identificarea și eliminarea unor dezechilibre între oferta IPT și nevoile de calificare.
- Identificarea domeniilor și pofilelor de formare profesională inițială prioritare pentru dezvoltarea regională.
- Stabilirea ponderilor domeniilor și pofilelor de formare profesională inițială în oferta de școlarizare în perspectiva 2020.
- Planurile de școlarizare (realizat în termeni de calificări profesionale, grupate în domenii și profile) trebuie să reflecte nevoile de forță de muncă în creștere în anumite sectoare/activități ale economiei naționale.(descrise în termeni de CAEN sau COR).
- Asigurarea accesului egal la educație în condiții de calitate.
- Măsuri de sprijin pentru continuarea studiilor de către elevii din mediul rural și din categorii defavorizate economic și social.

2.2. Analiza nevoilor - Mediul intern

2.2.1. Colectarea și analiza datelor

Tabelul nr. 1 - Elevi înscriși în anul școlar 2020-2021

Tabelul nr. 2 - Elevi în evidență la sfârșitul anului școlar 2020-2021

Tabelul nr. 3 - Elevi promovați în anul școlar 2020-2021

Tabelul nr. 4 - Medii generale obținute în anul școlar 2020-2021
Tabelul nr. 5 - Promovabilitatea la examenul de bacalaureat a absolvenților promoției 2021
Tabelul nr. 6 - Medii obținute la examenul de bacalaureat de absolvenții promoției 2021
Tabelul nr. 7 - Rezultatele examenelor de certificare profesională, sesiunea mai-iunie 2021
Tabelul nr. 8 - Rezultatele examenului de certificare a competențelor profesionale nivel 4, sesiunea 2021
Tabelul nr. 9 - Plan de școlarizare aprobat pentru clasa a IX-a, învățământ cu frecvență, anul școlar 2021-2022
Tabelul nr. 10 - Elevi înscriși în anul școlar 2021-2022, pe forme de învățământ
Tabelul nr. 11 - Situația efectivelor de elevi în anul școlar 2020–2021, pe specializări
Tabelul nr. 12 - Situație privind ocuparea posturilor în anul școlar 2021-2022
Tabelul nr. 13 - Situații statistice privind personalul didactic de predare încadrat în anul școlar 2021-2022
Tabelul nr. 14 - Situații statistice privind gradele didactice ale personalul didactic de predare încadrat în anul școlar 2021-2022

Tabelul nr. 1 - Elevi înscriși în anul școlar 2020-2021

| Nivelul de învățământ | Specializare/Calificare profesională | Total | | IX | | X | | XI | | XII | |
|--|--|-----------|-------------|-----------|------------|-----------|------------|-----------|------------|-----------|------------|
| | | Nr. clase | Nr. elevi | Nr. clase | Nr. elevi | Nr. clase | Nr. elevi | Nr. clase | Nr. elevi | Nr. clase | Nr. elevi |
| Învățământ liceal cursuri de zi | matematică-informatică intensiv informatică | 1 | 26 | | | | | | | 1 | 26 |
| | tehnician în activități economice | 14 | 415 | 4 | 122 | 4 | 116 | 4 | 112 | 2 | 65 |
| | tehnician în activități economice, intensiv engleză | 5 | 140 | 1 | 30 | 1 | 29 | 1 | 28 | 2 | 53 |
| | tehnician în activități economice, intensiv franceză | 1 | 25 | | | | | | | 1 | 25 |
| | tehnician în administrație | 4 | 116 | 1 | 30 | 1 | 30 | 1 | 27 | 1 | 29 |
| | tehnician în activități de comerț | 6 | 166 | 1 | 30 | 2 | 58 | 2 | 53 | 1 | 25 |
| | tehnician în achiziții și contractări | 1 | 26 | 1 | 26 | | | | | | |
| | tehnician în turism | 3 | 82 | | | 1 | 30 | 2 | 52 | | |
| | tehnician în turism, intensiv engleză | 4 | 110 | 1 | 30 | 1 | 29 | 1 | 22 | 1 | 29 |
| | tehnician în turism, intensiv franceză | 1 | 29 | | | | | | | 1 | 29 |
| | tehnician în hotelărie | 1 | 30 | 1 | 30 | | | | | | |
| | tehnician în gastronomie | 4 | 114 | 1 | 29 | 1 | 29 | 1 | 27 | 1 | 29 |
| coafor stilist | 1 | 24 | | | | | | | 1 | 24 | |
| TOTAL învățământ liceal | | 46 | 1303 | 11 | 327 | 11 | 321 | 12 | 321 | 12 | 334 |
| Învățământ profesional cu frecvență | ospătar (chelner) vânzător în unități de alimentație | 0,50 | 15 | | | 0,50 | 15 | | | | |
| | lucrător hotelier | 0,50 | 15 | | | 0,50 | 15 | | | | |
| TOTAL învățământ profesional | | 1 | 30 | | | 1 | 30 | | | | |
| TOTAL UNITATE ȘCOLARĂ | | 47 | 1333 | 11 | 327 | 12 | 351 | 12 | 321 | 12 | 334 |

Elevi înscriși în anul școlar 2020-2021

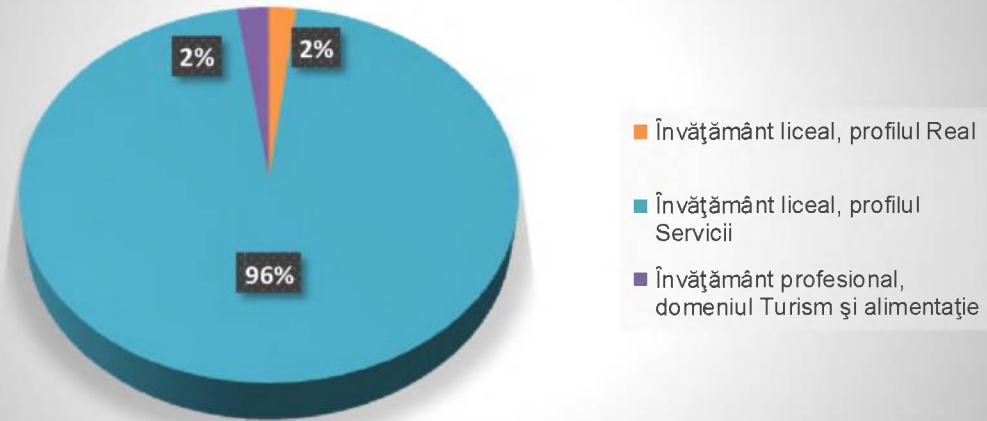

Tabelul nr. 2 - Elevi în evidență la sfârșitul anului școlar 2020–2021

| Nivelul/Profilul | Elevi înscriși la începutul anului școlar | | Elevi veniți prin transfer de la alte unități școlare | | Elevi plecați din unitatea școlară: | | | | | | Elevi în evidență la sfârșitul anului școlar | | | |
|---------------------|---|------------|---|----------|---------------------------------------|----------|----------------|------|---------------|----------|--|------------|-----------|----------|
| | Total | Fete | Total | Fete | Prin transfer la alte unități școlare | | Abandon școlar | | Alte situații | | Promovați | | Repetenți | |
| | | | | | Total | Fete | Total | Fete | Total | Fete | Total | Fete | Total | Fete |
| Liceal / Real | 26 | 8 | | | | | | | | | 26 | 8 | | |
| Liceal / Servicii | 1277 | 736 | 9 | 4 | 14 | 9 | | | 7 | 3 | 1264 | 727 | 1 | 1 |
| Școală profesională | 30 | 19 | 1 | 1 | | | | | 3 | 2 | 28 | 18 | | |
| TOTAL | 1333 | 763 | 10 | 5 | 14 | 9 | | | 10 | 5 | 1318 | 753 | 1 | 1 |

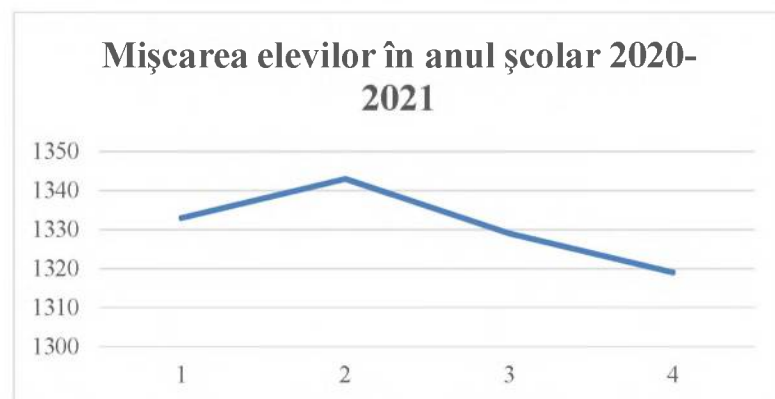

Tabelul nr. 3 - Elevi promovați în anul școlar 2020–2021

| Specializarea/calificarea profesională | Total | Clasa a IX-a | Clasa a X-a | Clasa a XI-a | Clasa a XII-a |
|--|-------------|--------------|-------------|--------------|---------------|
| matematică-informatică intensiv informatică | 26 | | | | 26 |
| tehnician în activități economice | 410 | 117 | 116 | 113 | 64 |
| tehnician în activități economice, intensiv engleză | 136 | 30 | 25 | 28 | 53 |
| tehnician în activități economice, intensiv franceză | 25 | | | | 25 |
| tehnician în administrație | 115 | 30 | 30 | 26 | 29 |
| tehnician în activități de comerț | 166 | 29 | 59 | 53 | 25 |
| tehnician în achiziții și contractări | 26 | 26 | | | |
| tehnician în turism | 82 | | 30 | 52 | |
| tehnician în turism, intensiv engleză | 111 | 30 | 30 | 22 | 29 |
| tehnician în turism, intensiv franceză | 29 | | | | 29 |
| tehnician în hotelărie | 30 | 30 | | | |
| tehnician în gastronomie | 111 | 27 | 30 | 25 | 29 |
| coafor stilist | 23 | | | | 23 |
| ospătar (chelner) vânzător în unități de alimentație | 14 | | 14 | | |
| lucrător hotelier | 14 | | 14 | | |
| TOTAL | 1318 | 319 | 348 | 319 | 332 |

Tabelul nr. 4 - Medii generale obținute în anul școlar 2020-2021

| Medii cuprinse între: | Nr. elevi |
|------------------------------|------------------|
| 6-6,99 | 31 |
| 7-7,99 | 272 |
| 8-8,99 | 711 |
| 9-10 | 304 |

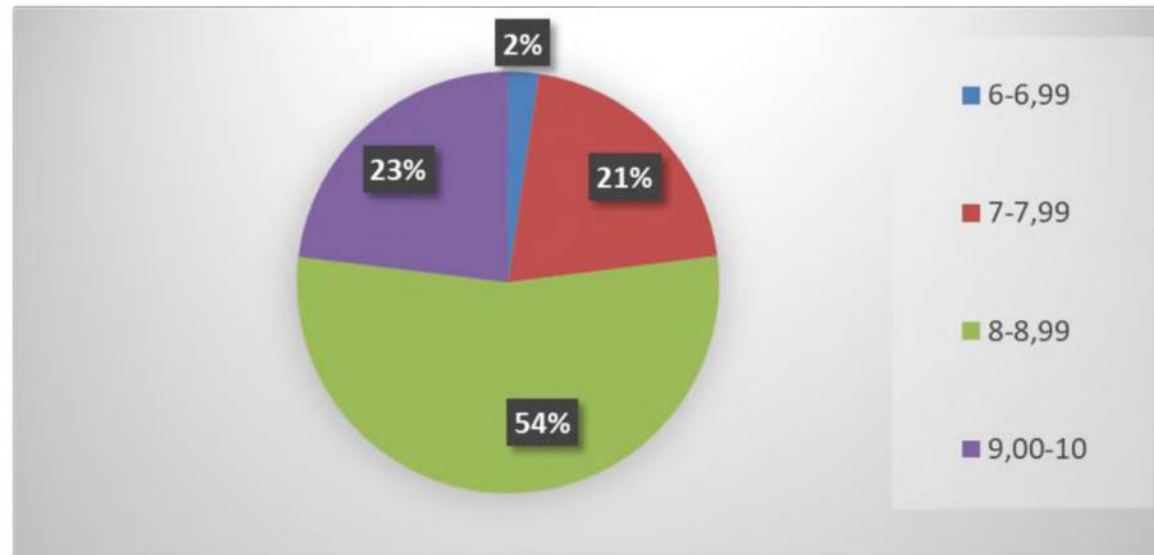

Tabelul nr. 5 - Promovabilitatea la examenul de bacalaureat a absolvenților promoției 2021

| Candidați înscriși | Candidați prezenți | Candidați neprezenți | Candidați respinși | Candidați promovați | Promovabilitate |
|--------------------|--------------------|----------------------|--------------------|---------------------|-----------------|
| 328 | 323 | 5 | 36 | 287 | 88,85% |

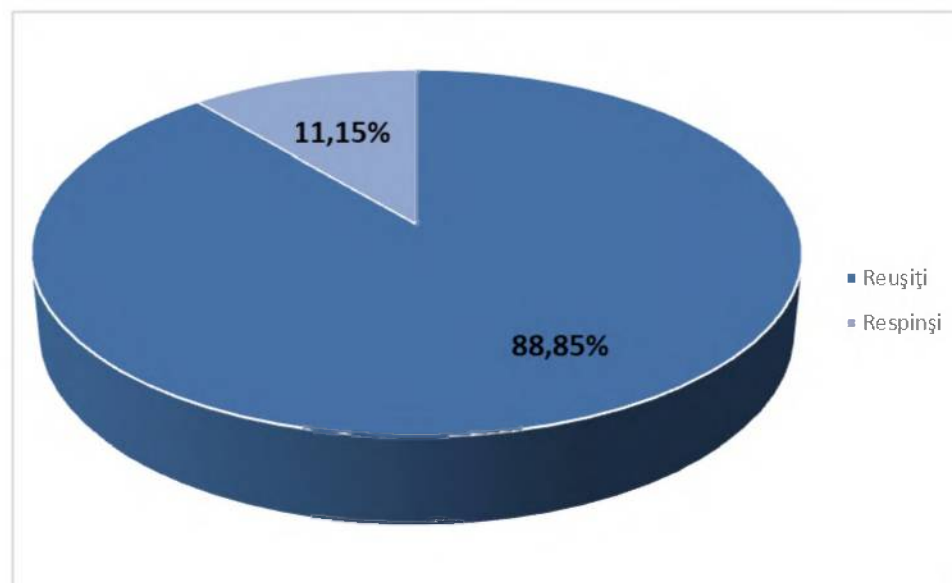

Tabelul nr. 6 - Medii obținute la examenul de bacalaureat de absolvenții promoției 2021

| | Medii între 6-6,99 | Medii între 7-7,99 | Medii între 8-8,99 | Medii între 9-10 |
|-----------|--------------------|--------------------|--------------------|------------------|
| Nr. elevi | 72 | 100 | 88 | 27 |

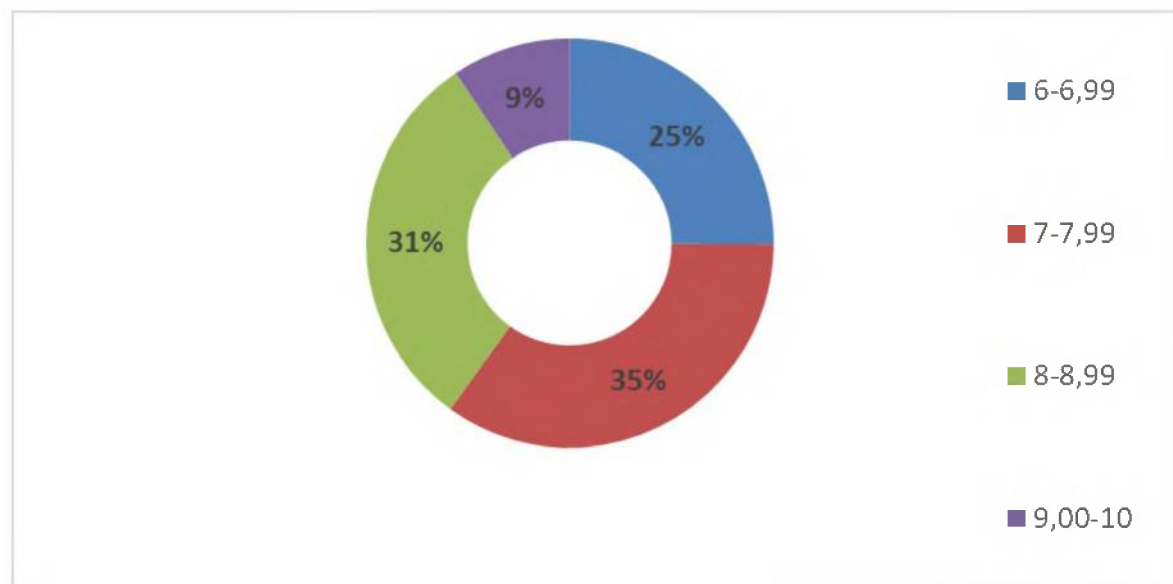

Tabelul nr. 7 – Rezultatele examenelor de certificare profesională, sesiunea mai-iunie 2021

| | Număr absolvenți | Nr. elevi înscriși | Număr elevi promovați | Nr. elevi neprezențați | Promovabilitate |
|---|-------------------------|---------------------------|------------------------------|-------------------------------|------------------------|
| Atestat profesional, specializarea matematică-informatică intensiv informatică | 26 | 23 | 23 | - | 100% |
| Atestat lingvistic, specializările cu studierea în regim intensiv a limbii moderne | 136 | 107 | 107 | - | |
| Examenul pentru certificarea calificării absolvenților învățământului liceal, filiera tehnologică – nivel 4 de calificare | 306 | 298 | 294 | 4 | |

Tabelul nr. 8 – Rezultatele examenului de certificare a competențelor profesionale nivel 4, sesiunea iunie 2021

| Calificarea profesională | Număr candidați | | | | | | | | | | | | | | | | | |
|--|-----------------|------------|------------|------------|------------|------------|-------------------------|-----------|-------------|-----------|-----------|----------|--------------|----------|----------|----------|------------|----------|
| | Înscriși | | Prezenți | | Admiși | | | | | | | | | | Respinși | | Neprezenți | |
| | Total | Fete | Total | Fete | Total | Fete | din care cu calificativ | | | | | | | | Total | Fete | Total | Fete |
| | | | | | | | Excelent | | Foarte bine | | Bine | | Satisfăcător | | | | | |
| | Total | Fete | Total | Fete | Total | Fete | Total | Fete | Total | Fete | Total | Fete | Total | Fete | Total | Fete | Total | Fete |
| tehnician în activități economice | 64 | 36 | 63 | 35 | 63 | 35 | 34 | 24 | 21 | 9 | 8 | 2 | | | | | 1 | 1 |
| tehnician în activități economice, intensiv engleză | 49 | 24 | 48 | 23 | 48 | 23 | 23 | 12 | 21 | 11 | 4 | | | | | | 1 | 1 |
| tehnician în activități economice, intensiv franceză | 22 | 9 | 22 | 9 | 22 | 9 | 10 | 9 | 9 | | 3 | | | | | | | |
| tehnician în administrație | 29 | 20 | 29 | 20 | 29 | 20 | 19 | 16 | 10 | 4 | | | | | | | | |
| tehnician în activități de comerț | 25 | 14 | 25 | 14 | 25 | 14 | 14 | 10 | 11 | 4 | | | | | | | | |
| tehnician în turism, intensiv engleză | 23 | 18 | 23 | 18 | 23 | 18 | 7 | 6 | 15 | 12 | 1 | | | | | | | |
| tehnician în turism, intensiv franceză | 27 | 16 | 26 | 15 | 26 | 15 | 8 | 7 | 12 | 7 | 4 | 1 | 2 | | | | 1 | 1 |
| tehnician în gastronomie | 28 | 19 | 27 | 19 | 27 | 19 | 10 | 9 | 12 | 10 | 5 | | | | | | 1 | |
| TOTAL | 267 | 156 | 263 | 153 | 263 | 153 | 125 | 93 | 111 | 57 | 25 | 3 | 2 | 0 | 0 | 0 | 4 | 3 |

Tabelul nr. 9 - Plan de școlarizare aprobat pentru clasa a IX-a, învățământ cu frecvență, anul școlar 2021-2022

| Filiera | Profilul | Domeniul | Specializarea | Nr. clase | Nr. elevi |
|--------------------|-----------------|-----------------------|--|------------------|------------------|
| Tehnologică | Servicii | Economic | - tehnician în activități economice | 1 | 24 |
| | | | - tehnician în activități economice, intensiv engleză | 1 | 24 |
| | | | - tehnician în activități economice, intensiv franceză | 1 | 24 |
| | | | - tehnician în administrație | 1 | 24 |
| | | Comerț | - tehnician în activități de comerț | 1 | 24 |
| | | | - tehnician în achiziții și contractări | 1 | 24 |
| | | Turism și alimentație | - tehnician în turism, intensiv engleză | 1 | 24 |
| | | | - tehnician în hotelărie | 1 | 24 |
| | | | - tehnician în gastronomie | 1 | 24 |
| | | TOTAL | | | |

Tabelul nr. 10 – Elevi înscriși în anul școlar 2021-2022, pe forme de învățământ

| Forma de învățământ | Total | | IX | | X | | XI | | XII | |
|------------------------|-----------|-------------|-----------|------------|-----------|------------|-----------|------------|-----------|------------|
| | Nr. clase | Nr. elevi | Nr. clase | Nr. elevi | Nr. clase | Nr. elevi | Nr. clase | Nr. elevi | Nr. clase | Nr. elevi |
| Învățământ liceal | 43 | 1179 | 9 | 228 | 11 | 318 | 11 | 314 | 12 | 319 |
| Invățământ profesional | 1 | 29 | | | | | 1 | 29 | | |
| TOTAL | 44 | 1208 | 9 | 228 | 11 | 318 | 12 | 343 | 12 | 319 |

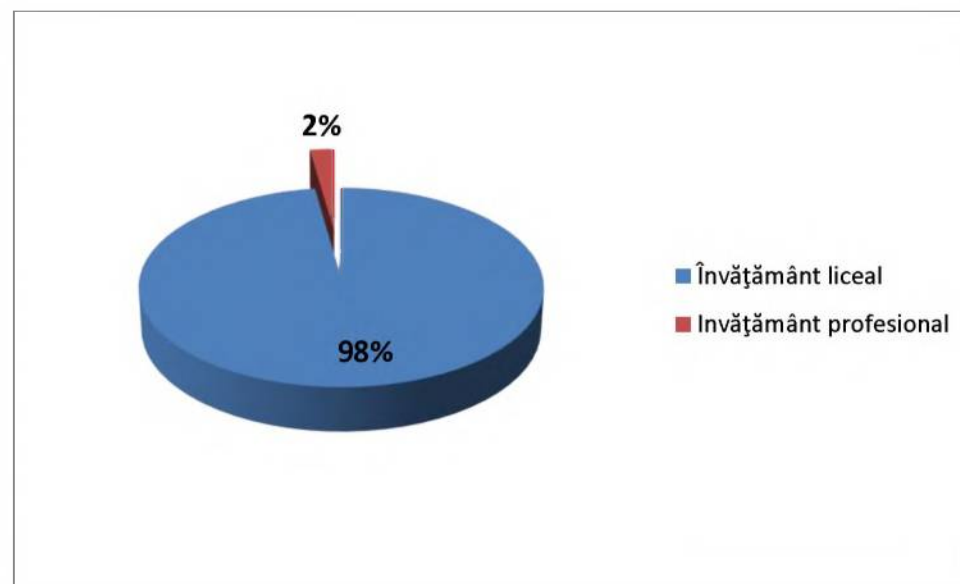

Tabelul nr. 11 - Situația efectivelor de elevi în anul școlar 2021–2022, pe specializări

| Nivelul de învățământ | Specializare/Calificare profesională | Total | | IX | | X | | XI | | XII | |
|-------------------------------------|--|-----------|-------------|-----------|------------|-----------|------------|-----------|------------|-----------|------------|
| | | Nr. clase | Nr. elevi | Nr. clase | Nr. elevi | Nr. clase | Nr. elevi | Nr. clase | Nr. elevi | Nr. clase | Nr. elevi |
| Învățământ liceal cursuri de zi | tehnician în activități economice | 13 | 374 | 1 | 25 | 4 | 119 | 4 | 115 | 4 | 115 |
| | tehnician în activități economice, intensiv engleză | 4 | 108 | 1 | 26 | 1 | 29 | 1 | 25 | 1 | 28 |
| | tehnician în activități economice, intensiv franceză | 1 | 23 | 1 | 23 | | | | | | |
| | tehnician în administrație | 4 | 109 | 1 | 26 | 1 | 27 | 1 | 30 | 1 | 26 |
| | tehnician în activități de comerț | 6 | 162 | 1 | 26 | 1 | 30 | 2 | 54 | 2 | 52 |
| | tehnician în achiziții și contractări | 2 | 54 | 1 | 26 | 1 | 28 | | | | |
| | tehnician în turism | 3 | 82 | | | | | 1 | 30 | 2 | 52 |
| | tehnician în turism, intensiv engleză | 4 | 109 | 1 | 27 | 1 | 31 | 1 | 29 | 1 | 22 |
| | tehnician în hotelărie | 2 | 55 | 1 | 26 | 1 | 29 | | | | |
| | tehnician în gastronomie | 4 | 103 | 1 | 23 | 1 | 25 | 1 | 31 | 1 | 24 |
| TOTAL învățământ liceal | | 43 | 1179 | 9 | 228 | 11 | 318 | 11 | 314 | 12 | 319 |
| Învățământ profesional cu frecvență | ospătar (chelner) vânzător în unități de alimentație | 0,50 | 15 | | | 0,50 | 15 | | | | |
| | lucrător hotelier | 0,50 | 14 | | | 0,50 | 14 | | | | |
| TOTAL învățământ profesional | | 1 | 30 | | | 1 | 30 | | | | |
| TOTAL UNITATE ȘCOLARĂ | | 44 | 1208 | 9 | 228 | 11 | 318 | 12 | 343 | 12 | 319 |

Tabelul nr. 12 - Situație privind ocuparea posturilor în anul școlar 2021-2022

- număr de posturi

| Personal didactic de predare | din care: | | Personal didactic auxiliar | Personal nedidactic | TOTAL POSTURI |
|------------------------------|---------------|-----------------------|----------------------------|---------------------|---------------|
| | Norme de bază | Norme la plata cu ora | | | |
| 82,75 | 74,56 | 8,19 | 12 | 20 | 114,75 |

- nr. persoane

| Personal didactic de predare | Personal did. auxiliar | Personal nedidactic | TOTAL PERSOANE |
|------------------------------|------------------------|---------------------|----------------|
| 80 | 12 | 20 | 112 |

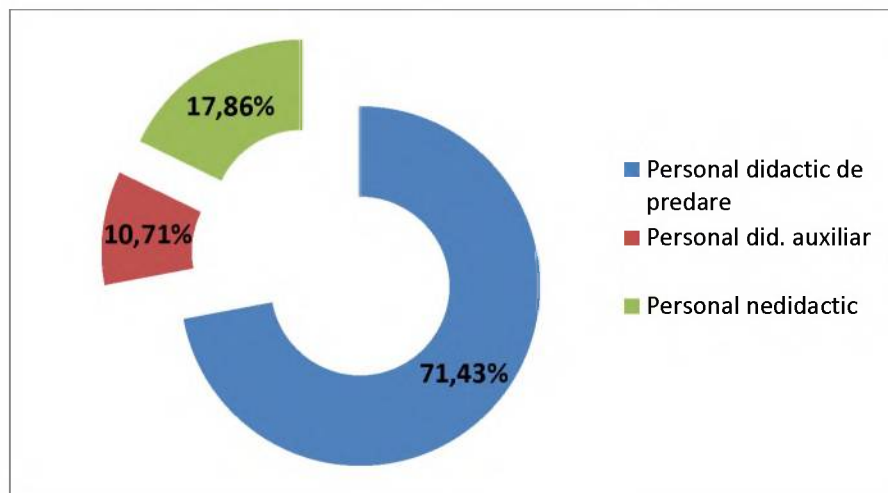

Tabelul nr. 13 - Situații statistice privind personalul didactic de predare încadrat în anul școlar 2020-2021

| Nr. total personal didactic | Personal didactic titular | | | | Personal didactic calificat angajat pe perioadă determinată | Personal didactic la plata cu ora (asociat) |
|-----------------------------|---------------------------|---------------------------------------|---|---|---|---|
| | Total, din care: | Personal didactic titular al unității | Personal didactic titular în alte unități școlare (completeare, detașare) | Personal didactic angajat pe perioada viabilității postului | | |
| 80 | 74 | 68 | 3 | 3 | 5 | 1 |

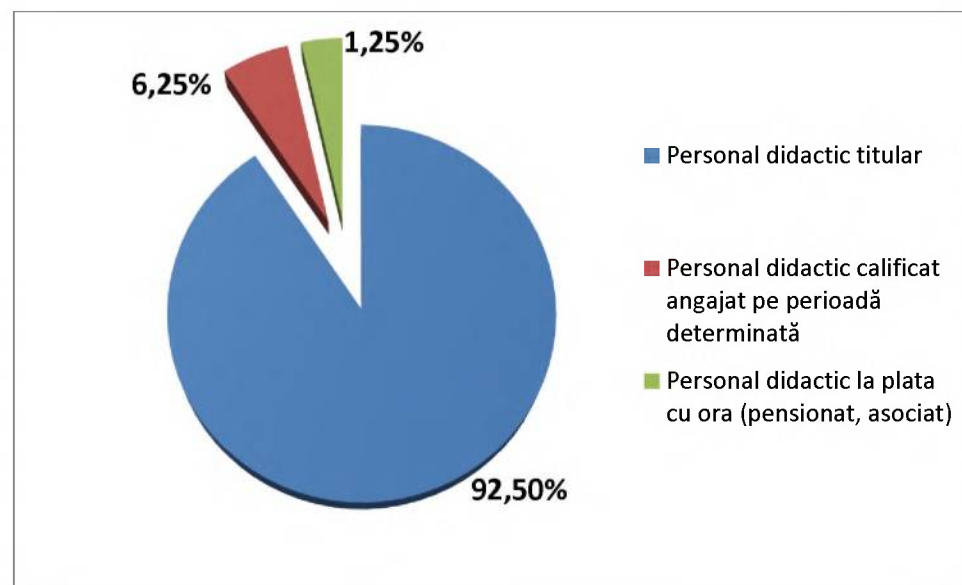

Tabelul nr. 14 - Situații statistice privind gradele didactice ale personalul didactic de predare încadrat în anul școlar 2020-2021

| Nr. total cadre didactice | Debutanți | Nr. cadre didactice cu definitivat | Nr. cadre didactice cu grad didactic II | Nr. cadre didactice cu grad didactic I |
|---------------------------|-----------|------------------------------------|---|--|
| 80 | 4 | 11 | 8 | 57 |

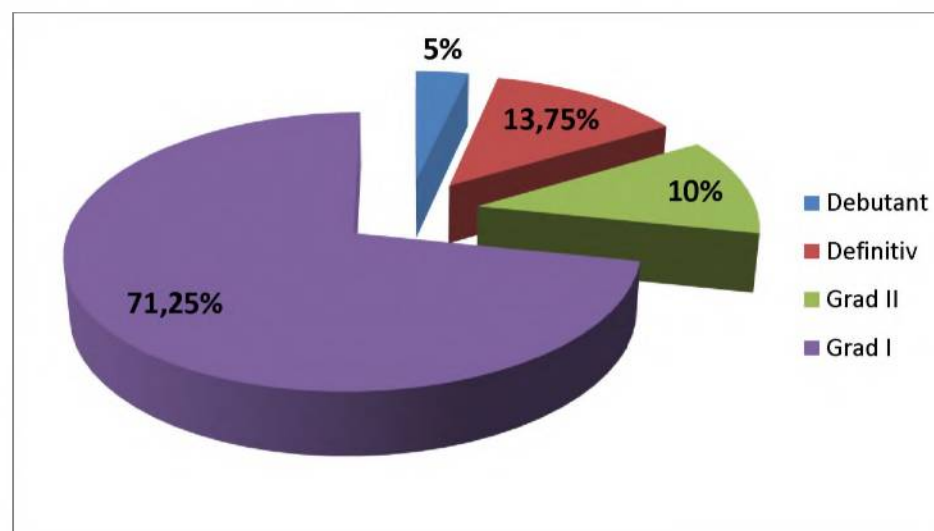

| Nr. cadre didactice cu doctorat | | |
|---------------------------------|------------------------------|--|
| Total | Din care | |
| | gradul didactic I + doctorat | gradul didactic I cu echivalare doctorat |
| 5 | 2 | 3 |

2.2.2. Predarea și învățarea

Obținerea informațiilor privind procesul de predare - învățare a fost posibilă pe baza diagnozelor realizate de fiecare responsabil de disciplină/domeniu și a chestionarelor aplicate online elevilor din fiecare clasă.

În urma colectării și analizării datelor, formulăm următoarele judecăți:

Puncte tari:

- Munca profesorilor este încununată de progresul școlar al elevilor pe parcursul celor patru ani de liceu (dovezi: fișe de progres în portofoliile profesorilor, în portofoliul CEAC);
- Cu toate că rezultatele elevilor la testele inițiale în clasa a IX-a au fost nesatisfăcătoare, performanțele lor au crescut cu fiecare an școlar, reușind să încheie ciclul liceal și 88,85% să promoveze examenul de bacalaureat;
 - Profesorii dovedesc o bună cunoaștere a curriculum-ului și își stabilesc strategiile de predare – învățare în funcție de standardele de pregătire profesională, de specificul fiecărui colectiv de elevi (atitudine, grad de motivare, interese), de rezultatele la testele predictive, de progresul elevilor (dovezi: portofolii ale profesorilor, fișe de observare a lecțiilor);
 - Toate cadrele didactice s-au adaptat condițiilor de predare online și depun eforturi pentru formarea profesională, mai ales în mediul online (dovezi: dosarul comisiei pentru formarea cadrelor didactice);
 - A crescut numărul profesorilor care au adoptat strategii didactice în scopul învățării centrate pe elev (dovezi: planificările calendaristice și ale unităților de învățare, fișele de observare a lecțiilor, chestionarele aplicate elevilor);
 - În urma aplicării testelor predictive s-au stabilit programe de remediere sau planuri individuale de recuperare a decalajelor cognitive (dovezi: portofolii ale profesorilor, portofoliul CEAC);
 - S-a constatat că în urma parcurgerii programelor de recuperare, elevii obțin rezultate mai bune la învățătură (dovezi: statistici privind progresul elevilor);
 - Peste 90% dintre elevi primesc feed-back asupra propriului progres (dovezi: rapoarte ale profesorilor, chestionarele online aplicate elevilor);
 - Profesorii folosesc strategii de lucru eficiente pentru a promova egalitatea șanselor și a împiedica discriminarea, realizând o proiectare didactică adaptată pentru elevii cu CES (dovezi: modalități de evaluare unitare la nivelul catedrelor, teze cu subiect unic, planificări și proiecte didactice pentru elevii cu CES);
 - Având în vedere contextul pandemiei de Covid-19, profesorii s-au adaptat foarte bine la predarea online sau hibrid, astfel încât, 100% dintre profesori au obținut rezultate bune și în acest sistem de predare (dovezi: conturile profesorilor pe platforma Google suite);
 - Peste 90% dintre profesori stabilesc relații de lucru eficiente cu elevii (dovezi: rezultatele testelor inițiale comparate cu testele finale denotă progresul școlar, conform rapoartelor șefilor de disciplină);
 - S-au găsit modalități adecvate de descoperire și de stimulare a elevilor performanți (dovezi: portofoliile șefilor de disciplină, statisticile cercului calității „Olimpiade și concursuri”, premii acordate de Asociația profesorilor și părinților de la Colegiul Economic „Dimitrie Cantemir” Suceava);
 - La orele de instruire practică și la cele de specialitate s-au manifestat preocupări de dezvoltare la elevi abilități practice, spirit economic (dovezi: fișele de observare a lecțiilor, chestionarele aplicate elevilor);
 - A crescut interesul cadrelor didactice pentru perfecționare continuă: susținerea de grade didactice, participarea la cursuri de formare, mai ales privind predarea-învățarea-evaluarea online, participare la simpozioane, conferințe etc. (dovezi: portofoliul responsabilului pentru formarea continuă);

- Resursele materiale existente în școală, dar și cele din mediul virtual, sunt integrate în lecție pentru sprijinirea învățării, în mare măsură (dovezi: proiectarea unităților de învățare, planurile de lecție, fișele de asistențe la lecție);

- S-au înregistrat rezultate bune la examenul de bacalaureat, procentul de promovare a crescut de la 87,50% în 2020, la 88,85% în 2021, cu toate că învățământul s-a desfășurat preponderent online în anul școlar 2020-2021 (dovezi: statisticile școlii, RSCI 2020-2021);

- Peste 90% dintre elevi acordă calificativul foarte bine pentru gradul de implicare al cadrelor didactice în procesul de predare, peste 90% dintre elevii școlii apreciază cu foarte bine atitudinea și comportamentul cadrelor didactice față de elevi (sursa: chestionare elevi).

Puncte slabe:

- Există o mare dificultate în realizarea performanțelor școlare la disciplinele care au alocat un număr mic de ore în planul de învățământ, mai ales în contextul predării online (dovezi: chestionare aplicate cadrelor didactice);

- Elevii din clasa a IX-a sunt tot mai slab pregătiți, rezultatele la testarea națională, precum și notele la testele inițiale certifică acest lucru;

- Există un număr insuficient de manuale în biblioteca școlii, mai ales la unele discipline (dovezi: rapoarte ale șefilor de discipline);

- Din cauza programelor școlare încărcate și a ritmului lent de învățare al majorității elevilor școlii, precum și a predării online, predomină evaluarea sumativă în defavoarea celei formative;

- Elevii cu rezultate la concursuri naționale, care nu se regăsesc în CAEN, nu sunt recompensați deși contribuie la promovarea imaginii școlii la nivel județean sau național (dovezi: rapoarte ale șefilor de disciplină);

- Evaluarea online este subiectivă, la anumite discipline, ceea ce a dus la creșterea artificială numărului de medii situate între 8 și 9 (dovezi: RSCI 2020-2021).

Pe baza constatărilor făcute, s-au formulat țintele și s-au stabilit prioritățile în ceea ce privește aceste ținte:

- Abordarea interdisciplinară a conținuturilor și elaborarea de opționale/programe de pregătire suplimentară care să vizeze dezvoltarea creativității elevilor și utilizarea tehnicii de calcul pentru identificarea, stocarea, ordonarea informațiilor pentru ca strategia de pregătire să corespundă dinamicii informației în domeniul vizat de formare;

- Intensificarea pregătirii elevilor, online și în școală, la disciplinele pentru examenul de bacalaureat;

- Monitorizarea și desfășurarea cu responsabilitate și rigoare a programelor de perfecționare pentru predarea online, la nivelul disciplinelor;

- Creșterea numărului de participanți la cursuri de formare în domeniul tehnologiei informației și comunicării, cu credite;

- Dezvoltarea programelor de parteneriat în vederea inserției pe piața muncii a absolvenților;

- Având în vedere contextul pandemic, activitatea profesorului diriginte va fi centrată pe educația pentru sănătate, consilierea și orientarea profesională și pe stabilirea dialogului permanent cu familiile elevilor;

- Creșterea gradului de motivare a elevilor prin implicarea lor activă în procesul didactic desfășurat în sistem clasic, hibrid, online;

- Stabilirea criteriilor individuale privind rezultatele la învățătură și ținte individuale de învățare pe baza testelor inițiale;

- Adaptarea strategiilor de învățare asistată de calculator pentru a răspunde stilurilor individuale de învățare, nevoilor, abilităților și gradului de motivare a elevilor;

- Alcătuirea unităților de învățare astfel încât să ofere posibilitatea învățării prin pași mici;
 - Monitorizarea riguroasă a desfășurării lecțiilor cu ajutorul platformelor digitale de învățare;
 - Încurajarea comunicării pe orizontală (elev-elev) în procesul de predare - învățare;
 - Îmbunătățirea activității de marketing școlar pentru atragerea unor elevi cu o pregătire inițială mai bună;
- Consolidarea comunicării cu părinții, în vederea implicării acestora în activitățile școlii și sprijinirea elevilor în procesul educativ.

2.2.3. Materiale și resurse didactice

- 154 de calculatoare, conectate la rețeaua de calculatoare, din care 112 utilizate de către elevi, 25 de către personalul didactic și 17 de către administrație;
- Cele 112 calculatoare utilizate de elevi sunt utilizate în cadrul laboratoarelor de informatică și a firmelor de exercițiu după cum urmează: Info 1-30, Info 2-30, Firma exercițiu 1 - 20, Firma exercițiu 2 - 18, Turism - 10 și 5 calculatoare utilizate de personalul didactic în cadrul procesului de predare – învățare - evaluare;
- 10 imprimante multifuncționale;
- 15 imprimante alb-negru;
- 24 Laptop-uri utilizate de cadre didactice în cadrul comisiilor specifice ariilor curriculare/personal administrativ/secretariat și 37 de laptop-uri achiziționate pentru desfășurarea activităților didactice desfășurate în sistem blended - learning sau online;
- 20 scanere CZUR, dintre care, 2 scanere primite în cadrul proiectului "Programul Educație în siguranță" - partener I.S.J. Suceava, iar restul de 18 scanere obținute prin Asociația Elevilor și Părinților a unității de învățământ;
- 46 de tablete, dintre care, 21 primite prin Programul „Școala de acasă”, partener I.S.J. Suceava, iar restul de 25 tablete primite în cadrul proiectului „Programul Educație în siguranță”, partener I.S.J. Suceava;
- 34 de camere web utilizate pentru laptop-uri pentru realizarea activităților didactice desfășurate în sistem blended - learning sau online;
- Întreținerea hard și soft este asigurată de o persoană specializată;
- Există 2 laboratoare de informatică, în care calculatoarele sunt conectate la Internet oferind elevilor posibilitatea unei informări moderne și actualizate;
- Elevii din clasele cu specializarea Tehnician în activități economice, Tehnician în administrație, Tehnician în activități de comerț, își pot realiza instruirea practică în cele două Firme de Exercițiu, înființate în liceul nostru, în conformitate și respectând prevederile Ordinului nr. 5606/19.11.2021 (cu modificările ulterioare) - Măsuri de organizare a activității în cadrul unităților/instituțiilor de învățământ în condiții de siguranță epidemiologică pentru prevenirea îmbolnăvirilor cu virusul SARS- Cov-2;
- Elevii din clasele cu specializarea Tehnician în turism, Tehnician în gastronomie, își pot realiza instruirea practică în cadrul Agenției de turism Junior și în cadrul celor două laboratoare de alimentație publică (dotate cu utilaje) din școală, în conformitate și respectând prevederile Ordinului nr. 5606/19.11.2021 (cu modificările ulterioare) - Măsuri de organizare a activității în cadrul unităților/instituțiilor de învățământ în condiții de siguranță epidemiologică pentru prevenirea îmbolnăvirilor cu virusul SARS- Cov-2;
- În holul internatului funcționează unui spațiu pentru pregătire practică de tip „Recepție hotel”;

- Elevii își desfășoară activitatea de învățământ în 29 săli de clasă și cabinete școlare, o sală de gimnastică (dotată cu echipamente sportive) și un teren sportiv amenajat;
- Există 7 cabinete școlare: limba română, Pro Lang, matematică, fizică, chimie - biologie, istorie-geografie, informatică;
- Există un cabinet pentru catedra de limbi moderne dotat prin intermediul proiectelor de dezvoltare școlară (Proiectul „Democrație lingvistică”);
- Există un cabinet psihologic cu dotări de ultimă generație;
- Biblioteca școlii este dotată cu un număr total de 26.168 volume, dintre care 12 volume fiind aduse în anul școlar 2020 - 2021, prin donații de către profesorii unității de învățământ Colegiului Economic „Dimitrie Cantemir” Suceava ;
- Fiecare sală de clasă este dotată cu televizoare SMART, doar în anul 2020, achiziționându-se 8 televizoare pentru spațiul aferent sălilor de clasă din corpul de clădire cămin;
- Există 15 săli de clasă cu table modern (magnetice) la care nu se utilizează creta;
- S-au realizat lucrări de îmbunătățire/modernizare/reamenajare în sălile de clasă/holuri în corpurile de clădire aferente colegiului;
- A fost îmbunătățită rețeaua de internet a colegiului cu fibră optică (cablu UTP-Gb, contact Mbps 200-400);
- S-au realizat lucrări de dotare a tuturor corpurilor de clădire, aferente unității de învățământ, prin servicii de proiectare și sistem de securitate, conform analizei de risc, inclusiv a sălii de sport a colegiului, prin instalarea echipamentelor de control acces în școală, echipamente de alarmă, precum și sisteme video;
- S-a îmbunătățit dotarea unor săli de clasă, în anul școlar 2020-2021 prin achiziționarea de mobilier individual modular în sălile de clasă, aferente corpului de clădire internat;
- Există camere video în fiecare sală de clasă, holuri și corpurile de clădire aferente unității de învățământ;
- Fiecare comisie pe discipline are în dotare un laptop;
- Există un număr de 120 de elevi interni, cazați în căminul propriu, care servesc masa în cantina proprie;
- S-au creat, pe domeniul colegiului, adrese de e-mail pentru fiecare cadru didactic și pentru fiecare elev a colegiului în vederea realizării activităților didactice desfășurate în sistem blended - learning sau online, în conformitate și respectând prevederile Ordinului nr.5487/1.494/2020- Măsuri de organizare a activității în cadrul unităților/instituțiilor de învățământ în condiții de siguranță epidemiologică pentru prevenirea îmbolnăvirilor cu virusul SARS- Cov-2;

Puncte slabe:

- Inexistența unei biblioteci virtuale care să faciliteze desfășurarea activităților didactice desfășurate în sistem blended - learning sau online;
- Laboratoarele de fizică, biologie-chimie funcționează ca și săli de clasă, făcând improprie desfășurarea unor experimente, în același timp fiind necesară dotarea cu truse, aparatură, ustensile și substanțe conform noilor programe școlare (fișe de gestiune);
- Spațiul cabinetelor de informatică este mic în comparație de numărul de calculatoare existente, impunându-se dotarea acestor spații cu aparate de aer condiționat;
- Numărul de licențe nu este asigurat pentru sistemele informatice din școală, fiind achiziționate doar 11 licențe (10 licență Windows 10, 1 licență Office 2019);

- În biblioteca școlii nu sunt suficiente volume de literatură contemporană și bibliografie de specialitate.

2.2.4. Consilierea și orientarea elevilor

Printre obiectivele consilierii, se numără și dezvoltarea personală a tinerilor care presupune: formarea unei imagini de sine adecvate, controlul stresului, tehnici de învățare eficiente sau identificarea opțiunilor vocaționale realiste, conforme cu aptitudinile tânărului. Consilierea psihopedagogică oferă un suport real în cazurile de insucces școlar prin identificarea factorilor perturbatori, a dificultăților de adaptare și a cauzelor acestora, precum și în cazul dificultăților de învățare și a performanțelor școlare scăzute. Consilierul are în vedere identificarea potențialului tânărului și dezvoltarea unei imagini de sine pozitive.

Un alt obiectiv, se referă la prevenție, identificând la elevi: dispoziția afectivă negativă, neîncrederea în sine, comportamentele de risc sau conflictele interpersonale, pentru a se acționa corespunzător înainte ca acestea să producă efecte negative în evoluția școlară și personală a acestora. Consilierea psihopedagogică implică o relație specială, bazată pe confidențialitate, încredere și respect.

La nivelul unității școlare s-au desfășurat activități coordonate de profesorii diriginți și de consilierul școlar: consiliere individuală elevi, consiliere individuală părinți, consultanță/consiliere cadre didactice, consiliere la orele de dirigenție, consiliere de grup cu elevii (la cabinetul consilierului școlar), lectorate cu părinții, activități de orientare a carierei, programe interne de prevenție / intervenție.

| Nr. crt. | Domenii de activitate | Număr |
|--|---|---|
| 1. | ACTIVITĂȚI DE CONSILIERE INDIVIDUALĂ ȘI/SAU CONSILIERE DE GRUP | |
| 1.a) Activități de consiliere individuală | | |
| | <u>1.1.a) consiliere individuală elevi</u> Tematici abordate: Dificultăți psiho-emoționale Adaptare școlară și socială Comunicare deficitară Comportament deviant Dificultăți relaționare | Număr total de elevi consiliați individual: Nivel liceu: 57 |
| | <u>1.2.a) consiliere individuală părinți</u> Tematici abordate: Dificultăți psiho-emoționale elevi Adaptare școlară și socială elevi Comunicare deficitară Elevi cu C.E.S. | Număr beneficiari: 7 |
| | <u>1.3.a) consultanță/ consiliere profesori</u> Scop/ Tematici abordate: Probleme ale elevilor, probleme de comunicare, orientare socio-profesională, managementul clasei, adaptare școlară, eșec școlar, probleme de relaționare, comportament deviant, elevi cu C.E.S., A.D.H.D., violență elevi, impactul pandemiei asupra elevilor, bully-ingul online, educație pentru sănătate etc. | Număr beneficiari: au fost acordate un nr. de 258 ore de asistență psihopedagogică, din care 3 ore de consiliere individuală pentru 116 de cadre didactice |
| 1.b) Activități de consiliere de grup | | |
| | <u>1.1.b) consiliere de grup pentru elevi</u> Tematici abordate: | Număr total grupuri: __ Număr total elevi: |

| | | |
|---|---|--|
| | | din care: Nivel preșcolar: __ Nivel primar: __ Nivel gimnaziu: __ Nivel liceu: |
| | <u>1.2.b) activități la orele de dirigentie</u> Tematici abordate: Impactul negativ al pandemiei asupra adolescenților, bullying-ul online la elevi, O.S.P., Educație pentru sănătate. Probleme ale elevilor, probleme de comunicare, orientare socio-profesională, managementul clasei, adaptare școlară, eșec școlar, probleme de relaționare, comportament deviant, elevi cu C.E.S., A.D.H.D., violență elevi, impactul pandemiei asupra elevilor, bully-ingul online, educație pentru sănătate etc. | Număr de ore: 17. Număr beneficiari: 401 din care Nivel liceu: 401 |
| | <u>1.3.b) activități cu părinții (sedinte, lectorate, consiliere de grup)</u> Tematici abordate: Provocările adolescenței în contextul pandemiei cu Covid 19 și a începerii noului an școlar, educație pentru sănătate, relația părinte-elev în contextul pandemiei, îmbunătățirea comunicării dintre părinți și elevi. | Număr ședințe cu părinții: 2 la clasele a IX a C și a XI a L Număr lectorate: 1 Provocările adolescenței în contextul pandemiei cu Covid 19 și a începerii noului an școlar – 45 de reprezentanți ai părinților de la fiecare clasă. |
| | <u>1.4.b) activități cu cadre didactice</u> Tematici abordate: | Număr beneficiari: __ |
| 2. | ACTIVITĂȚI DE ORIENTARE A CARIEREI | |
| 2.a) | Activități de consiliere individuală pentru OSP | |
| | <u>consiliere individuală elevi</u> Activități de informare, testare psiho-aptitudinală în scopul autocunoașterii, asistență privind luarea deciziei, consiliere individuală privind cariera | Număr total de ședințe de consiliere individuală: 130, acordate pentru un număr de 101 elevi clasele a XI a și a XII -a, din care: Nivel liceu: 101 |
| 2.b) | Activități OSP desfășurate cu clasa de elevi | |
| | <u>activități la orele de dirigentie, pe teme de orientare școlară</u> Denumirea activității: Alegerea corectă a viitoarei meserii Alegerea corectă a viitoarei facultăți | Număr de ore: 8 Număr beneficiari: 192 din care: Nivel liceu: 142 |
| 3. | ACTIVITĂȚI DE PREVENȚIE/ INTERVENȚIE/ DEZVOLTARE PERSONALĂ DERULATE ÎN UNITATEA DE ÎNVĂȚĂMÂNT | |
| Spune Nu drogurilor, alcoolului, tutunului! – 5 activități desfășurate la clasele a IX a, a Xa, a XI a și a XII a. | | |

| | |
|---|--|
| 4. | ACTIVITĂȚI DESFĂȘURATE ÎN CADRUL UNOR PROGRAME/ PROIECTE ALE ISJ/ CJRAE/ ALE INSTITUȚIEI DE ÎNVĂȚĂMÂNT ÎN CARE FUNCȚIONEAZĂ CABINETUL |
| <p>Participare la Conferința: Provocările adolescenței în online și offline, organizată de Asociația Părinților și Profesorilor de la Colegiul Economic Dimitrie Cantemir Suceava. Activitatea s-a desfășurat pe Google Classroom.</p> <p>Participare la studiul Provocări contextuale în profesia didactică.</p> | |
| 5. | ALTE ACTIVITĂȚI |
| <p>Amenajare și igienizare cabinet de asistență psihopedagogică, pregătirea instrumentelor de lucru în vederea desfășurării activității cabinetului, pregătirea echipamentelor electronice în vederea activității online, discuții cu conducerea unității de învățământ în vederea realizării planului de activitate al cabinetului, participare la consfătuirile consilierilor școlari – online – Zoom, participare la comisia metodică a profesorilor diriginți de la Colegiul Economic Dimitrie Cantemir Suceava – online – Google meet, organizare și participare la Cercul Pedagogic al disciplinelor socio-umane de la Colegiul Economic Dimitrie Cantemir Suceava, cu intervenție pe tema: Impactul pandemiei asupra adolescenților, activitatea s-a desfășurat online pe Google Classroom, participare la Consiliul Profesorial de la Colegiul Economic Dimitrie Cantemir Suceava, activitatea s-a desfășurat online pe Google Classroom, participare la Cercul Pedagogic al consilierilor școlari de la C.J.R.A.E. Suceava, cu tema Proceduri care reglementează activitatea consilierului școlar, activitatea s-a desfășurat pe Google classroom, participare la Consiliul Profesorial al C.J.R.A.E. Suceava, activitatea s-a desfășurat pe Google Classroom.</p> | |

La începutul anului școlar, s-au aplicat chestionare în vederea identificării nevoilor de consiliere a elevilor, părinților și cadrelor didactice.

S-a realizat, actualizat și reactualizat baza de date pentru elevii cu CES, TSI, probleme sociale, comportamentale, conform anexelor din procedura SEOSP/CJAP.

Puncte tari:

- Modalități alternative de educație reflectate de activități extracurriculare diverse la nivelul școlii și la nivelul claselor de elevi în învățarea online;
- Valorificarea experiențelor personale ale elevilor în activitățile educative în vederea pregătirii elevilor pentru viața reală;
- Alternarea formelor de organizare a activităților de consiliere și orientare ce creează o diversitate de experiențe de învățare;
- Alternarea diverselor roluri ale cadrului didactic și asumarea diferitelor roluri de către elevi, care generează dezvoltarea competențelor de autoevaluare;
- Creșterea semnificativă a numărului de cadre didactice și elevi care participă la activități educative.
- Activitatea prolifică a Asociației Părinților și Profesorilor de la Colegiul Economic „Dimitrie Cantemir” Suceava.
- Responsabilizarea *Consiliul Școlar al elevilor și Consiliul Reprezentativ al Părinților* ca foruri funcționale la nivelul școlii;
- Implicarea activă a elevilor în activitățile extrașcolare;
- Antrenarea elevilor în activități competitive cu rol socializator;
- Disponibilitatea ONG-urilor locale și naționale în a acorda consultanță și sprijin logistic pentru dezvoltarea unor activități menite să educe tineretul în sensul evoluției calității vieții;
- Disponibilitatea conducerii în a sprijini demersurile Consiliului Școlar al Elevilor și ale consilierului educativ.

- Amenajarea estetică, funcțională și cu materiale informative a cabinetul de Consiliere Școlară.

Puncte slabe:

- Scăderea interesului elevilor și a familiei față de activitățile educative și extracurriculare precum și minimalizarea importanței acestora;
- Reticența în susținerea unor lecții deschise în cadrul Comisiei metodice a diriginților;
- Slaba implicare a cadrelor didactice, care nu sunt diriginți, în viața clasei în afara orelor predate la disciplina respectivă;
- Lipsa unui spațiu adecvat pentru desfășurarea activităților educative școlare și extrașcolare;
- Conservatorismul și inerția manifestate de unii profesori diriginți;
- Numărul redus al activităților în care sunt implicați părinții.

2.2.5. Calificări și curriculum

Ordinele de ministru în vigoare pentru anul școlar 2021 - 2022 privind planurile cadru de învățământ și programele școlare pe ani de studii/calificări profesionale pentru care se asigură pregătirea prin învățământul preuniversitar-învățământ de zi (liceal și profesional de 3 ani), pe discipline de studiu:

I. CULTURA GENERALĂ

A. Pentru planurile cadru se aplică:

- OMECI nr. 3411 din 16.03.2009, pentru clasele a IX a filiera tehnologică
- OMECTS nr. 3081 din 27.01.2010, pentru clasele a X a filiera tehnologică
- OMECI nr. 3412 din 16.03.2009, pentru clasele a XI a și a XII a filiera tehnologică și filiera teoretică

- OMEN nr. 3152 din 22.02.2014 pentru învățământul profesional de 3 ani clasa a XI a

B. Pentru programele școlare, pe discipline de studiu, se aplică:

1. Limba română

- OMECI nr. 5099 din 9.09.2009, pentru clasele a IX a și a X a filiera tehnologică, precum și pentru învățământul profesional de 3 ani, clasa a X a
- OMEC nr. 3252 din 13.02.2006 pentru clasele a XI a filiera tehnologică
- OMEC nr. 5959 din 22.12.2006 pentru clasele a XII a filiera tehnologică și filiera teoretică

2. Matematică

- OMECI nr. 5099 din 9.09.2009, pentru clasele a IX a filiera tehnologică
- OMEC nr. 4598 din 31.08.2004, pentru clasele a X a filiera tehnologică precum și pentru clasa a X a învățământ profesional de 3 ani
- OMEC nr. 3252 din 13.02.2006 pentru clasele a XI a filiera tehnologică
- OMEC nr. 3252 din 13.02.2006 pentru clasele a XII a filiera tehnologică
- OMEC nr. 5959 din 22.12.2006 pentru clasele a XII a filiera teoretică

3. Limbi moderne

- OMEC nr. 3410 din 7.03.2006, pentru clasele a XI a și a XII a filiera teoretică Engleză L1, 2 și Franceză L1, 2
- OMEC 5959 din 22.12.2006, pentru clasa a XII a filiera teoretică - Germană L1,2
- OMEC nr. 3458 din 9.03.2004, pentru clasele a IX a filiera tehnologică - L1 Engleză și L1 Franceză, a X a învățământ profesional de 3 ani - L1 Engleză și L1 Franceză
- OMEC nr. 4598 din 31.08.2004, pentru clasele a X a filiera tehnologică
- OMECI nr. 5099 din 9.09.2009, pentru clasele a IX a și a X a filiera tehnologică-L2 Engleză, L2 Franceză și L2 Germană și pentru clasa a X a învățământ profesional de 3 ani - L2 Engleză, L2 Franceză, L1 și L2 Germană

● OMEC nr. 3488 din 23.03.2006 pentru clasele a XI a și a XII filiera tehnologică -L1 și L2 Engleză, L1 și L2 Franceză și L2 Germană

4. Istorie –Geografie

● OMEC nr. 3458 din 9.03.2004, pentru clasele a IX a și a X a filiera tehnologică;
● OMEC nr. 4598 din 31.08.2004, pentru clasele a X a filiera tehnologică;
● OMEC nr. 3252 din 13.02.2006 pentru clasele a XI a filiera tehnologică
● OMEC nr. 5959 din 22.12.2006 pentru clasele a XII a filiera tehnologică și filiera teoretică

5. Discipline socio – umane

● Disciplina Logică - OMECI nr. 5099 din 9.09.2009, pentru clasele a IX a filiera tehnologică

● Disciplina Psihologie - OMEC nr. 4598 din 31.08.2004 pentru clasele a X a filiera tehnologică precum și pentru clasa a X a învățământ profesional de 3 ani

● Disciplina Economie - OMEC nr. 3252 din 13.02.2006 pentru clasele a XI a filiera tehnologică

● Disciplina Economie aplicată - OMEC nr. 5959 din 22.12.2006 pentru clasele a XII a filiera tehnologică

● Disciplina Filozofie - OMEN nr. 5364 din 15.12.2000 pentru clasele a XII a filiera teoretică

● Disciplina Educație antreprenorială - OMEC 4598/31.08.2004 pentru clasele a X a filiera tehnologică

6. Informatică

● OMECI nr. 5099 din 9.09.2009, pentru clasele a IX a, a X a, a XI a, a XII a filiera tehnologică; pentru clasele a XII a filiera teoretică

7. Fizică

● OMEC 3458/9.03.2004 pentru clasele a IX a filiera tehnologică; pentru clasa a X a învățământ profesional de 3 ani

● OMEC 4598/31.08.2004 pentru clasele a X a filiera tehnologică;

● OMEC nr. 5959 din 22.12.2006 pentru clasele a XII a filiera teoretică

8. Chimie

● OMECI nr 5099/9.09.2009 pentru clasele a IX a, a X a, a XI a, a XII a, filiera tehnologică și filiera teoretică precum și pentru clasele a X a învățământ profesional de 3 ani

9. Biologie

● OMEC 3458/9.03.2004 pentru clasele a IX a și a X a filiera tehnologică

● OMEC nr. 5959/22.12.2006 pentru clasele a XII a filiera teoretică

10. Educație fizică

● OMECI nr 5099/9.09.2009 pentru clasele a IX a, a X a, a XI a, a XII a, filiera tehnologică, filiera teoretică și învățământ profesional de 3 ani, clasa a X a

11. Religie (cultul ortodox)

● OMEC nr. 5230/01.09.2008 pentru clasele a IX a, a X a, a XI a, a XII a, filiera tehnologică și filiera teoretică precum și pentru clasa a X a învățământ profesional de 3 ani

12. Consiliere și orientare

● OMEN nr. 4437 din 2014 pentru clasele a X a învățământ profesional de 3 ani

● OMEC nr. 5287 din 9.10.2006 pentru clasele a IX a, a X a, a XI a, a XII a, învățământ liceal, filiera tehnologică și filiera teoretică

II. CULTURA DE SPECIALITATE

a. La clasa a IX a, ciclul inferior al liceului - filiera tehnologică, unde pregătirea se realizează pe domenii de pregătire de bază, se aplică:

- Planul - cadru de învățământ aprobat prin OMECI nr. 3411 din 16.03.2009;

- Planurile de învățământ aprobate prin OMENCS nr. 4457/5.07.2016 corelat cu OME 3674/15.04.2021 privind măsurile de aplicare și corelare a planurilor de învățământ pentru învățământul profesional, liceal – filiera tehnologică, cu structura anului școlar 2021-2022

- Programele școlare pentru cultura de specialitate și stagiile de pregătire practică din aria curriculară Tehnologii, precum și pentru stagiile de pregătire practică – CDL aprobate prin OMENCS nr. 4457 din 5.07.2016.

b. La clasa a X a ciclul inferior al liceului – filiera tehnologică, unde pregătirea se realizează pe domenii de pregătire generală, se aplică:

- Planurile cadru aprobate prin OMECTS nr. 3081/27.01.2010 Anexa 3;

- Planurile de învățământ aprobate prin OMEN nr. 3915/18.05.2017 corelat cu OME 3674/15.04.2021 privind măsurile de aplicare și corelare a planurilor de învățământ pentru învățământul profesional, liceal – filiera tehnologică, cu structura anului școlar 2021-2022;

- Programele școlare pentru cultura de specialitate și pregătirea practică săptămânală din aria curriculară Tehnologii precum și pentru pregătirea practică comasată/stagiile de pregătire practică -CDL aprobate prin OMEN nr. 3915/18.05.2017, Anexele 1 și 2

c. La clasa a XI a învățământ profesional de stat, unde pregătirea se realizează pe domenii de pregătire de bază, se aplică:

- Planurile cadru aprobate prin OMEN nr. 3152 din 24.02.2014;

- Planurile de învățământ aprobate prin OMEN nr. 3915/18.05.2017 corelat cu OME 3674/15.04.2021 privind măsurile de aplicare și corelare a planurilor de învățământ pentru învățământul profesional, liceal – filiera tehnologică, cu structura anului școlar 2021-2022;

- Programele școlare pentru cultura de specialitate și pregătirea practică săptămânală din aria curriculară tehnologii, precum și pentru stagiile de pregătire practică - CDL aprobate prin OMEN nr. 3915/18.05.2017

Calificările profesionale ce pot fi obținute în ciclul superior al liceului, indiferent de rutele anterioare de pregătire, utilizează planurile cadru și planurile de învățământ, după cum urmează:

d. La clasa a XI a ciclul superior al liceului – filiera tehnologică, se aplică:

- Planurile cadru de învățământ aprobate prin OMECI nr. 3412/16.03.2009;

- Planurile de învățământ pentru cultura de specialitate, pregătirea practică și pentru stagiile de pregătire practică aprobate prin OMEN nr. 3500/29.03.2018, corelat cu OME 3674/15.04.2021 privind măsurile de aplicare și corelare a planurilor de învățământ pentru învățământul profesional, liceal – filiera tehnologică, cu structura anului școlar 2021-2022;

- Programele școlare sunt aprobate prin OMEN nr. 3501/29.03.2018, Anexa 1.

e. La clasa a XII a ciclul superior al liceului – filiera tehnologică, se aplică;

- Planurile cadru de învățământ aprobate prin OMECI nr. 3412/16.03.2009;

- Planurile de învățământ pentru cultura de specialitate, pregătirea practică și pentru stagiile de pregătire practică aprobate prin OMEN nr. 3500/29.03.2018, OME 3674/15.04.2021 privind măsurile de aplicare și corelare a planurilor de învățământ pentru învățământul profesional, liceal – filiera tehnologică, cu structura anului școlar 2021-2022;

- Programele școlare sunt aprobate prin OMEN nr. 3501/29.03.2018 Anexa 2.

Curriculum în dezvoltare locală (CDL) proiectat, avizat și aprobat pentru anul școlar 2021 - 2022:

I. Învățământ liceal

| Nr. crt. | Denumire CDL | Clasa | Calificarea profesională |
|----------|--------------------------------|--------|---|
| 1. | Industria ospitalității locale | a IX a | - Tehnician în turism - Tehnician în gastronomie - Tehnician în hotelărie |

| | | | |
|-----|--|---------|--|
| | | | - Tehnician în turism intensiv limba engleză |
| 2. | Bucovina turistică | a X a | - Tehnician în turism - tehnician în turism intensiv limba engleză |
| 3. | Bucovina culinară | a X a | - Tehnician în gastronomie |
| 4. | Particularitățile serviciilor hoteliere | a X a | - Tehnician în hotelărie |
| 5. | Valorificarea potențialului turistic bucovinean | a XI a | - Tehnician în turism - tehnician în turism intensiv limba engleză |
| 6. | Activitatea de producția culinară cu specific bucovinean | a XI a | - Tehnician în gastronomie |
| 7. | Educație pentru dezvoltare durabilă în turism | a XII a | - Tehnician în turism Tehnician în turism, intensiv limba engleză |
| 8. | Oferta de produse în unitățile de alimentație din Bucovina | a XII a | - Tehnician în gastronomie |
| 9. | Calcul economic și completarea documentelor pentru principalele tranzacții economice | a IX a | - Tehnician în activități economice - Tehnician în activități economice, intensiv limba engleză -Tehnician în administrație -Tehnician în comerț - Tehnician în achiziții și contractări Tehnician în activități economice, intensiv limba franceză |
| 10. | Birou de învățare | a X a | -Tehnician în activități economice -Tehnician în achiziții și contractări -Tehnician în comerț Tehnician în activități economice, intensiv limba engleză |
| 11. | Activitatea autorităților administrației publice locale | a X a | -Tehnician în administrație |
| 12. | Elemente de fiscalitate și piața asigurărilor | a XI a | - Tehnician în activități economice intensiv engleză - Tehnician în activități economice |
| 13. | Merchandising și comerț modern | a XI a | - Tehnician în comerț |
| 14. | Elemente de drept și legislație | a XI a | - Tehnician în administrație |
| 15. | Elemente de dreptul muncii | a XII a | - Tehnician în activități economice - Tehnician în administrație |

| | | | |
|--|--|--|---|
| | | | - Tehnician în activități economice intensiv engleză - Tehnician în comerț |
|--|--|--|---|

II. Învățământ profesional

| Nr. crt. | Denumire CDL | Clasa | Calificarea profesională |
|----------|--|--------|---|
| 1. | Activități specifice în unitățile de cazare | a XI a | Lucrător hotelier |
| 2. | Activități specifice în unitățile de alimentație | a X a | Ospătar (chelner), vânzător în unități de alimentație |

Curriculumul în dezvoltarea locală (CDL) pentru clasele a IX a, a X a ciclul inferior al liceului – filiera tehnologică, clasa a X a învățământ profesional de stat a fost proiectat conform *Reperelor metodologice privind proiectarea curriculumului în dezvoltarea locală pentru clasele a IX a și a X a, ciclul inferior al liceului, filiera tehnologică și învățământul profesional*, aprobate prin OMEN nr. 3914/18.05.2017

Curriculumul în dezvoltarea locală (CDL) pentru *clasele a XI a și a XII a ciclul superior al liceului, filiera tehnologică* a fost proiectat conform *Orientărilor metodologice generale pentru elaborarea curriculumului în dezvoltarea locală* aprobate prin OMEN nr. 3502/29.03.2018.

2.2.6. Resursele fizice și umane

1. Resurse fizice

Baza materială a Colegiului Economic „Dimitrie Cantemir” Suceava este alcătuită din:

- 22 săli de studiu
- amfiteatru
- 6 cabinete școlare
- 2 firme exercițiu
- Prolang
- Turism Junior
- Coafor
- Lb. română
- 6 cabinete profesori
- Cabinet biologie
- Cabinet chimie
- Cabinet fizică
- Cabinet matematică
- Cabinet informatică
- Cabinet istorie-geografie
- 6 laboratoare
- 2 laboratoare de informatică
- 1 laborator chimie
- 1 laborator fizică
- 2 laboratoare alimentație
- 1 cabinet pentru proiecte europene/Asociația Părinților și Profesorilor din cadrul Colegiului Economic „Dimitrie Cantemir” Suceava
- 1 cabinet consiliere și orientare
- 1 bibliotecă școlară cu 26.168 volume
- 1 internat cu 120 locuri

- 1 cantină cu sală de mese
- sală de sport
- teren de sport amenajat
- 1 cabinet medical
- 2 cabinete directori
- 1 birou consilier educativ + coordonator CEAC
- 1 birou contabilitate
- 1 birou secretariat
- 1 cabinet al inginerului de sistem
- 1 spațiu al personalului de serviciu.

Școala are în dotare **154 de calculatoare** conectate la internet din care:

- 112 sunt utilizate de către elevi
- 25 sunt utilizate de către personalul didactic
- 17 sunt utilizate în administrație

2. Resurse umane

● **Personalul didactic** este alcătuit din 80 cadre didactice, din care :

- 74 profesori titulari (68 ai unității și 3 a altor unități, 3 profesori calificați angajați pe perioada viabilității postului) – 92,5%
- 5 profesori calificați angajați pe perioadă determinată – 6,25%
- 1 asociat – 1,25%.

Din cele 80 cadre didactice sunt: 4 debutanți (5%), 11 cu definitiviat (13,75%), 8 cu gradul didactic II (10 %), 57 gradul didactic I (71,25%). În colectivul profesoral sunt 5 doctori, din care 3 au gradul I echivalat cu doctoratul, 2 profesori au obținut și gradul I și doctoratul.

Personalul didactic de predare și cel auxiliar din Colegiul Economic „Dimitrie Cantemir” Suceava și-a dezvoltat modele de gândire inedite și exploratorii, deprinderi și competențe profesionale prin participarea la activități de formare și perfecționare în scopul ameliorării procesului instructiv-educativ și profesionalizării carierei didactice. Se constată un interes sporit în participarea la examenele de definitiviat și grade didactice, programe de conversie profesională, programe postuniversitare de formare și dezvoltare profesională continuă, studii universitare de masterat și studii universitare de doctorat. În vederea asigurării dimensiunii europene a educației, profesori din toate ariile curriculare efectuează mobilități în cadrul programului Erasmus+, dezvoltând strategii interactive de predare învățare în vederea stimulării unei cunoașteri active prin asocierea unor situații practice, învățarea fiind astfel un proces activ și constructiv.

Calitatea personalului didactic este evidențiată din statistica următoare:

- 95% au un grad didactic sau doctorat;
- 41% sunt implicați în activități de cercetare științifică și pedagogică;
- 70% au avut rezultate deosebite în pregătirea elevilor;
- 68% este ponderea personalului didactic care au lucrări și articole publicate (cărți, studii și articole în reviste de specialitate cu ISBN și ISSN, conferințe naționale și internaționale);
- 78% dintre părinții chestionați apreciază favorabil calitatea activității didactice din unitate (sursa: chestionar părinți);
- 80% dintre profesorii școlii consideră că principala valoare a școlii este calitatea colectivului didactic (sursa: chestionar profesori);
- 68% dintre profesorii școlii au participat în ultimul an la programe de formare („Profesor în online”, „Metode interactive de predare-învățare-evaluare centrate pe elev”, „Programul de formare pentru constituirea Corpului de profesori evaluator pentru examenele

și concursurile naționale (CPEECN)”, „Proiectare, instruire și evaluare”, „Fenomenul violenței: de la delimitări conceptuale la prevenire și intervenții eficiente”, „Mentoratul didactic”, „Profesor real într-o școală virtuală”, „Metode de cunoaștere a personalității elevului”, „Instruirea mozaLearICT”, „Utilizarea softurilor educaționale în era digitală”, „Utilizarea responsabilă a resurselor educaționale digitale” etc.) și estimăm că acest proces va continua, bazându-ne pe faptul că 43% dintre profesorii școlii consideră că un aspect important pe care trebuie să-l dezvolte școala este formarea continuă a cadrelor didactice (sursa: chestionar profesori).

● **Personal didactic. auxiliar 12**

● **Personal nedidactic 20**

▪ 100% din personalul administrativ deține o calificare corespunzătoare postului ocupat, prestând servicii de calitate.

● **Elevi 1208**

2.2.7. Parteneriate și colaborare

Colegiul Economic „Dimitrie Cantemir” Suceava stabilește și dezvoltă parteneriate cu administrația publică locală, instituții publice, organizații, centre și asociații din județ și din țară care se concretizează într-o serie de acțiuni ce au ca obiect: consilierea, educarea și formarea tinerilor.

● Parteneriate cu administrația publică locală și alte instituții publice care se concretizează într-o serie de acțiuni ce au ca obiect educarea și formarea tinerilor:

1. Universitatea „Ștefan cel Mare” Suceava
2. Camera de Comerț și Industrie Suceava
3. Casa Județeană de Pensii Suceava
4. AJOFM Suceava
5. AJPIS Suceava
6. Muzeul Național al Bucovinei
7. Inspectoratul de Poliție Județean Suceava
8. Biserica „Izvorul tămăduirii”

● Parteneriate cu organizații, centre și asociații din județ și din țară care au ca scop consilierea și educarea tinerilor:

1. Asociația Părinților și profesorilor din Colegiul Economic „Dimitrie Cantemir” Suceava

2. Salvați Copiii - Filiala Suceava
3. Centrul Școlar de Educație Incluzivă Suceava
4. Asociația Specialiștilor în Educație „Magistrum” Aroneanu, Iași
5. Asociația Cultural - Științifică „Pleadis”, Iași
6. Asociația InBusiness

● Parteneriate cu angajatorii din regiune în vederea efectuării instruirii practice în domeniile: economic, turism, alimentație publică, administrativ:

1. SC LUCI-LUX SRL
2. SC MAJORDEM HYGIENE SRL
3. SC SAVCOM SRL
4. SC PIZZAPASTA SRL
5. SC PASALIMANI SRL
6. SC PASALIMANI SRL
7. SC PERSUAV SRL
8. SC PERSUAV SRL
9. SC IRICRIS BABY COM SRL
10. SC IRICRIS BABY COM SRL

11. SC GLAZABLU SRL
12. SC RESTPARTNER SRL
13. SC GLAZA BLU SRL
14. SC GLAZA BLU SRL
15. SC GLAZA BLU SRL
16. SC RESTPARTNER SRL
17. SC CONTINENTAL HOTELS SA
18. SC POLARIS CAFE SRL
19. CASA JUDEȚEANĂ DE PENSII SUCEAVA
20. AJPIS SUCEAVA
21. AJOFM SUCEAVA
22. CAMERA DE COMERȚ ȘI INDUSTRIE SUCEAVA
23. MUZEUL NAȚIONAL AL BUCOVINEI SUCEAVA
24. SC MERDUM SRL - COMPLEX ZAMCA
25. SC NICOLMIȚ SRL
26. SC EASY BOOKING&TOUR SRL
27. LUCI LUX SRL - RESTAURANT CASA DE PIATRĂ
28. JUVENTUS NORD EST
29. SC RESTPARTNER SRL
30. SC ALLKONT SOLUTIONS PREST SRL

● Parteneriate educaționale:

| Proiect/Eveniment | Partener |
|---|--|
| „Lume, lume...hai la târg” | Muzeul Național al Bucovinei |
| „Călătorește, învață, muncește în siguranță!” | IntegralEdu Iași AJOFM Suceava Agenția Națională Împotriva Traficului de Persoane - Centrul Regional Suceava |
| „Alege sănătos”, „Ora de Net”, „Și noi avem Drepturi”, „Not For Sale”, „Fiecare Copil Contează” | Salvați Copiii - Filiala Suceava |
| „Aștăptând învierea Domnului” | Centrul Școlar de Educație Incluzivă Suceava |
| „Amis écologistes sans frontières” | Liceul Teoretic „Ion Creangă” Bălți, Republica Moldova |
| „File de tradiție multiculturală în spațiul românesc” | Asociația Specialiștilor în Educație „Magistrum” Aroneanu, Iași |
| „Magia sărbătorilor de iarnă în spațiul multicultural românesc” | Școala Profesională Lungani Iași |
| Cyberbullying și siguranță în școală | Inspectoratul de Poliție Județean Suceava |
| „PORT Cultural” | Facultatea de Științe Economice și Administrație Publică Suceava |
| Organizarea și desfășurarea de examene Cambridge | Twinkle Star Exam Centre |
| „Experințe culinare în Bucovina” | Centrul Școlar de Educație Incluzivă Suceava |

| | |
|--|--|
| Campania regională de educație în aer liber „Educația în natură” | Grădinița cu Program Prelungit „1-2-3” Suceava |
| ROSE Școli de vară (RISEGO) | Facultatea de Istorie și Geografie Suceava |
| Concurs Internațional „Jurnal de Toamnă” | Asociația Cultural - Științifică „Pleadis”, Iași |
| „Școala de duminică” | Biserica „Izvorul tămăduirii” |
| Teme de antreprenariat | Asociația InBusiness |
| „Eminescu - durată lirică eternă” | Liceul Tehnologic „Mihai Eminescu” Dumbrăveni |
| „Educație online fără hotare” - „Web Poetica” | Liceul Teoretic „Gheorghe Asachi” Ungheni, Republica Moldova |
| „Educație online fără hotare” - „Călători și călătorii” | Liceul Teoretic „M. Eliade” Chișinău |
| Concurs literar -artistic „Magia cuvântului eminescian în poezie și culoare” | Liceul Tehnologic „Nicolae Tclu” Copșa Mică, Sibiu |
| „Valori și tradiții la români” | |
| Concurs Internațional „Legende populare din Bucovina și Moldova” | Colegiul Tehnologic Chișinău |
| Implicarea agenților economici locali în activitățile educaționale | SC Primagra SRL |

2.2.8. Analiza portofoliului de produse

Învățământ liceal forma de învățământ - zi

Tehnician în achiziții și contractări – „DILEMĂ”

Argumente:

- cerințele în domeniul achizițiilor și contractărilor exprimate pe piața muncii sunt în creștere;

- creșterea numărului de IMM-uri în domeniul comerțului;

- comerțul cu ridicata și cu amănuntul este o ramură importantă în economia zonală (sursa PLAD);

- tradiția școlii comerciale sucevene.

Strategii:

- intensificarea colaborării cu partenerii în vederea asigurării practicii de specialitate și a angajării absolvenților;

- dezvoltarea bazei materiale de practică la nivelul școlii în vederea însușirii abilităților specifice.

- promovarea mai intensă a acestei calificări.

Tehnician în hotelărie - „DILEMĂ”

Argumente:

- cerințele în domeniul turismului exprimate pe piața locală și internațională a muncii sunt în creștere;

- cerința modernizării sectorului.

Strategii:

- creșterea numărului de parteneriate încheiate cu agenții economici din domeniu;

- creșterea calității pregătirii de specialitate prin efectuarea de stagii de pregătire practică la agenții economici parteneri;

- promovarea mai intensă a acestei calificări.

Tehnician în activități economice, intensiv franceză – „DILEMĂ”

Argumente:

- domeniul de activitate este cu segment mare, în creștere (sursa PLAI);
- procentul de inserție a absolvenților pe piața muncii este ridicat (sursa – monitorizarea absolvenților de către diriginți);
- în economia actuală, cunoașterea a cel puțin o limbă străină este o condiție esențială impusă de angajatorii din toate domeniile;
- extinderea companiilor multinaționale.

Strategii:

- promovarea agresivă a calificării în cadrul ofertei educaționale;
- dezvoltarea competențelor antreprenoriale și lingvistice prin implicarea elevilor și profesorilor în activități practice (târguri naționale și internaționale ale firmelor de exercițiu, concurs Business plan, activități locale și transnaționale derulate în cadrul proiectelor Erasmus+, concursuri în limba franceză etc.).

Tehnician în activități economice, intensiv engleză - „VEDETĂ”

Argumente:

- domeniul de activitate este cu segment mare, în creștere (sursa PLAI);
- piață în creștere, generatoare de profit;
- cerere mare pe piața muncii internă și internațională;
- în economia actuală, cunoașterea a cel puțin o limbă străină este o condiție esențială impusă de angajatorii din toate domeniile;
- extinderea companiilor multinaționale;
- procentul de inserție a absolvenților pe piața muncii este ridicat (sursa – monitorizarea absolvenților de către diriginți).

Strategii:

- creșterea ponderii calificării;
- dezvoltarea competențelor antreprenoriale și lingvistice prin implicarea elevilor și profesorilor în activități practice (târguri naționale și internaționale ale firmelor de exercițiu, concurs Business plan, activități locale și transnaționale în cadrul proiectelor Erasmus+ aprobate la nivelul școlii etc.).

Tehnician în turism, intensiv engleză – „VEDETĂ”

Argumente:

- domeniul are o pondere însemnată la formarea PIB, volumul de activitate la nivelul județului majorându-se permanent (sursa PLAI);
- creșterea numărului de IMM-uri în domeniul turismului la nivel european (sursa PLAI);
- concurența altor școli din zonă;
- creșterea numărului de solicitări ale absolvenților de clasa a VIII a.

Strategii:

- promovarea mai intensă a acestei calificări;
- atragerea de elevi cu pregătire inițială bună care ulterior pot fi redirecționați spre alte domenii din ofertă (agroturism);
- desfășurarea orelor de teorie și practică în agenția de turism junior înființată la nivelul școlii;
- creșterea numărului de parteneriate încheiate între școală și agenții economici locali în vederea asigurării pregătirii practice a elevilor;
- creșterea segmentului de piață;
- implicarea elevilor în proiecte europene Erasmus+ în vederea experimentării condițiilor de lucru la nivel european.

- desfășurarea de lecții CLIL la modulele de turism.

Tehnician în activități economice – „VACĂ DE MULS”

Argumente:

- domeniul de activitate este cu segment mare, în creștere (sursa PLAI);
- procentul de inserție a absolvenților pe piața muncii este ridicat (sursa – monitorizarea absolvenților de către diriginți).

Strategii:

- creșterea ponderii calificării;
- creșterea segmentului de piață.

Tehnician în activități de comerț – „VACĂ DE MULS”

Argumente:

- comerțul cu ridicata și cu amănuntul este o ramură importantă în economia zonală (sursa PLAI);

- creșterea numărului de IMM-uri în domeniul comerțului (sursa PLAI);
- tradiția școlii comerciale sucevene.

Strategii:

- intensificarea colaborării cu partenerii în vederea asigurării practicii de specialitate și a angajării absolvenților;
- dezvoltarea bazei materiale de practică la nivelul școlii în vederea însușirii abilităților specifice.

Tehnician în turism – „VACĂ DE MULS”

Argumente:

- domeniul are o pondere însemnată la formarea PIB, volumul de activitate la nivelul județului majorându-se permanent (sursa PLAI);

- creșterea numărului de IMM-uri în domeniul turismului (sursa PLAI);
- concurența altor școli din zonă;
- creșterea numărului de solicitări ale absolvenților de clasa a VIII a.

Strategii:

- atragerea de elevi cu pregătire inițială bună care ulterior pot fi redirecționați spre alte domenii din ofertă (agroturism);
- desfășurarea orelor de teorie și practică în agenția de turism junior înființată la nivelul școlii;
- creșterea numărului de parteneriate încheiate între școală și agenții economici locali în vederea asigurării pregătirii practice a elevilor;
- creșterea segmentului de piață;
- implicarea elevilor în proiecte europene Erasmus+ în vederea experimentării condițiilor de lucru la nivel european.

Tehnician în administrație – „VACĂ DE MULS”

Argumente:

- cerințele în domeniul administrației de pe piața muncii sunt constante;
- cerința informatizării și modernizării în sector.

Strategii:

- încheierea de parteneriate între școală și administrația locală în vederea asigurării pregătirii practice a elevilor;
- creșterea calității pregătirii de specialitate în domeniu.

Tehnician în gastronomie – „VACĂ DE MULS”

Argumente:

- piață stabilă, generatoare de profit;
- cerere mare pe piața muncii internă și internațională.

Strategii:

- modernizarea bazei de practică în domeniul alimentației publice;
- implicarea elevilor în proiecte europene Erasmus+ în vederea experimentării condițiilor de lucru la nivel european.

Învățământ profesional

Ospătar (chelner), vânzător în unități de alimentație - „VEDEȚĂ”

Argumente:

- cerințele în domeniul turismului și gastronomiei exprimate pe piața muncii sunt în creștere;

- cerința modernizării sectorului.

Strategii:

- creșterea numărului de parteneriate încheiate cu agenții economici din domeniu;
- creșterea calității pregătirii de specialitate prin efectuarea de stagii de pregătire practică la agenții economici parteneri;
- promovarea mai intensă a acestei calificări.

Lucrător hotelier – „VEDEȚĂ”

Argumente:

- cerințele în domeniul turismului și gastronomiei exprimate pe piața locală și internațională a muncii sunt în creștere;

- cerința modernizării sectorului.

Strategii:

- creșterea numărului de parteneriate încheiate cu agenții economici din domeniu;
- creșterea calității pregătirii de specialitate prin efectuarea de stagii de pregătire practică la agenții economici parteneri;
- promovarea mai intensă a acestei calificări.

2.2.9. Rezultatele proceselor de autoevaluare

Puncte tari :

●Poziția de leader în domeniul pregătirii economice de specialitate pentru piața suceveană;

●Tradiția școlii comerciale sucevene (1945 – „Gimnaziul Comercial de Băieți”, cu patru clase, se transformă în liceu cu clasele I-VIII; 12 septembrie 1966, prin Decizia Nr.688/1966 se înființează „Liceul Economic”);

●Ponderea însemnată a specialiștilor în domeniul economic și a tinerilor în total personal angajat;

●Derularea proiectelor europene;

●Existența rețelei de calculatoare conectate la internet, ce deservește toate sectoarele școlii;

●Rezultatele obținute la olimpiade și concursuri școlare care atestă nivelul de performanță în pregătirea elevilor;

●Interesul manifestat de majoritatea cadrelor didactice pentru ridicarea nivelului de pregătire profesională generală și de specialitate;

●Derularea în condiții bune a învățământului în sistem on-line (sincron, asincron, mixt);

●Rezultate foarte bune la examenul de bacalaureat;

●Îmbunătățirea vizibilă a bazei materiale;

●Desfășurarea unui număr mare de activități extrașcolare;

●Existența unor parteneriate solide cu instituții și agenți economici locali.

Puncte slabe:

●Conservatorismul și inerția manifestate de unele cadre didactice în fața schimbărilor inerente din peisajul educațional în context pandemic;

- Lipsa de implicare a unor cadre didactice în activitățile școlii;
- Insuficienta implicare a părinților în demersul școlar;
- Nivelul de pregătire tot mai scăzut al elevilor care intră în liceu.

2.2.10. Activitățile privind dezvoltarea stabilite în urma autoevaluării

1. Intensificarea implicării cadrelor didactice și a elevilor în procesul de pregătire, în vederea creșterii procentului de promovare la examenul de bacalaureat;
2. Participarea cadrelor didactice la cursuri de formare continuă, mai ales pentru procesul de învățare – predare – evaluare în sistem on-line, organizate de școală, C.C.D, I.S.J sau alte instituții din țară și străinătate în conformitate cu nevoile identificate;
3. Atragerea și implicarea elevilor într-o măsură mai mare în procesul de învățământ prin utilizarea unor metode de predare și evaluare centrate pe elev, atractive, mai ales în context pandemic;
4. Stimularea interesului părinților pentru implicarea în activitățile școlii, prin organizarea unor acțiuni comune de către Asociația Părinților și Profesorilor, la care să participe atât elevii, cât și părinții;
5. Utilizarea platformelor educaționale educaționale într-o măsură mai mare și la toate disciplinele și modulele școlare;
6. Utilizarea rezultatelor obținute în urma asistențelor la ore pentru creșterea satisfacției beneficiarilor;
7. Continuarea dezvoltării culturii organizaționale care să coreleze toți actorii implicați în procesul de educație: elevi, profesori, părinți.

2.3 Analiza SWOT

| PUNCTE TARI | PUNCTE SLABE |
|---|---|
| <ul style="list-style-type: none"> ● Oferta educațională diversă, selectată în concordanță cu opțiunile elevilor și cu nevoia de pregătire profesională a acestora. ● Calitatea instruirii este confirmată de opțiunile de școlarizare ale elevilor și părinților. ● Școala promovează activități extracurriculare care favorizează tinerii să-și dezvolte propriile afinități, aspirații și valori în scopul construirii unei imagini de sine pozitive (numeroasele activități cultural - artistice). ● Încheierea de parteneriate cu agenții economici pentru derularea stagiilor de instruire practică; ● Înscrierea și derularea de activități prin firme-exercițiu la ROCT ● Realizarea bazei de itemi pentru concursuri de specialitate, faza județeană ● Îndrumarea elevilor pentru alegerea temelor în vederea elaborării proiectelor de specialitate pentru susținerea examenului de certificare a calificării profesionale nivel 4 ● Înscrierea și derularea de activități prin firme-exercițiu la ROCT | <ul style="list-style-type: none"> ● Evaluarea preponderent tradiționalistă pentru activitățile finalizate cu examene naționale care nu urmăresc creativitatea, originalitatea sau dobândirea unor deprinderi de muncă intelectuală și practice ale elevilor; ● Slaba implicare a părinților în medierea, întreținerea și finalizarea eficientă a unor colaborări și parteneriate benefice; ● Interesul scăzut al unor cadre didactice pentru cunoașterea problematicii și a documentelor de strategie educațională; ● Nediferențierea parcurșurilor de învățare pentru elevi cu dificultăți de învățare sau capabili de performanțe superioare; ● Uneori se constată centrarea proiectării didactice curente pe conținuturi, nu pe competențe specifice / derivate, rezultate ale învățării; ● Creșterea numărului de elevi admiși cu medii mari, dar fără reflectarea obiectivă a acestora în nivelul și calitatea cunoștințelor și deprinderilor acumulate; ● Ponderea scăzută a elevilor dornici de performanță; |

| | |
|---|---|
| <ul style="list-style-type: none"> ● Îndrumarea practicii pedagogice pentru studenți nivel 1 și 2 ● Realizarea bazei de itemi pentru concursuri de specialitate, faza județeană ● Îndrumarea elevilor pentru alegerea temelor în vederea elaborării proiectelor de specialitate pentru susținerea examenului de certificare a calificării profesionale nivel 4 ● Personal didactic calificat, performant, preocupat în număr mare de propria perfecționare și formare continuă, cu disponibilitate pentru inovație și muncă în echipă; ● Posibilități de perfecționare a cadrelor didactice în vederea derulării unui curriculum modern ● Elaborarea documentelor privind proiectarea activității la toate nivelele. ● Crearea și implementarea unui sistem judicios de comunicare și transmitere a informațiilor între compartimente ● Atmosfera de colaborare creată în cadrul colectivului ● Elaborare de CDL-uri, aprobate de ISJ, pentru clasele a IX – XII, în conformitate cu noile planuri cadru și planuri de învățământ ● Ofertă educațională extrașcolară bogată și atractivă (Cercul de dezbateri, trupa de teatru EcoArt etc.) ● Bază materială în mare măsură modernizată și actualizată cerințelor unui învățământ de calitate; ● Realizarea unor parteneriate educaționale locale, regionale și naționale care asigură relații bune cu comunitatea locală, cu diverse organizații, instituții publice și de învățământ ● Colaborări cu instituții publice de învățământ, ale administrației locale, cu instituții private, ONG-uri, fundații cu tendința de a se permanentiza prin acorduri de parteneriat. ● Existența și activitatea desfășurată de Asociația părinților și profesorilor din Colegiul Economic "Dimitrie Cantemir" Suceava; ● Diversificarea modalităților de identificare a nevoilor elevilor și atragerea lor în proiecte și activități educative variate atractive cu puternic accent formativ; | <ul style="list-style-type: none"> ● Nivelul mediu al pregătirii elevilor nu permite obținerea de performanțe la olimpiade școlare ; ● Participarea unui număr mic de elevi la cercuri școlare și olimpiade școlare, având în vedere volumul foarte mare de cunoștințe din programa școlară, care nu este corelat cu numărul orelor alocate pentru studiu, la unele discipline; ● Fondul bibliografic de specialitate este insuficient; ● Fondul de manuale insuficient. Achiziția de cărți de specialitate/ auxiliare insuficientă clasa IX – XII; ● Numărul redus de materiale didactice pentru activități online; ● Lipsa atenției suficiente sau absența totală la cursurile online a multor elevi; ● Insuficienta dotare a cabinetelor de limba română, de limbi moderne, de informatică: lipsa unor imprimante performante, lipsa unui mobilier adecvat în laboratoarele de informatică. ● Existența unui spațiu de învățământ limitat; ● Implicarea unui număr destul de redus de profesori în viața școlii și în activitatea extrașcolară; ● Activitățile din cadrul școlii nu au fost mediatizate suficient în presa locală. ● Număr mare de absențe nemotivate; ● Abordarea cu neîncredere a influenței pozitive a activităților educative extrașcolare asupra dezvoltării personalității elevului; ● Lipsa unor instrumente de stimulare a profesorilor și elevilor participanți la activitățile educative extracurriculare; ● Profesorii nu au primit laptopuri sau tablete de la MEC pentru învățământ online și nu toți dețin acasă dispozitive IT performante; ● Neîndeplinirea de către elevi a unor sarcini practice în perioada școlii online datorată lipsei de mijloace tehnice; ● Nesusținerea examenelor de Competențe digitale și lingvistice, precum și a celor de atestare profesională, doar echivalarea lor. ● Implicare redusă a agenților economici în corelarea ofertei școlii cu nevoile pieței muncii și în susținerea elevilor în vederea pregătirii pentru piața muncii; |
|---|---|

| | |
|---|--|
| <ul style="list-style-type: none"> ● Monitorizarea continuă a absențelor și cazurilor de violență; ● Un număr mare de profesori cu înaltă pregătire științifică și psiho-pedagogică, cu gradul didactic I, II sau doctorat, cu pregătire recunoscută și de I.Ș.J., profesori cu gradații de merit, profesori metodisti; ● Procent ridicat de promovabilitate; ● Procent mare al elevilor cu medii generale între 8-10; ● Rezultate foarte bune la examenele finale - procent mare de promovare a examenului de bacalaureat; ● Existența internatului și cantinei - puncte de atracție pentru elevii din mediul rural; ● O cultură organizațională bine dezvoltată, cu elemente specifice (uniforma, emblemă ș.a.); ● Popularizare intensă a ofertei educaționale prin mass-media, pliante distribuite în școlile generale, mape de prezentare a liceului, participare la târgul educațional, întâlniri directe cu elevii claselor a VIII-a. ● Implicarea conducerii în modernizarea unității(săli de clasă, cabinete, laboratoare, birouri, sala de sport și internatul); ● Utilizarea unor modele de instruire bazate pe interacțiunea profesor-elev și a unor strategii eficiente pentru optimizarea predării-învățării-evaluării; ● Desfășurarea orelor de consultații pentru elevii claselor a XII-a la disciplinele limba română, matematică, geografie, logică și argumentare, informatică; ● Selectarea elevilor capabili de performanță și pregătirea lor suplimentară; ● Obținerea unor rezultate bune și foarte bune la concursuri și olimpiade școlare; ● Creșterea performanțelor în domeniul calificării profesionale prin autoperfecționarea și formarea continuă a cadrelor didactice. ● Participarea unor cadre didactice la simpozioane și conferințe. ● Îndrumarea practicii pedagogice pentru studenți nivel 1 și 2 ● Derularea proiectelor cu finanțare europeană. ● Participarea la acțiuni de voluntariat, spectacol și expoziție „<i>Deschide ochii</i>, | <ul style="list-style-type: none"> ● Reticența agenților economici de a încheia parteneriate de pregătire practică pentru elevii claselor IX – XII (mai ales în situația actuală); ● Inexistența manualelor de specialitate pentru clasele a IX – XII, ceea ce determină o predarea noțiunilor neuniformă ● Inexistența revistelor/ publicațiilor de specialitate; ● Insuficiente fonduri pentru inițierea și dezvoltarea de activități practice cu elevii (participarea la târgurile firmelor de exercițiu, materialele necesare pentru activitatea firmelor de exercițiu) ● Lipsa unui program de contabilitate (soft contabil) în cadrul Firmelor de exercițiu, necesar pentru desfășurarea orelor de instruire practică (Modulul 6 – Utilizarea softurilor în contabilitate și M4 Utilizarea calculatorului în contabilitate); ● Suprasolicitarea cadrelor didactice pentru realizarea unor sarcini care nu vizează activitatea didactică în mod special. ● Participări reduse ale reprezentanților autorității locale la întruniri cu corpul profesoral, activități comune, comisii din cadrul școlii; ● Modificări legislative frecvente |
|---|--|

| | |
|--|--|
| <p><i>deschide inima</i>,, de la Iulius Mall organizat de D.G.A.S.P.C</p> <ul style="list-style-type: none"> ● Implicarea Consiliului elevilor în complexitatea vieții școlare; ● Atragerea de fonduri prin organizarea activității de voluntariat ”Târgul de Crăciun” organizat în incinta Colegiului Economic ; ● Studii și comunicări publicate de profesori în revistele de specialitate; ● Activitate didactică desfășurată online cu succes pe google classroom, google meet; | |
| OPORTUNITĂȚI | AMENINȚĂRI |
| <ul style="list-style-type: none"> ● Comunicarea multidirecțională (profesori – elevi – părinți) eficientă poate duce la încheierea unor parteneriate locale, regionale și naționale; ● Derularea unor proiecte de interes comunitar, ce contribuie în mare măsură la asigurarea calității actului didactic școlar și extrașcolar; ● Folosirea metodelor activ-participative care să favorizeze înțelegerea ideilor și conceptelor, valorificarea experienței proprii a elevilor ● Permanentizarea colaborărilor cu instituțiile publice de învățământ, cu instituții private etc; ● Domeniile de pregătire ale școlii au potențial de dezvoltare, din perspectiva PRAI și PLAI, în orizontul următorilor 5 – 10 ani; ● Buna colaborare cu instituțiile publice locale și județene și implicarea acestora în viața școlii; ● Înțelegerea pe scară tot mai largă și disponibilitatea colectivului de cadre didactice și elevilor, de a se implica în programe naționale și europene, valorificând experiența proiectelor derulate anterior; ● Asigurarea de facilități elevilor cu probleme sociale, condiția frecventării cursurilor (programul național de protecție socială „Bani de liceu”, ”Bursa profesională” acordată elevilor din învățământul profesional etc.); ● Existența și activitatea desfășurată de Asociația părinților și profesorilor din Colegiul Economic ”Dimitrie Cantemir” Suceava; ● Relații de parteneriat cu școli din străinătate; | <ul style="list-style-type: none"> ● Scăderea populației școlare poate duce la reducerea planului de școlarizare cu efecte asupra planului de încadrare cu personal didactic și asupra selecției elevilor; ● Îmbogățirea fișei postului cadrului didactic, personalului didactic auxiliar, cu sarcini care împiedică pregătirea acestora pentru activitatea specifică ce vizează beneficiarul direct (SCIM, activitatea de inventariere, monitorizarea absențelor, a navetiștilor, etc.) ● Numărul mic de personal auxiliar duce la suplimentarea sarcinilor pentru celelalte categorii(cadre didactice); ● Excesul de documente justificative cerute profesorilor ● Lipsa de implicare a părinților în medierea, întreținerea și finalizarea eficientă a unor colaborări și parteneriate benefice; ● Tot mai multe instituții de învățământ școlarizează tineri pe calificările prevăzute în planul nostru de școlarizare; ● Rata abandonului școlar în creștere, datorită plecării în străinătate cu părinții a elevilor, sau dezinteresului familiilor față de școală; ● Situația economică dificilă, împiedică agenții economici și comunitatea locală să susțină financiar instituția școlară; ● Pauperizarea populației limitează accesul tinerilor, în special a celor din mediul rural, să-și definitiveze studiile. Tot mai mulți elevi din mediul rural preferă apropierea de domiciliu; ● Venituri bugetare insuficiente pentru dezvoltarea bazei materiale a școlii; ● Situația economică precară a zonei; ● Motivare materială slabă a personalului din învățământ; |

| | |
|---|---|
| <ul style="list-style-type: none"> ● Folosirea Firmelor de exercițiu pentru activitățile de instruire practică ● Implicarea în realitatea europeană prin accesarea și participarea la programe și proiecte de cooperare; ● Mediatizarea ofertei de participare la concursuri educative județene sau naționale prin grupurile de lucru; ● Receptivitatea unor părinți în rezolvarea problemelor de comportament deviant al elevilor; ● Realizarea parteneriatului școală - părinți prin existența comitetului de părinți pe școală; ● Posibilitatea implicării elevilor în proiecte și programe educative la nivel județean și național; ● Valorificarea experienței pozitive a agenților economici în vederea atingerii competențelor profesionale a elevilor; ● Oferta agenților economici pentru desfășurare practicii comasate; ● Implicarea agenților economici în asigurarea instruirii practice și în absorbția absolvenților; ● Accesarea de fonduri europene pentru formare profesională a elevilor și profesorilor și pentru cunoașterea spațiului comunitar. ● Colaborare cu CCD pentru formarea continuă a cadrelor didactice; ● Cursuri de formare în TIC online; | <ul style="list-style-type: none"> ● Majoritatea elevilor provin din medii sociale defavorizate; ● Creșterea numărului de elevi care provin din familii dezorganizate cu implicații nefavorabile asupra evoluției personalității elevilor; ● Număr mare de părinți care muncesc în străinătate și au copiii lăsați la bunici sau rude; ● Deteriorarea mediului socio-economic, familial; ● Diminuarea interesului și capacității familiei de a susține pregătirea școlară a elevilor. ● Rapiditatea și inconsecvența schimbărilor din sistem. ● Slaba implicare a elevilor de liceu în activități online, datorată dezinteresului sau a lipsei de mijloace didactice pentru învățământ online; ● Lipsa motivației pentru o anumită disciplină sau față de învățământ în general; ● Existența unei alternative la continuarea studiilor prin plecarea la muncă în străinătate; ● Desființarea claselor de informatică și a claselor cu limba franceză intensiv duce la scăderea numărului de ore pentru profesorii respectivelor catedre; ● Interesul scăzut pentru “nou”; ● Evitarea responsabilităților; ● Programele supraîncărcate diminuează alocarea de timp pentru proiecte și parteneriate. |
|---|---|

2.4. Rezumatul aspectelor principale care necesită dezvoltare

Ca urmare a analizei mediului extern și a mediului intern al școlii se desprind următoarele aspecte principale care necesită dezvoltare:

- Creșterea nivelului de pregătire al elevilor în vederea promovării examenului de bacalaureat;
- Utilizarea eficientă a bazei materiale de care dispune școala;
- **Identificarea de noi surse de finanțare, inclusiv nerambursabile;**
- Atragerea și implicarea elevilor într-o măsură mai mare în procesul de învățământ prin utilizarea unor metode de predare și evaluare centrate pe elev, mai ales în context pandemic;
- Dotarea corespunzătoare a laboratoarelor de fizică, chimie, informatică.
- **Continuarea implicării școlii în derularea de proiecte și programe europene;**
- Creșterea motivației tinerilor pentru acumularea de cunoștințe, dobândirea competențelor;
- **Continuarea modernizării bazei materiale a școlii;**

- Participarea cadrelor didactice la cursuri de formare continuă, organizate de școală, C.C.D, I.S.J sau alte instituții din țară și străinătate în conformitate cu nevoile identificate, mai ales pentru învățarea on-line;
- Stimularea interesului părinților pentru implicarea în activitățile școlii, prin organizarea unor acțiuni comune de către Asociația Părinților și Profesorilor, la care să participe atât elevii, cât și părinții;
- Utilizarea platformelor educaționale într-o măsură mai mare și la toate disciplinele și modulele din planurile de învățământ;
- Utilizarea rezultatelor obținute în urma asistențelor la ore pentru creșterea satisfacției beneficiarilor;
- Continuarea dezvoltării culturii organizaționale care să coreleze toți actorii implicați în procesul de educație: elevi, profesori, părinți.

PARTEA A 3 - A PLAN OPERATIONAL

3.1 Obiectivele (specifice) și țintele școlii

**COLEGIUL ECONOMIC „DIMITRIE CANTEMIR”
SUCEAVA**

PLANUL OPERAȚIONAL PENTRU ANUL ȘCOLAR 2021-2022

Director prof. Trufin Eugenia

Director adjunct prof. Panaite Liliana

Un învățământ modern și de calitate trebuie adaptat sistemelor educaționale din țările Uniunii Europene, prin acordarea de șanse egale tuturor elevilor indiferent de posibilitățile și de particularitățile fiecăruia, având în vedere direcțiile reformei învățământului românesc rezultate din direcțiile stabilite prin Strategia ISJ Suceava și de documentele de politică educațională ale Ministerului Educației.

Prezentul Plan operațional este în acord cu viziunea și misiunea școlii, cu cerințele Legii privind asigurarea calității în educație, cu Recomandarea Parlamentului European și al Consiliului Uniunii Europene privind competențele cheie din perspectiva învățării pe tot parcursul vieții și are ca deziderat atingerea idealului educațional legiferat în Legea Educației Naționale: Idealul educațional al sistemului de învățământ constă în dezvoltarea liberă, integrală și armonioasă a individualității umane, personalității umane și în asumarea unei scale de valori necesare pentru construcția unei economii și societăți a cunoașterii.

Colegiul Economic „Dimitrie Cantemir” Suceava se constituie într-o școală europeană, o organizație educațională complexă și modernă care oferă oportunități diverse și eficiente de educație, șanse egale de ocupare a locurilor de muncă printr-un învățământ de calitate. Din această perspectivă finalitățile învățământului liceal și profesional au în vedere formarea unui absolvent în măsură să decidă asupra propriei cariere, a dezvoltării sale intelectuale și profesionale, activ integrat în viața socială.

Documente cadru de referință

Comunicarea CE privind spațiul european educației până în 2025

Agenda europeană a competențelor pentru competitivitate sustenabilă, echitate socială și reziliență 2020-2025

Planul de acțiune pentru educație digitală 2021-2027

Agenda 2030 pentru dezvoltare durabilă

Educația 2030 obiectivele României în Strategia UNESCO de dezvoltare durabilă

Strategia pentru digitalizarea educației în România

Programul național România Educată

Planul local de Acțiune pentru Învățământul Profesional și Tehnic, județul Suceava 2021-2025

Strategia Națională pentru Dezvoltare Durabilă a României Orizonturi 2013-2020-2030.

Pentru elaborarea Planului Operațional pentru anul școlar 2021-2022 s-a realizat analiza PEST și analiza SWOT a unității de învățământ în anul școlar 2020-2021 precum și Raportul privind starea calității învățământului de la Colegiul Economic „Dimitrie Cantemir” Suceava.

În conformitate cu obiectivele de acțiune la nivel regional și local, Colegiul Economic „Dimitrie Cantemir” își propune următoarele ținte strategice:

Scopuri/ținte strategice

- **Ținta 1.** Reflectarea calității serviciilor de educație și formare profesională oferite de școală în: Promovabilitate la examenul de bacalaureat de 91 %. Promovabilitate la examenul de certificare a calificării profesionale de 100%
- **Ținta 2.** Facilitarea accesului la dezvoltare profesională și personală a tuturor elevilor școlii(100%), până la sfârșitul anului 2022, prin îmbunătățirea infrastructurii digitale necesară desfășurării activităților în sistem blended-learning

- **Ținta 3.** Creșterea cu 50% a numărului de proiecte – programe educaționale și de formare profesională europeană derulate în școală până în 2022 și inițierea unui proiect care să vizeze modernizarea și conservarea infrastructurii școlare.
- **Ținta 4.** Diminuarea mediocrității și absenteismului școlar cu un procent de 25 % până în 2022 prin dezvoltarea competențelor de bază pentru reușita școlară și profesională a elevilor, care să faciliteze angajarea unui număr de absolvenți în domeniul pentru care s-au pregătit, mai mare cu 15% față de anul 2021.
- **Ținta 5.** Creșterea gradului de satisfacție cu 30% a resurselor umane din cadrul școlii și implicit a beneficiarilor direcți și indirecti

| Prioritatea: Monitorizarea procesului de predare – învățare – evaluare | | | | | | |
|--|--|--|---|-------------------------------------|-------------|---------------------------|
| Obiectiv 1: Promovabilitatea la examenul de bacalaureat în proporție de 91% ; Promovabilitate la examenul de certificare a calificării profesionale de 100% | | | | | | |
| Ținta: Reflectarea calității serviciilor de educație și formare profesională oferite de școală în: Promovabilitate la examenul de bacalaureat de 91 %. Promovabilitate la examenul de certificare a calificării profesionale de 100% | | | | | | |
| Context: Un număr de 36 absolvenți (11,15%) din seria curentă, în urma celor două sesiuni de examene, au fost respinși la examenul de bacalaureat 2021 ceea ce necesită o mai atentă monitorizare a procesului de predare – învățare – evaluare, în vederea îmbunătățirii rezultatelor. | | | | | | |
| Acțiuni pentru atingerea obiectivului: (Ce anume trebuie să se întâmple?) | Rezultate așteptate (măsurabil) | Data până la care vor fi finalizate | Persoana/persoanele responsabile | Parteneri | Cost | Sursa de finanțare |
| Evaluarea inițială a elevilor și realizarea și aplicarea planurilor remediale Utilizarea metodelor de predare – învățare – evaluare centrate pe elev, adaptate sistemului online/hibrid Evaluarea permanentă a nivelului de cunoștințe al elevilor. Valorificarea unor instrumente și resurse educaționale online în realizarea pregătirii elevilor pentru examenul de bacalaureat și examenul de certificare a calificării profesionale în situații de necesitate, specifice episoadelor pandemice Realizarea de activități de acomodare cu subiecților pentru evaluările curente și sumative în concordanță cu cerințele standardelor de pregătire și evaluare | Determinarea nivelului inițial de pregătire al elevilor. Implicarea tuturor elevilor în propria pregătire inclusiv pregătirea online. Planuri de îmbunătățire. Programe de pregătire suplimentară Grafic cu realizarea a minim 5 întâlniri cu elevii în vederea monitorizării modului de realizare a proiectelor pentru examenul de certificare a calificării profesionale | 20 decembrie | Directorul Un membru al C.A. | I.S.J Suceava | - | - |
| Asistențe la ore. Interasistențe între profesorii ce predau discipline de bacalaureat. | Graficul planificării observării lecțiilor Identificarea exemplelor de bună practică aplicate la clasă. | Permanent | Directorul Director adjunct Comisia de curriculum | I.S.J Suceava Suite Google | - | - |

| | | | | | | |
|---|--|------------------|--|--------------------------|----------|----------|
| <p>Constituirea unor grupuri de lucru la nivel de discipline în vederea realizării de resurse educaționale deschise pentru pregătirea elevilor</p> <p>Crearea și valorificarea unor instrumente și resurse educaționale online în vederea pregătirii elevilor pentru examene în situații de necesitate, specifice episoadelor pandemice</p> <p>Analiza periodică a rezultatelor elevilor.</p> <p>Planificarea și derularea orelor de pregătire suplimentară pentru Bacalaureat.</p> | <p>Desfășurarea orelor de pregătire suplimentară</p> | | <p>Diriginți</p> | | | |
| <p>Organizarea de întâlniri periodice cu părinții pentru implicarea acestora în îndeplinirea planurilor și programelor personale ale elevilor privind pregătirea pentru bacalaureat și examenele de certificare a calificării profesionale</p> | <p>Graficul întâlnirilor cu părinții</p> | <p>Permanent</p> | <p>Directorul Director adjunct Comisia de curriculum Diriginți</p> | <p>Părinții elevilor</p> | <p>-</p> | <p>-</p> |

| Prioritatea: Asigurarea șanselor egale în formarea profesională a elevilor din mediul urban și rural precum și pentru elevii cu CES, elevilor care aparțin minorităților, elevilor reveniți din străinătate | | | | | | |
|---|--|--|---|-------------------------------|---------------|---------------------------|
| Obiectiv 2: Asigurarea condițiilor de dezvoltare personală și profesională a elevilor | | | | | | |
| Ținta: Facilitarea accesului la dezvoltare profesională și personală a tuturor elevilor școlii (100%), până la sfârșitul anului 2022, prin îmbunătățirea infrastructurii digitale necesară desfășurării activităților în sistem blended-learning. | | | | | | |
| Context: Din analiza internă efectuată se constată că la Colegiul Economic „Dimitrie Cantemir” Suceava au acces elevi ce provin atât din mediul urban cât și din mediul rural, băieți și fete, cu apartenență etnică și religioasă diferită. De asemenea sunt școlarizați elevi migratori. Școala dispune de o bază materială bună, inclusiv pentru desfășurării activităților în sistem blended-learning, și personal didactic calificat. Cadre didactice din școală au participat la stagii de formare privind: aplicarea metodelor de învățare centrată pe elev, educația incluzivă și integrarea elevilor cu nevoi speciale, profesor în online. | | | | | | |
| Acțiuni pentru atingerea obiectivului: (Ce anume trebuie să se întâmple?) | Rezultate așteptate (măsurabil) | Data până la care vor fi finalizate | Persoana / persoanele responsabile | Parteneri | Cost | Sursa de finanțare |
| Identificarea elevilor cu stiluri diferite de învățare. Se vor aplica chestionare prin care se va stabili, pentru toți elevii școlii stilurile individuale de învățare. | 227 elevi vor completa chestionarele privind identificarea stilurilor individuale de învățare. | 1 octombrie | Consilier educativ Diriginți | Psiholog școlar | 100 lei | Extrabugetar |
| Elaborarea și implementarea strategiilor de învățare pentru a răspunde stilurilor individuale de învățare, nevoilor, abilităților și gradului de motivare a fiecărui elev (programe speciale de recuperare pentru elevii cu nivel scăzut al pregătirii inițiale, pentru elevii ce nu au avut acces permanent la învățarea online în anul școlar trecut). | Toți elevii identificați prin testele inițiale, vor beneficia de programe speciale de pregătire, în baza unor planuri remediale. | 1 octombrie Permanent | Diriginții Cadre didactice | Psiholog școlar | 100 lei | Extrabugetar |
| Elaborare de curriculum adaptat pentru elevii cu CES și a unor programe speciale de integrare în mediul școlar și social. | Asigurarea condițiilor optime pentru integrarea elevilor cu CES | Permanent | Psihologul școlar Diriginții | CJRAE Administrația locală | 800 lei | Extrabugetar |
| Inițierea sau participarea în cadrul unor proiecte de sprijin pentru elevii cu CES, elevii aparținând minorităților, elevii reînțorși din străinătate | Creșterea gradului de satisfacție și de integrare prin activități suport și de mentorat | Permanent | Diriginții Cadre didactice Consilier educativ | ONG CJRAE ISJ Suceava | Buget proiect | Extrabugetar |
| Identificarea modalităților de achiziționare și punerea la dispoziția elevilor de echipamente necesare desfășurării activităților de învățare online, în funcție de necesități și facilitarea conectării la mediul online a elevilor proveniți din medii dezavantajate | Desfășurarea activităților din mediul online de către un număr mai mare de elevi Parteneriate cu organizații de sprijin | Permanent | Diriginții Consilier educativ Director Director adjunct Comp. contabilitate | ONG Comunitatea locală | | |

Prioritatea: Dezvoltarea instituțională prin promovarea parteneriatului extern, implementarea și derularea la un înalt nivel calitativ a programelor finanțate, proiecte educaționale și de formare profesională, care să dezvolte competențe profesionale, valori, atitudini, responsabilități la nivel european

Obiectiv 3: Elaborarea și derularea de proiecte școlare comunitare și a proiectelor cu finanțare nerambursabilă

Ținta: Creșterea cu 50% a numărului de proiecte – programe educaționale și de formare profesională europeană derulate în școală până în 2021 și inițierea unui proiect care să vizeze modernizarea și conservarea infrastructurii școlare.

Context: În contextul integrării europene, școala trebuie să pregătească tineri care să poată face față exigențelor impuse de o societate democratică, deschisă așa cum va fi societatea românească. În acest sens absolvenții trebuie să dețină competențe profesionale care să-i ajute să se integreze în mediul profesional intern sau extern, de asemenea trebuie să aibă valori umane specifice cetățeanului european care să-i permită integrarea socială oriunde în spațiul european. Din analiza internă efectuată s-a ajuns la concluzia că proiectele europene derulate precum și participarea cadrelor didactice la diverse stagii de formare în țări europene, au avut un impact pozitiv asupra stilului de predare al profesorilor, dar și asupra implicării elevilor în actul didactic.

| Acțiuni pentru atingerea obiectivului: (Ce anume trebuie să se întâmple?) | Rezultate așteptate (măsurabil) | Data până la care vor fi finalizate | Persoana/persoanele responsabile | Parteneri | Cost | Sursa de finanțare |
|--|---|-------------------------------------|---|--|---------------|--------------------|
| Realizarea de noi proiecte europene și derularea celor existente în condiții de siguranță. Valorificarea implicării în parteneriate și proiecte în vederea dezvoltării instituționale, inclusiv în mediul on-line | 4 proiecte europene în derulare 46 elevi care studiază la calificările Tehnician în turism, Tehnician în activități economice, Tehnician în gastronomie, 2 directori, 10 profesori participanți la mobilități și 30-50 elevi și 20 profesori participanți la activități locale în cadrul proiectelor. | Anual | Responsabil programe europene | Responsabil programe europene din cadrul ISJ Primăria Suceava | Buget proiect | Extrabugetar |
| Dezvoltarea parteneriatului local, realizarea unor proiecte în parteneriat cu primăria Suceava, Consiliul Județean sau alte instituții, pentru accesarea de fonduri nerambursabile în vederea modernizării școlii | Aplicarea pentru proiecte POCU Aplicarea pentru proiecte cu Primăria Suceava | Anual | Responsabil programe europene Consilierul educativ Director adjunct Asociația Părinților și Profesorilor din cadrul CEDCSV | Consiliul Județean Primăria Suceava Universitatea „Ștefan cel Mare” Suceava ASED ONG-uri | 500 | Extrabugetar |
| Participarea unui număr mai mare de profesori la stagii europene de formare, cursuri de formare ce vizează desfășurarea activităților didactice online. | 30% din cadrele didactice, participante la stagii de perfecționare, simpozioane, conferințe internaționale, webinarii. | Permanent | Responsabil programe europene | ONG educaționale | 200 lei | Extrabugetar |

| | | | | | | |
|--|---|-----------|--|---|---------|--------------|
| | workshop-uri, schimburi de experiență | | Responsabil formare continuă cadre didactice | Instituții de învățământ europene | | |
| Crearea unor grupuri de lucru pe platforme educaționale în care să se regăsească exemple de bună practică și valorificarea, monitorizarea și diseminarea rezultatelor proiectelor europenilor și stagiilor de formare. | Schimbarea mentalității și metodelor de lucru a tuturor cadrelor didactice din școală în urma diseminărilor făcute de beneficiarii direcți ai proiectelor/stagiilor de formare, în conformitate cu standardele europene | Permanent | Responsabil programe europene Responsabil formare continuă cadre didactice Comisia de curriculum | ONG educaționale Instituții de învățământ europene | 300 lei | Extrabugetar |

| Prioritatea: Implementarea și consolidarea mecanismelor de asigurare a calității în învățare, inclusiv învățare online și formare profesională inițială a elevilor în concordanță cu cerințele pieței muncii | | | | | | |
|---|--|--|---|------------------|-------------|---------------------------|
| Obiectiv 4: Formarea și dezvoltarea unei culturi a calității educației la nivelul întregului personal al școlii, elevi, părinți, agenți economici și îmbunătățirea procesului educațional prin activități specifice de asigurare a calității | | | | | | |
| Ținta: Diminuarea mediocrității și absenteismului școlar cu un procent de 25 % până în 2022 prin dezvoltarea competențelor de bază pentru reușita școlară și profesională a elevilor, care să faciliteze angajarea unui număr de absolvenți în domeniul pentru care s-au pregătit, mai mare cu 15% față de anul 2021 | | | | | | |
| Context: Numărul relativ mare de cadre didactice care utilizează încă un stil de predare tradițional, predominant informativ, axat pe transmiterea și însușirea de cunoștințe, în defavoarea formării deprinderilor practice și dobândirii competențelor cheie - europene. Chiar dacă un număr însemnat de cadre didactice au participat la diverse stagii și programe de formare continuă în domeniul învățării active centrate pe elev, competențele formate sau îmbunătățite nu sunt valorificate în mod corespunzător în activitatea de predare – învățare și instruire practică. Din analiza internă efectuată s-a constatat faptul că strategiile de predare - învățare - evaluare folosite de cadrele didactice sunt variate, dar insuficient adaptate stilurilor individuale de învățare, abilităților și motivării fiecărui elev, dar mai ales insuficient adaptate învățării online indiferent de variante (sistem hibrid – online și prezență efectivă la clasă sau integral online). Totodată se constată lipsa asigurării unor condiții optime de desfășurare a procesului educațional: sala și terenul de educație fizică, cabinetele de informatică și limbi moderne, lipsa spațiului necesar procesului de învățământ cu măsuri de siguranță într-un context pandemic. Căile concrete de acțiune pentru atingerea obiectivelor strategice au în vedere domeniile funcționale: dezvoltare curriculară, dezvoltarea resurselor umane, dezvoltarea bazei materiale și atragerea de resurse financiare, dezvoltarea relațiilor comunitare. | | | | | | |
| Acțiuni pentru atingerea obiectivului: (Ce anume trebuie să se întâmple?) | Rezultate așteptate (măsurabil) | Data până la care vor fi finalizate | Persoana/persoanele responsabile | Parteneri | Cost | Sursa de finanțare |
| CEAC va monitoriza și sprijini personalul didactic cu instrumente aferente pentru adaptarea demersurilor didactice la învățarea centrată pe elev, inclusiv învățare online și pentru dobândirea competențelor cheie. | 60% dintre profesori vor fi monitorizați și consiliați în domeniul asigurării calității în educație 100% dintre elevi completează chestionare pentru determinarea stilului de învățare Planuri remediale Instrumente CEAC | Sfârșitul anului școlar | Coordonator CEAC | ISJ, CCD | 400 lei | Extrabugetar |
| Aplicarea și monitorizarea procedurilor privind asigurarea și evaluarea calității educației în unitatea școlară, revizuirea periodică a procedurilor privind controlul intern al unității de învățământ, conform legislației în vigoare, cu respectarea prevederilor legale privind prevenirea și combaterea îmbolnăvirilor cu SARS-CoV-2, respectarea planurilor de intervenție educațională în contextul suspendării cursurilor | Vor fi monitorizate cel puțin 8 proceduri din domeniul educațional, financiar contabil, secretariat Va fi monitorizată respectarea planului de intervenție educațională în contextul suspendării cursurilor și revizuirea periodică a procedurilor privind controlul intern al unității de învățământ | Semestrial | Director, Director Adjunct, Contabil Șef, Secretar Șef | | 200 lei | Extrabugetar |
| Elaborarea RAEI 2019-2020 și a planurilor de îmbunătățire. | Identificarea punctelor slabe și elaborarea planurilor de îmbunătățire | Octombrie 2021 | Director Director adjunct | | 80 lei | Extrabugetar |

| | | | Coordonator CEAC | | | |
|---|---|-----------------------|--|------------------|---------|--------------|
| <p>Identificarea unor noi parteneri pentru derularea activităților de instruire practică, consiliere privind cariera și inserția pe piața muncii.</p> <p>Activități de orientare privind cariera, desfășurate cu elevii claselor terminale, învățământ profesional și liceal, în vederea orientării spre instituții de învățământ liceal/superior, sau spre angajare, în concordanță cu potențialul fiecărui elev</p> | <p>Încheierea unui număr de minim 10 acorduri de parteneriat între școală și agenții economici.</p> <p>Chestionare de orientare școlară și profesională</p> <p>Programe Junior Achievement România</p> <p>26 de activități de orientare privind cariera;</p> <p>O cercetare privind inserția profesională a absolvenților</p> <p>Creșterea numărului de elevii angajați după terminarea școlii.</p> | Septembrie-iunie 2021 | <p>Director adjunct</p> <p>Consilier educativ</p> <p>Cabinet școlar de asistență psihopedagogică</p> | Agenți economici | 100 lei | Extrabugetar |
| <p>Dezvoltarea parteneriatului local, realizarea unor, sisteme parteneriale eficiente, în scopul dobândirii de către elevi a competențelor specifice calificărilor din oferta școlară.</p> <p>Aplicarea curriculumului național și a ofertei educaționale proprii (CDL) pentru anul școlar 2021-2022 – (18 programe CDL); Realizarea ofertei educaționale proprii (CDL) pentru anul școlar 2022-2023 diferit, pentru fiecare calificare profesională; Amenajarea unei săli resursă/a unui punct de informare pentru cadrele didactice</p> | <p>35 de contracte de pregătire practică</p> <p>Colaborarea dintre școală și agenții economici la susținerea examenelor de certificare a calificării profesionale.</p> <p>Utilizarea bazei materiale a agentului economic pentru evaluarea curentă și finală a elevilor. Rezultate ale elevilor la concursurile școlare.</p> <p>22 Fișe de evaluare CDL avizate ISJ Suceava</p> <p>O sală resursă/ un punct de informare pentru cadrele didactice</p> | Iunie 2021 | <p>Profesori specialitate</p> <p>Director adjunct</p> | Agenți economici | 500 lei | Extrabugetar |
| <p>Evaluarea rezultatelor școlare.</p> <p>Elaborarea instrumentelor de înregistrare a progresului școlar, valorificarea datelor în programe remediale și monitorizarea progresului/regresului școlar</p> | <p>60% elevi cu competențe cheie formate</p> <p>Creșterea cu 10% a mediilor anuale și performanțelor școlare</p> <p>Diminuarea absenteismului cu 20%</p> <p>Portofolii responsabili - Comisie de curriculum</p> <p>Raport CEAC</p> | Iulie 2021 | <p>Director</p> <p>Director adjunct</p> <p>CEAC</p> | | 200 lei | Extrabugetar |

| Prioritatea: Redefinirea valorilor de bază ale culturii organizaționale | | | | | | |
|--|---|--|---|--|-------------|---------------------------|
| Obiectiv 5: Îmbunătățirea calității managementului educațional în vederea asigurării unei ambianțe plăcute și a unui climat de confort fizic și psihic în școală. | | | | | | |
| Ținta: Creșterea gradului de satisfacție cu 30% a resurselor umane din cadrul școlii și implicit a beneficiarilor direcți și indirecti | | | | | | |
| Context: Din cadrul culturii organizaționale face parte și cultura managerială care are un rol decisiv în dezvoltarea acesteia. Cultura unei organizații cuprinde ideile, tradițiile, valorile reflectate în stilul de conducere, în relațiile dintre membrii, în relația organizației cu exteriorul. Cu cât este de grea definirea, cu atât mai mult schimbarea acesteia ridică dificultăți majore. Atmosfera din școală diferă categoric în funcție de contactele dintre membrii, fie ele efectuate pe verticală sau pe orizontală. Profesorii vor lucra sub un manager definit de ei ca orientat spre oameni vor fi mai mulțumiți de locul lor de muncă și vor lipsi mai puțin de la școală și de la activitățile din cadrul acesteia. | | | | | | |
| Acțiuni pentru atingerea obiectivului: (Ce anume trebuie să se întâmple?) | Rezultate așteptate (măsurabil) | Data până la care vor fi finalizate | Persoana/persoanele responsabile | Parteneri | Cost | Sursa de finanțare |
| Organizarea de focus-grupuri în vederea identificării nevoilor și așteptărilor cadrelor didactice față de conducerea școlii și stilul de management adoptat | Creșterea gradului de satisfacție al cadrelor didactice cu 30% față de anul școlar anterior | Semestrial | Director Director adjunct Consiliul de Administrație Cadre didactice Comisia metodică | APPCEDCSV Reprezentantul sindicatului Consilierul școlar | 200 lei | Extrabugetare |
| Rezolvarea conflictelor în stare incipientă și soluționarea acestora folosind eficient informațiile culese și argumentând soluțiile găsite | Diminuarea / eliminarea stărilor tensionate din liceu, a sesizărilor din partea părinților Rezolvarea situațiilor conflictuale Respectarea termenelor în redactarea răspunsurilor | De câte ori este cazul | Director Director adjunct Consiliul de Administrație | Consilier educativ Consilier școlar | - | - |
| Aplicarea unor concepte și metode moderne ale managementului strategic și instituțional, leadership educațional | Creșterea calității procesului instructiv educativ | Permanent | Director Director adjunct Consiliul de Administrație | Consilier școlar Comisia de curriculum | | |
| Evaluarea performanțelor cadrelor didactice în baza unor standarde și criterii unitare | Asistențe și interasistențe Aplicarea corectă a metodologiei de evaluare | Permanent | Director, Director adjunct, Consiliul de Administrație | APPCEDCSV Reprezentantul sindicatului | - | - |

| | | | | | | |
|---|---|-------------------------------------|--|---|--|--|
| <p>Participarea tuturor cadrelor didactice la Consiliile profesoriale, la ședințele de catedre și la cercurile pedagogice, având ca temă prezentarea și cunoașterea curriculei școlare și a cerințelor de piața muncii</p> <p>Elaborarea documentelor proiective colaborativ</p> <p>Crearea de grupuri de lucru cu profesori, pe platforma Google classroom și realizarea de resurse educaționale deschise la nivelul grupurilor de lucru, pe discipline/module</p> | <p>Cunoașterea temeinică a curriculelor școlare și a standardelor de pregătire profesională</p> <p>Diseminare privind experiența grupurilor de lucru</p> | <p>Septembrie 2021 – Iulie 2022</p> | <p>Director</p> <p>Director adjunct</p> <p>Consiliul de Administrație</p> <p>Comisia de curriculum</p> | <p>Cadrele didactice</p> <p>Reprezentantul sindicatului</p> | | |
| <p>Îmbunătățirea dotării spațiilor școlare cu mijloace de învățământ și echipamente, în corelație cu cerințele standardelor de calitate în vederea optimizării procesului de predare – învățare - evaluare în contextul pandemic</p> | <p>Achiziția de tablete, scannere care să faciliteze predarea on line</p> <p>Implementarea unor softuri de specialitate pentru desfășurarea orelor de instruire practică domeniul economic</p> <p>Asigurarea fondului de carte, manuale și publicații în conformitate cu curriculumul fiecărei discipline de învățământ</p> | <p>februarie 2022</p> | <p>Director</p> <p>Director adjunct</p> <p>Consiliul de Administrație</p> | | | |
| <p>Întocmirea unui proiect de buget realist și în conformitate cu nevoile școlii</p> | <p>Gestionarea eficientă a fondurilor primite de la Primăria Suceava</p> | <p>Noiembrie 2021</p> | <p>Contabil șef</p> <p>Director</p> <p>Director adjunct</p> <p>Consiliul de Administrație</p> | <p>Reprezentanții CL și Primăria Suceava</p> | | |

DIRECTOR,
PROF. TRUFIN EUGENIA

DIRECTOR ADJUNCT,
PROF. PANAITI LILIANA

3.2. Planul de dezvoltare profesională a personalului

PLAN INSTITUȚIONAL DE DEZVOLTARE PROFESIONALĂ ȘI EVOLUȚIE ÎN CARIERĂ

(învățământ preuniversitar)

AN ȘCOLAR 2021 - 2022

1. PRIORITĂȚILE COLEGIULUI ECONOMIC „DIMITRIE CANTEMIR” SUCEAVA PRIVIND DEZVOLTAREA PROFESIONALĂ A PERSONALULUI DIDACTIC

| Nr. crt. | Prioritate identificată / stabilită | Categoriile de personal didactic | |
|----------|--|----------------------------------|----------------------------|
| | | Personal didactic de predare | Personal didactic auxiliar |
| 1. | Aplicarea cadrului legislativ care reglementează activitatea de învățământ | X | X |
| 2. | Monitorizarea progresului școlar din perspectiva calității actului didactic | X | |
| 3. | Implicarea cadrelor didactice în desfășurarea unor activități educative, metodice și științifice la nivel local, zonal, județean și național și internațional atât fizic cât și online | X | X |
| 4. | Creșterea calității activității de perfecționare online în scopul ameliorării procesului instructiv-educativ și profesionalizării carierei didactice | X | X |
| 5. | Întărirea capacității instituționale a unității de învățământ | X | X |
| 6. | Asigurarea deprinderilor și competențelor profesionale | X | X |
| 7. | Asigurarea competitivității prin valorificarea competenței profesionale | X | X |
| 8. | Asigurarea transparenței și probității în activitate | X | X |

2. FORMELE / ACTIVITĂȚILE DE DEZVOLTARE PROFESIONALĂ PROPUSE PENTRU ANUL ȘCOLAR ÎN CURS (a se desfășura permanent)

| Nr. crt. | Forma / activitatea de dezvoltare profesională recomandată | Categoriile de personal didactic | |
|----------|---|----------------------------------|----------------------------|
| | | Personal didactic de predare | Personal didactic auxiliar |
| 1. | - Prelucrarea legilor și actelor normative care reglementează sistemul de învățământ imediat după apariția lor în Monitorul Oficial; - Formarea directorilor pe problemele actului decizional, asigurarea calității în domeniul funcției decizionale - Participarea la sesiuni de formare a membrilor consiliului de administrație pe tematica managementului educațional | x x x | x |

| | | | |
|----|---|---|--|
| 2. | <ul style="list-style-type: none"> - Interasistențe online la orele de specialitate și cultură generală - Organizarea și derularea olimpiadelor și a concursurilor școlare - Stabilirea de programe care să cuprindă măsuri ameliorative în vederea creșterii progresului școlar | <ul style="list-style-type: none"> x x x | |
| 3. | <ul style="list-style-type: none"> - Studiu individual, dezbateri în grup, sesiuni metodico-științifice de comunicări - Participarea la simpozioane/conferințe pe teme de specialitate sau psihopedagogice atât fizic cât și online - Participarea la programe de formare continuă online - Elaborarea și prezentarea de referate cu conținut de specialitate și didactic în cadrul comisiilor metodice și a cercurilor pedagogice - Interasistențe online la orele de specialitate și cultură generală - Cursuri de pregătire a examenelor de obținere a gradelor didactice II și I - Programe de conversie profesională - Programe postuniversitare de formare și dezvoltare profesională continuă - Studii postuniversitare de masterat - Studii postuniversitare de doctorat - Activități eTwinning | <ul style="list-style-type: none"> x x x x x x x x x x x x x x | <ul style="list-style-type: none"> x x x x x x |
| 4. | <ul style="list-style-type: none"> - Studiu individual, dezbateri în grup, sesiuni metodico-științifice de comunicări - Participarea la simpozioane/conferințe pe teme de specialitate sau psihopedagogice - Cursuri de pregătire a examenelor de obținere a gradelor didactice II și I - Participarea la cursuri de perfecționare a pregătirii de specialitate și a pregătirii metodice, în țară și străinătate - Cursuri de formare în vederea dobândirii de noi competențe și calități conform standardelor de pregătire specifice - Participarea la stagii de formare în domeniul specialității, metodicii sau alte domenii în străinătate în cadrul programului Erasmus+ - Participarea la programe de formare continuă acreditate sau avizate - Studii postuniversitare de masterat - Studii postuniversitare de doctorat - Participarea la cursuri specifice de pregătire și perfecționare pentru personalul didactic auxiliar: secretariat, birotică, comunicare, biblioteconomie | <ul style="list-style-type: none"> x x x x x x x x x x x x x x x | <ul style="list-style-type: none"> x x x x |

| | | | |
|----|---|--|--|
| 5. | <ul style="list-style-type: none"> - Participarea la stagii de formare online / activități informale, în țară și străinătate, vizând întărirea capacității instituționale a unității de învățământ - Participarea la elaborarea / monitorizarea / evaluarea / diseminarea documentelor manageriale de proiectare strategică - Studiu individual în domeniul elaborării / monitorizării / evaluării / diseminării documentelor manageriale de proiectare strategică - Participarea la proiecte și programe educaționale naționale și internaționale - Participarea la activități informale / cursuri de formare în domeniul managementului de proiect - Participare la simpozioane/conferințe/schimburi de experiență/parteneriate educaționale pe probleme de specialitate și/sau psihopedagogice, în țară și străinătate - Participarea la activități practice cu rol demonstrativ sau aplicativ - Studiu individual în domeniul didacticii disciplinei, al psihopedagogiei și al managementului educațional | <ul style="list-style-type: none"> x x x x x x x x | <ul style="list-style-type: none"> x x x x x x x x |
| 6. | <ul style="list-style-type: none"> - Participarea la proiecte și programe educaționale naționale și internaționale - Participarea la activități practice cu rol demonstrativ sau aplicativ - Studiu individual în domeniul specialității - Participare la simpozioane/conferințe/schimburi de experiență/parteneriate educaționale județene, naționale și internaționale, pe probleme de specialitate si/sau psihopedagogice - Elaborarea și prezentarea de referate cu conținut de specialitate, didactic sau psihopedagogic - Performarea de activități metodico-științifice și psihopedagogice realizate la nivelul unității de învățământ/grupuri de unități/catedre/comisii metodice/cercuri pedagogice - Performarea prin activități de autoinstruire pentru creșterea competenței profesionale - Participarea la activități informale/ cursuri de formare în domeniul financiar-contabil - Studiu individual privind modul de valorificare a competenței profesionale - Comunicare / schimb de experienta cu alti colegi / cu specialiști în domeniul financiar contabil - consultarea Monitorului Oficial privind precizarile pentru domeniul financiar-contabil - Studiu individual privind legislația specifică domeniului financiar-contabil - Participarea la programe de formare online în vederea dezvoltării competențelor digitale | <ul style="list-style-type: none"> x x x x x x x x x x x x x x | <ul style="list-style-type: none"> x x x x x x x x x x x x x x |

| | | | |
|----|--|--|---|
| 7. | <ul style="list-style-type: none"> - Performarea prin activități de autoinstruire pentru creșterea competenței profesionale - Elaborarea și prezentarea de referate cu conținut de specialitate - Studiu individual privind modul de valorificare a competenței profesionale - Dezvoltarea de instrumente de cunoaștere a elevilor-planuri de intervenție personalizate - Elaborarea de proiecte didactice cu specific interactiv/ facilitarea învățării prin cooperare - Integrarea mijloacelor IT în activitățile educaționale - Promovarea de activități remediale pentru elevi - Dezvoltarea competențelor specifice în domeniul evaluării continue (evaluarea online) | <ul style="list-style-type: none"> x x x x x x x x | <ul style="list-style-type: none"> x x x |
| 8. | <ul style="list-style-type: none"> - Participarea la elaborarea de proceduri specifice domeniului financiar-contabil și secretariat - Aplicarea corespunzătoare a legislației în domeniul educației | <ul style="list-style-type: none"> x | <ul style="list-style-type: none"> x x |

**Responsabil comisie pentru dezvoltarea profesională și evoluția în carieră,
Prof. SFICHI FLORENTINA ELENA**

3.3 Plan operațional al coordonatorului de proiecte și programe educative școlare și extrașcolare

PLAN OPERAȚIONAL AL COORDONATORULUI DE PROIECTE ȘI PROGRAME EDUCATIVE ȘCOLARE ȘI EXTRAȘCOLARE AN ȘCOLAR 2021-2022

**„Scopul educației este să transforme oglinzile în ferestre.”
(Sidney J. Harris)**

Activitatea educativă școlară și extrașcolară reprezintă spațiul aplicativ care permite transferul și aplicabilitatea cunoștințelor, abilităților, competențelor dobândute în sistemul de învățământ. Prin formele sale specifice, *activitatea educativă școlară și extrașcolară* dezvoltă gândirea critică și stimulează implicarea tinerei generații în actul decizional în contextul respectării drepturilor omului și al asumării responsabilităților sociale, realizându-se, astfel, o simbioză lucrativă între componenta cognitivă și cea comportamentală. Educația este o prioritate absolută și un agent cheie al asigurării coeziunii sociale capabil să contribuie la îmbunătățirea climatului democratic european.

VIZIUNE :

- Valorificarea rolului definitiv al educației în pregătirea copiilor și contribuția în devenirea lor ca cetățeni activi într-o societate dinamică, în continuă transformare, contribuind totodată la procesul permanent de îmbunătățire a calității vieții.
- Aplicarea modelului diversității prin abordarea educațională diferențiată complementară formală și non-formală (elevul devine resursă, producător, lider de opinie, deci participant activ).
- Stimularea dezvoltării cognitive, spirituale, interpersonale și sociale prin extinderea spațiului de intervenție în procesul educațional curricular, în scopul valorificării tuturor valențelor educative ale conținutului învățării în interesul superior al copilului.

PUNCTE TARI :

- Experiență în domeniul activității educative școlare și extrașcolare;
- Personal didactic calificat, cu competențe necesare evaluării și valorificării valențelor educative derivate dintr-o problematică educativă diversă;
- Diversitatea programului de activități educative;
- Existența unei oferte educaționale proprii;
- Rezultate bune ale copiilor la manifestările educative locale, municipale;
- Finalitatea proiectelor și programelor educative ale copiilor prin participarea la competiții la nivel de unitate, local și municipal;
- Mediatizarea activităților extrașcolare și extracurriculare în comunitate și societate prin revista și site-ul școlii;
- Ridicarea calității și eficienței actului educațional prin îmbunătățirea bazei materiale din unitate apelând la sponsorizări și ONG – ul școlii;

- Existența parteneriatului educațional cu familia, comunitatea, organizații non-guvernamentale și guvernamentale în vederea responsabilizării acestora în susținerea și îmbunătățirea actului educațional;

- Colaborarea cu instituții specializate în activități extrașcolare.

PUNCTE SLABE :

- Activitatea supraîncărcată a Coordonatorului de Proiecte și Programe Educaționale;
- În cadrul activității formale, accentul cade pe transmiterea cunoștințelor și nu pe caracterul educativ al conținutului;
- Abordarea sporadică a influenței pozitive a activității educative școlare și extrașcolare asupra dezvoltării personalității elevului de liceu;
- Perpetuarea mentalității eronate conform căreia elevul se dedică exclusiv laturii educaționale formale;
- Minimalizarea activității educative școlare și extrașcolare de către părinți;
- Fonduri insuficiente pentru desfășurarea activităților educative școlare și extrașcolare;
- Nerecunoașterea activității educative a elevilor realizată în afara orelor de curs;
- Insuficienta formare a cadrelor didactice în domeniul activităților educative școlare și extrașcolare;
- Carențe în domeniul colaborării între cadrele didactice în scopul realizării unor proiecte educaționale interdisciplinare;
- Lipsa de responsabilizare a Consiului elevilor și implicarea pro-activă în problemele specifice școlii.

OPORTUNITĂȚI :

- Redimensionarea „școlii” ca o comunitate autentică, temporală, contextuală, racordată la viața publică;
- Deschiderea activității educative spre implicare și responsabilizarea în viața comunității;
- Amplificarea dimensiunii europene prin accesarea noii generații de programe și proiecte de cooperare internațională;
- Diversificarea ofertei educaționale, creșterea calității actului educațional prin perspectiva descentralizării și a concurenței pe piața educației;

- Valorificarea potențialului creativ al elevilor prin inițierea de noi proiecte educative și asumarea de roluri;
- Interesul elevilor de a participa la procesul de luare a deciziilor în școală;
- Interesul elevilor de a se implica în cât mai multe activități extrașcolare;
- Valorificarea voluntariatului și dezvoltarea conștiinței utilității sociale a copiilor;
- Promovarea dialogului intercultural în vederea creșterii calității vieții comunității.

AMENINȚĂRI:

- Dezavantajul creat de programele școlare încărcate care nu permit dezvoltarea componentei educative;
- Oferta negativă a străzii și internetului;
- Neimplicarea familiei în susținerea activității educative din școală.

PRINCIPII ȘI VALORI:

Strategia activității educative școlare și extrașcolare este proiectată după principiile:

- principiul priorității educației, ca responsabilitate asumată de guvernul României;

- principiul accesului egal la educație – conform Constituției și Convenției ONU a Drepturilor Copilului, fiecare copil are dreptul la educație;
- principiul interculturalității;
- principiul continuității activităților care au caracter permanent și se bazează pe experiența anterioară;
- principiul complementarității formal –non-formal;
- principiul flexibilității organizaționale și informaționale;
- principiul descentralizării autorității educaționale și al asigurării unității demersurilor educaționale locale prin coordonare;
- principiul abordării globale, unitare, multidisciplinare și integrate;
- principiul transparenței implementării strategiei, cu participarea societății civile, alături de instituțiile guvernamentale în vederea realizării obiectivelor;
- principiul cooperării – implementarea strategiei are la bază cooperarea instituțională, atât la nivel național, cât și internațional.

Ținte propuse:

- T1.** Asigurarea unui management eficient, transparent și echilibrat, bazat pe responsabilitate și implicare pro-activă;
- T2.** Realizarea cadrului adecvat educației nonformale în contextul epidemiologic actual;
- T3.** Realizarea unui învățământ axat pe aplicarea metodelor active și a strategiilor didactice centrate pe dezvoltarea abilităților de viață ale elevilor;
- T4.** Dezvoltarea dimensiunii europene, a egalității de șanse, a echității și incluziunii în educația elevilor;
- T5.** Transformarea unității școlare într-un pol de excelență în educația pe tot parcursul vieții, la nivel local, național și internațional;
- T6.** Asigurarea transparenței intrainstituționale, prin facilitarea unui sistem de comunicare eficient.

1. DOMENIUL: ORGANIZAREA ȘI COORDONAREA ACTIVITĂȚII EDUCATIVE

| Nr. crt. | Activități | Resurse | Colaborări | Termen | Indicatori |
|----------|--|--|----------------------|---------------------------|--------------------------------|
| 1. | Repartizarea diriginților pe clase/stabilirea responsabililor pe nivel de studiu | Echipa managerială Consiliul de administrație | | 03.09.2021 | 44 diriginți 4 responsabili |
| 2. | Constituirea comisiilor permanente care funcționează la nivelul școlii și a grupului de acțiune antibullying | Echipa managerială Consiliul de administrație | Consiliul profesoral | Septembrie-octombrie 2021 | 3 comisii 1 grup |
| 3. | Asigurarea cadrului legal pentru desfășurarea activității didactice prin intermediul tehnologiei și al internetului, precum și | Echipa managerială Consilier educativ | Profesori diriginți | Semestrul I | Plan de intervenție și măsuri |

| | | | | | |
|----|---|--|---|-----------------|--|
| | pentru prelucrarea datelor cu caracter personal | | | | |
| 4. | Actualizarea fișelor posturilor diriginților, incluzând atribuții specifice și indicatori de performanță referitori la proiectarea, realizarea și evaluarea activităților de învățare on-line | Echipa managerială Consilier educativ | Profesori diriginți | Septembrie 2021 | 1 fișă a postului |
| 5. | Realizarea/actualizarea unor baze de date electronice pentru învățarea nonformală realizată prin intermediul internetului și al tehnologiei | Echipa managerială Consilier educativ | Profesori diriginți | permanent | Google Drive Google Classroom Grupuri WhatsApp/Facebook |
| 6. | Elaborarea documentelor proiective privind activitățile educative școlare și extrașcolare | Consilierul educativ Membrii comisiilor permanente | Profesori diriginți | 24.09.2021 | 1 Plan managerial 1 Plan operațional per comisie |
| 7. | Elaborarea calendarului activităților educative școlare și extrașcolare – stabilirea responsabilităților | Consilierul educativ Membrii Comisiei pentru programe și proiecte educative | Profesori diriginți | 04.10.2021 | 1 Calendar al activităților educative școlare și extrașcolare |
| 8. | Întocmirea documentelor diriginților: planificări ale activității de orientare și consiliere, planificarea activităților extrașcolare, planificarea orelor de consiliere cu părinții | Profesorii diriginți O.M. nr. 5.132 /2009 | Responsabilii pe nivele de studiu | 24.09.2021 | 44 seturi de documente în format electronic |
| 9. | Elaborarea programului de formare continuă a profesorilor diriginți | Profesorii diriginți Oferta CCD Suceava Furnizori de formare | Responsabilul cu formarea continuă din școală | 01.10.2021 | 1 Plan de formare |

| | | | | | |
|-----|---|---|--------------------|------------|--|
| 10. | Alegerea reprezentantului elevilor în Consiliul de administrație al școlii | CȘE Consilier educativ Prof. Alina Ciobîcă | Consilier educativ | 01.10.2021 | 1 elev reprezentant al elevilor în CA |
| 11. | Reorganizarea Consiliului Școlar al Elevilor | Consilierul educativ Profesorii diriginți Prof.Ciobîcă Alina | Echipa managerială | 14.10.2021 | 1 CȘE 1 Președinte CȘE 1 Echipă de coordonare |
| 12. | Alegerea Comitetului Reprezentativ al Părinților/crearea unui grup de comunicare permanentă | Președinții Comitetelor de părinți pe clase Consilierul educativ Profesorii diriginți | Echipa managerială | 2.10.2021 | 1 CRP Grup WhatsApp Clasă pe Classroom |
| 13. | Organizarea, reorganizarea Consiliilor claselor | Consilierul educativ Profesorii diriginți | Echipa managerială | 01.10.2021 | 44 Consilii ale claselor pe platforma Google Classroom |

2. DOMENIUL: APLICAREA PROGRAMELOR DE CONSILIERE ȘI ORIENTARE

| Nr. crt. | Activități | Resurse | Colaborări | Termen | Indicatori |
|----------|---|---|--|------------|-----------------------------|
| 1. | Realizarea unor investigații nemijlocite în rândul elevilor pentru a evidenția prioritățile educative | Consilierul educativ Comisia metodică a diriginților | CEAC Consiliul Școlar al Elevilor | Semestrial | 500 de chestionare aplicate |
| 2. | Desfășurarea orelor de consiliere și orientare conform documentelor în vigoare, și prin intermediul platformei Google Classroom | Profesorii diriginți | Consilier educativ Parteneri educaționali | Săptămânal | 44 ore săptămânal |
| 3. | Suținerea unei activități demonstrative pe semestru în cadrul fiecărui nivel de studiu | Consilierul educativ | Parteneri educaționali | Semestrial | 8 activități demonstrative |

| | | | | | |
|--|--|--|--|--|--|
| | | Comisia metodică a diriginților Profesorii diriginți | | | |
|--|--|--|--|--|--|

3. DOMENIUL: MONITORIZARE, CONSILIERE, ÎNDRUMARE ȘI CONTROL

| Nr. crt. | Activități | Resurse | Colaborări | Termen | Indicatori |
|----------|---|--|--------------------------------------|---------------------|--------------------------------------|
| 1. | Realizarea Planurilor manageriale și a Planurilor operaționale ale comisiilor permanente care funcționează în școală | Consilierul educativ Comisii permanente | Consiliul Școlar al Elevilor | Semestrial | 3 documente proiective |
| 2. | Asistențe și interasistențe la orele de consiliere și orientare. | Echipe manageriale Consilierul educativ | CEAC | An școlar 2021-2022 | 10 interasistențe 10 de asistențe |
| 3. | Realizarea acțiunilor de diseminare privind derularea proiectelor educative din școală de către coordonatorii proiectelor | Coordonatori proiecte educative Parteneri educaționali Proiecte derulate Proceduri de lucru | Consilierul educativ | Permanent | 1 diseminare/proiect |
| 4. | Redactarea rapoartelor de monitorizare a proiectelor educative | Proiecte derulate CEAC Proceduri de lucru | Coordonatori proiecte educative | Permanent | 1 raport monitorizare /proiect |
| 5. | Redactarea și prezentarea rapoartelor de activitate a comisiilor permanente care funcționează în școală | Coordonatori comisii Procese verbale ale activităților derulate Parteneri educaționali | Consiliul Școlar al Elevilor CEAC | Semestrial | 6 rapoarte de activitate |

4. DOMENIUL: ÎNȚIETAREA, ORGANIZAREA ȘI DESFĂȘURAREA PROIECTELOR ȘI PROGRAMELOR DIN DOMENIUL EDUCAȚIEI NONFORMALE

| Nr. crt. | Activități | Resurse | Colaborări | Termen | Indicatori |
|----------|------------|---------|------------|--------|------------|
|----------|------------|---------|------------|--------|------------|

| | | | | | |
|----|---|---|---|-----------|-------------------------------|
| 1. | Inițierea și derularea proiectelor educative potrivit Procedurii elaborate și revizuite de CEAC | CEAC Consilier educativ Resurse specifice proiectelor inițiate și derulate | Parteneri educaționali | Permanent | Minimum 10 proiecte educative |
| 2. | Derularea activităților din cadrul proiectelor și programelor promovate de școală sau de alte organizații | Consilierul educativ Coordonatori proiecte Proceduri de lucru | Echipe manageriale, Consiliul Școlar al Elevilor Parteneri educaționali | Permanent | Minimum 10 activități |
| 3. | Inițierea și organizarea concursurilor pentru activități educative. | Consilier educativ Membrii Comisiei pentru programe și proiecte educative Regulamentele desfășurării concursurilor Proceduri de lucru Calendar CAEN, CAER, CAEJ | Echipe manageriale, Consiliul Școlar al Elevilor Parteneri educaționali | Permanent | 6 concursuri |

5. DOMENIUL: FORMAREA CADRELOR DIDACTICE ÎN DOMENIUL EDUCAȚIEI NONFORMALE

| Nr. crt. | Activități | Resurse | Colaborări | Termen | Indicatori |
|----------|------------------------------------|-----------------------------------|-------------------------------------|---------------------|--------------------|
| 1. | Participare la programe de formare | Bugetul școlii Resurse proprii | CCD Suceava Furnizori de formare | An școlar 2021-2022 | 20 cadre didactice |

6. DOMENIUL: CAMPANII DE PREVENIRE ȘI EDUCAȚIE A ELEVILOR ȘI PĂRINȚILOR

| Nr. crt. | Activități | Resurse | Colaborări | Termen | Indicatori |
|----------|---|--|------------------------|---------------------|------------------|
| 1. | Inițierea și derularea de campanii, proiecte și activități care să asigure informarea corectă și completă în legătură cu pericolele la care sunt expuși tinerii Informarea permanentă asupra măsurilor de prevenție și îmbolnăvire cu SARS-CoV-2 | Parteneri educaționali Asociația părinților și profesorilor de la Colegiul Economic "Dimitrie Cantemir" Suceava Membrii Comisiei pentru programe și proiecte educative | Parteneri educaționali | An școlar 2021-2022 | Elevi și părinți |

Coordonator programe și proiecte educative școlare și extrașcolare,
Prof. Rabei Angela

3.4 Plan managerial al responsabilului de proiecte europene 2021 - 2022

Plan managerial responsabil proiecte europene An școlar 2021 - 2022

OBIECTIVE:

1. Coordonarea tuturor acțiunilor pe care școala și cadrele didactice le organizează cu parteneri străini în cadrul programului Erasmus+ KA1 și KA2
2. Depunerea de noi aplicații în cadrul programului Erasmus+ KA1 și KA2
3. Consilierea și susținerea cadrelor didactice pentru participarea la competiția „Made for Europe” 2022
4. Încurajarea mobilității cadrelor didactice și elevilor în spațiul UE
5. Depunerea candidaturii în vederea participării la competiția Școală Europeană 2022
6. Colaborarea cu Twinkle Star Exam Centre, centru autorizat Cambridge Assessment English RO068, pentru organizarea și desfășurarea de examene Cambridge
7. Obținerea certificatului de Școală eTwinning
8. Obținerea acreditării Erasmus+ pentru proiecte KA1 – VET și educație școlară

OPȚIUNI STRATEGICE:

- implementarea schimbărilor pe baza proiectelor europene derulate la nivelul școlii
- formarea resursei umane online și prin participarea la activități de învățare transnaționale
- inițierea și dezvoltarea parteneriatelor de cooperare europeană
- comunicarea cu partenerii implicați în procesul de educație
- încurajarea lucrului în echipă
- promovarea diversității și interculturalității
- valorificarea exemplelor de bună practică
- promovarea cercetării și inovării în educație

| Nr. crt. | Obiective | Sarcini de realizat | Activități concrete | Rezultate așteptate | Responsabili | Termen |
|----------|---|---|---|---|--|-----------------------------|
| 1. | Consilierea și asistarea cadrelor didactice pentru participarea la proiecte europene și parteneriate cu instituții similare din alte țări europene | a) Sprijinirea profesorilor și elevilor pentru a dobândi competențele și abilitățile necesare dezvoltării personale și facilității inserției pe piața internațională a muncii | <p>1. Participarea elevilor și profesorilor la mobilitățile din cadrul proiectului Erasmus+ KA102 „Formare pentru o carieră de succes” ce vor avea loc în:</p> <ul style="list-style-type: none"> - Braga, Portugalia – 16 elevi ce studiază la calificările Tehnician în activități economice și 2 profesori însoțitori - Granada, Spania – 16 elevi ce studiază la calificările Tehnician în activități economice și 2 profesori însoțitori și 16 elevi ce studiază la calificările Tehnician în turism și Tehnician în gastronomie și 2 profesori însoțitori <p>2. Organizarea întâlnirii de proiect Erasmus+ KA229 „Additional promoting progress society as soon as possible” în Suceava, mai 2021</p> <p>3. Participarea elevilor și profesorilor la mobilitățile sau întâlnirile virtuale din cadrul proiectului Erasmus+ KA229 „USEFUL”:</p> <ul style="list-style-type: none"> - Polonia – 4 elevi și 2 profesori | <p>Creșterea numărului de cadre didactice și elevi participanți la activități fizice și online și la mobilități derulate în cadrul parteneriatelor internaționale: 47 elevi care studiază la calificările Tehnician în turism, Tehnician în activități economice, Tehnician în gastronomie, 2 directori, 10 profesori participanți la mobilități și 30-50 elevi și 20 profesori participanți la activități locale în cadrul proiectelor.</p> <p>Valorificarea eficientă a competențelor profesionale dobândite de elevi și profesori, transpunerea lor rapidă în practică, formarea unei conduite profesionale la standarde europene.</p> | Membrii echipei de proiect Erasmus+ KA1 și KA2 | Conform calendarului propus |

| | | | | | |
|--|---|---|---|-------------------------------------|---|
| | | <p>-Portugalia – 3 elevi și 2 profesori</p> <p>4. Participarea elevilor și profesorilor la mobilitățile sau întâlnirile virtuale din cadrul proiectului Erasmus+ KA229 Unique National and European Symbols of our culture and Originality:</p> <p>- Croația, nov. 2020 – 4 elevi și 2 profesori</p> <p>- Turcia, martie 2020 – 4 elevi și 2 profesori</p> <p>5. Organizarea întâlnirii de proiect Erasmus+ KA229 Unique National and European Symbols of our culture and Originality în Suceava, mai 2021</p> <p>6. Participarea elevilor și profesorilor la organizarea întâlnirilor de proiecte Erasmus organizate în cadrul școlii.</p> <p>7. Participarea elevilor și profesorilor la activitățile locale din cadrul proiectelor Erasmus+ KA2: elaborare rezultate finale, activități de diseminare și informare, proiecte eTwinning</p> | | | |
| | b.Dezvoltarea cunoașterii și înțelegerii diversității | <p>-Accesibilizarea informației pentru publicul țintă</p> <p>-Diseminarea activităților desfășurate în cadrul proiectelor</p> | -Publicarea unor articole în mass – media locală, în revistele CCD și ISJ, revista școlii, site-ul școlii | Membrii echipei de proiect Erasmus+ | Septembrie 2020 Octombrie 2020 Noiembrie 2020 |

| | | | | | | |
|--|--|---|--|--|--|--|
| | | culturale și lingvistice europene în rândul profesorilor și elevilor din școală | Erasmus + utilizând mijloace diverse: panou informativ, articole publicate în revista școlii, site-ul școlii, presa locală, prezentarea activităților derulate pe plan național și internațional în cadrul consiliilor profesionale, a ședințelor din cadrul comisiilor metodice | -Prezentări în ședințele de catedră, consiliul profesoral, cercuri pedagogice -Prezentări în cadrul concursului regional „Business plan”, faza locală, județeană și regională -Realizare ccord-uri | Profesori și elevi participanți la activități în cadrul proiectului și la mobilități | Decembrie 2020 Ianuarie 2021 Februarie 2021 Martie 2021 Aprilie 2021 Mai 2021 Iunie 2021 |
| | | c. Identificarea unor școli tehnologice din țară și Europa, asociații profesionale internaționale, ONG-uri în vederea colaborării pe bază de proiecte și parteneriate | Realizarea de parteneriate strategice și elaborarea de proiecte Erasmus+ (proiecte de mobilitate pe domeniul școlar, formare profesională – VET și educația adulților și parteneriate strategice pe domeniul școlar, formare profesională – VET) | -Dobândirea statutului de partener în cadrul unor proiecte comunitare în vederea dezvoltării parteneriatelor dintre școală și agenții economici, organizării de târguri naționale și internaționale ale firmelor de exercițiu, pregătirii elevilor pentru susținerea și promovarea cu succes a examenelor de bacalaureat -Dezvoltarea competențelor de comunicare într-o limbă străină și a competențelor de utilizare a calculatorului -Creșterea numărului de proiecte Erasmus+ aprobate | Profesori dirigenți Membrii comisiei | Permanent |
| | | d. Încurajarea implicării elevilor în proiecte de voluntariat de | Participarea elevilor și profesorilor în acțiuni desfășurate în cadrul proiectelor | Implicarea elevilor și profesorilor în proiecte generatoare de inovații și acțiuni de voluntariat. | Profesori care au încheiat acorduri de colaborare cu | Permanent |

| | | | | | |
|--|---|--|--|--|-------------------------|
| | către profesorii diriginți, consilieri educativi, directori | dezvoltate de Junior Achievement. Participarea elevilor și profesorilor în acțiuni desfășurate în cadrul proiectului Eco Școala. Participarea elevilor și profesorilor în acțiuni desfășurate în cadrul Strategiei Naționale de Acțiune Comunitară (SNAC) – ajutoare la case de copii, azile de bătrâni, activități derulate lunar în colaborare cu Centrul Școlar pentru Educație Incluzivă Suceava | | Junior Achievement Membrii echipei de proiect Eco Școala Membrii echipei de proiect SNAC | |
| | e.Promovarea cercetării și inovării în educație | Participarea elevilor și profesorilor în acțiuni desfășurate în cadrul proiectelor dezvoltate de Junior Achievement Participarea elevilor și profesorilor: -în cadrul mobilităților internaționale și stagiilor de formare derulate în cadrul proiectelor Erasmus+ -la concursul <i>Mathématiques sans frontières</i> , -la concursul interjudețean de creație „ <i>Piques – niques francophones poétiques</i> ” | Îmbunătățirea calității și a inovației în instituție și adaptarea practicilor de educație profesională și formare profesională. Dezvoltarea competențelor de comunicare în limbi străine ale elevilor și profesorilor. | Profesori din toate ariile curriculare | Conform calendarului |

| | | | | | | |
|----|--|---|---|---|--|---|
| | | | <p>- Parteneriatul „<i>Francophonie partagée</i>”</p> <p>- festivalul județean „<i>Soyons francophones</i>”</p> | | | |
| 2. | Consilierea și susținerea cadrelor didactice pentru participarea la concursul Național <i>Made for Europe</i> | Valorificarea exemplelor de bună practică dobândite în anii școlari trecuți în urma participării în cadrul proiectelor Erasmus + | Participare la concursul județean și național „ <i>Made for Europe</i> ” 2021 cu produse finale obținute în cadrul proiectelor Erasmus+ KA2. | Certificate Premii județene și naționale | Membrii comisiei Membrii echipelor de proiecte internaționale | Conform calendarului Martie – aprilie 2021 |
| 3. | Depunerea candidaturii în vederea participării la competiția Școală Europeană | Valorificarea exemplelor de bună practică dobândite în anii școlari trecuți în urma participării în cadrul proiectelor Erasmus + sau în cadrul altor parteneriate | Participarea la competiția „Școală Europeană” 2021 în vederea menținerii titlaturii | Certificat Premii | Membrii comisiei Membrii echipelor de proiecte internaționale | Conform calendarului 2021 |
| | Încurajarea mobilității cadrelor didactice în spațiul UE | a. Formarea permanentă pentru depunerea aplicațiilor în ccord cu cerințele evaluatorilor | Participarea în cadrul sesiunilor de formare organizate de către ANPCDEFP la Suceava, la cercurile pedagogice pe proiecte europene și la webinar-ele organizate de către ANPCDEFP | Câte un proiect depus pe fiecare acțiune cheie a programului Erasmus+ (proiecte de mobilitate și parteneriate strategice) | Membrii comisiei Profesori din aria curriculară Limbi moderne | decembrie 2020 – martie 2021 |

| | | | | | | |
|----|--|---|--|---|--|-------------------------|
| | | b.Promovarea diversității și interculturalității | <p>Participarea la elaborarea de proiecte Erasmus +.</p> <p>Înscrierea școlii și a profesorilor în rețeaua școlilor europene: <i>European Schoolnet</i> (www.eun.org)</p> | <p>Formarea continuă a cadrelor didactice prin participarea la webinare, la activități de învățare inovatoare prin colaborare cu profesori din școli europene, la cursuri on-line</p> <p>Creșterea numărului de profesori înscriși în rețeaua școlilor europene</p> | <p>Profesori din aria curriculară „Tehnologii”</p> <p>Profesori din toate ariile curriculare</p> | Permanent |
| 4. | Desfășurarea de activități dedicate Zilei Europene a Limbilor | <p>a.Organizarea acțiunilor dedicate zilei de 26 septembrie</p> <p>b.Implicarea elevilor și profesorilor în celebrarea Zilei Europene a Limbilor prin activități specifice</p> <p>c.Încheierea de parteneriate de colaborare cu școli din țară și Europa în vederea celebrării acestei zile</p> | <p>-expoziție de desene</p> <p>-concursuri</p> <p>- vizite</p> <p>- proiecte educaționale</p> <p>- prezentări PPT</p> <p>- proiecte eTwinning</p> | <p>Încurajarea lucrului în echipă</p> <p>Promovarea diversității și interculturalității</p> <p>Formarea unei conștiințe europene la elevi</p> | <p>Profesori din aria curriculară Limbi moderne</p> <p>Profesori dirigenți</p> <p>Consilier educativ</p> <p>Membrii comisiei</p> | 22 – 26 septembrie 2020 |

| | | | | | | |
|----|---|---|--|--|--|---------------------|
| 5. | Desfășurarea de activități dedicate Spring Day in Europe | <p>a.Promovarea solidarității și coeziunii sociale în școli</p> <p>b.Încurajarea întâlnirilor dintre elevi, profesori, instituții-cheie și personalități ale vieții sociale</p> <p>c.Discuții între tineri despre provocările actuale și viitorul Europei</p> | <ul style="list-style-type: none"> - concursuri - vizite - proiecte - prezentări PPT | <p>Încurajarea lucrului în echipă</p> <p>Promovarea diversității și interculturalității</p> <p>Formarea unei conștiințe europene la elevi</p> | <p>Profesori diriginți</p> <p>Consilier educativ</p> <p>Membrii comisiei</p> | 16 – 21 martie 2021 |
| 6. | Desfășurarea de activități dedicate zilei Europei | <p>a.Organizarea acțiunilor dedicate zilei de 9 mai</p> <p>b.Implicarea elevilor și profesorilor în celebrarea zilei Europei prin activități specifice</p> | <ul style="list-style-type: none"> - concursuri - vizite - proiecte - prezentări PPT | <p>Încurajarea lucrului în echipă</p> <p>Promovarea diversității și interculturalității</p> <p>Formarea unei conștiințe europene la elevi</p> | <p>Profesori diriginți</p> <p>Consilier educativ</p> <p>Membrii comisiei</p> | 4-9 mai 2021 |
| 7. | Organizarea și desfășurarea de examene Cambridge | <p>a.Organizarea examenului Cambridge pe data de 12 decembrie 2020</p> | -examen Cambridge în școală | <p>Obținerea certificatului lingvistic cu recunoaștere internațională, pe toate nivelurile de competență, cf Cadrului European de Referință a limbilor străine</p> | <p>Profesori limba engleză</p> <p>Profesori diriginți</p> | 12 decembrie 2020 |

| | | | | | | |
|----|---|---|--|--------------------------------|---|--------------------------|
| 8. | Obținerea certificatului de Școală eTwinning | Parcurgerea procesului de obținere a Certificatului de școală eTwinning: -implicarea profesorilor în proiecte și activități eTwinning -obținerea certificatului de calitate pentru un proiect eTwinning European -completarea formularului de autoevaluare | -derularea de acțiuni în cadrul proiectelor eTwinning în vederea dezvoltării practicilor digitale, de siguranță online -abordarea inovatoare și creativă a pedagogiei -promovarea dezvoltării profesionale continue a personalului -promovarea practicilor de învățare în colaborare în rândul profesorilor și al elevilor școlii | Certificat de Școală eTwinning | Comisia Programe și proiecte internaționale | Sept. 2020 - august 2021 |
| 9. | Obținerea acreditării Erasmus+ pentru proiecte KA1 – VET și educație școlară | Parcurgerea procesului de obținere a acreditării (depunerea formularelor de aplicație) | -Depunerea de aplicații Erasmus+ în vederea finanțării pe perioada 2021-2027. | Acreditarea Erasmus+ | Comisia Programe și proiecte internaționale | Sept.2020- Nov.2020 |

Responsabil comisie,
Prof. SFICHI FLORENTINA ELENA

PARTEA a 4-a CONSULTARE, MONITORIZARE ȘI EVALUARE

4.1. Consultare

Acțiuni în vederea actualizării, monitorizării, evaluării PAS:

1. Stabilirea echipei de lucru și a responsabilităților;
2. Informarea partenerilor sociali în legătură cu procesul de elaborare a PAS;
3. Culegerea informațiilor pentru elaborarea PAS prin: chestionare aplicate elevilor, părinților, profesorilor școlii, inspectorilor școlari, agenților economici, autorităților locale, altor parteneri interesați în formarea profesională; discuții colective și individuale cu principalii „actori” implicați în formarea profesională; interpretarea datelor statistice la nivel regional și local;
4. Corelarea cu prioritățile identificate la nivel regional și local prin PRAI și PLAI;
5. Stabilirea priorităților, obiectivelor și domeniilor care necesită dezvoltare;
6. Prezentarea spre consultare a priorităților, obiectivelor și domeniilor care necesită dezvoltare: personalului școlii (cadre didactice și nedidactice, personal administrativ), elevilor, părinților, agenților economici parteneri, comunitate locală;
7. Structurarea sugestiilor formulate în urma consultărilor și reformularea obiectivelor și priorităților;
8. Elaborarea planurilor operaționale.

Surse de informații:

- Documente de proiectare a activității școlii (documente ale comisiilor metodice de la nivelul școlii, Consiliului Școlar al Elevilor, Consiliului reprezentativ al părinților, documente care atestă parteneriatele școlii, oferta de școlarizare etc.);
- Documente de analiză a activității școlii (rapoarte ale comisiilor metodice, raportul privind starea calității învățământului, rapoarte ale celorlalte compartimente ale școlii: secretariat, administrație, contabilitate, bibliotecă etc.);
- Documente de prezentare și promovare a școlii;
- Site-uri de prezentare a județului Suceava;
- PRAI Nord-Est;
- PLAI Suceava;
- Anuarul statistic al județului Suceava;
- Date statistice – A.J.O.F.M. Suceava;
- Chestionare, discuții, interviuri;
- Rapoarte scrise ale I.S.J. și M.E.C. întocmite în urma inspecțiilor efectuate în școală.

4.2. Monitorizarea și evaluare

Implementarea Planului de Acțiune al Școlii va fi realizată de către întregul personal al școlii, iar procesul de monitorizare și evaluare va fi asigurat de echipa de monitorizare internă prin:

- întâlniri și ședințe de lucru lunare pentru informare, feed-back, actualizare;
- prezentarea de rapoarte semestriale în cadrul Consiliului profesoral și al Consiliului de Administrație;
- corectare periodică și actualizare.

Monitorizarea

Monitorizarea acestui plan se va realiza pe parcursul anului școlar 2021 - 2022 urmărindu-se mobilizarea eficientă a resurselor umane (profesori, elevi, părinți) și non-umane în vederea realizării indicatorilor de performanță ce revin fiecărui obiectiv.

În procesul de monitorizare se urmărește :

- comunicarea clară a obiectivelor și concertarea tuturor eforturilor pentru realizarea lor;

- mobilizarea exemplară a factorilor implicați în realizarea obiectivelor;
- analiza unor soluții în împrejurări complexe ce apar în derularea proiectelor.

Ca instrumente de monitorizare se folosesc:

- observațiile;
- discuțiile cu elevii;
- asistența la ore;
- sondaje scrise și orale;
- chestionare;
- focus grupuri;
- întâlniri în cadrul comisiilor metodice din școală, consiliului de administrație, consiliului profesoral.

Evaluarea

Evaluarea Planului de Acțiune al Școlii se va face atât pe parcursul implementării lui, cât și la finele anului școlar 2021-2022, când se vor inventaria indicatorii de performanță și se vor face corecturile necesare pentru un realizarea unui document flexibil și adaptat situațiilor reale.

Instrumente de evaluare

Evaluarea își propune dezvoltarea și implementarea procedurilor prin care să se poată stabili raportul dintre performanțele obținute și cele intenționate și prin care să se adopte acțiuni corective în situații când performanța nu atinge așteptările.

Evaluarea va fi făcută cu accent pe dezvoltarea sistemului de competențe, folosind ca instrumente de evaluare: autoevaluarea, interevaluări, declarații de intenții, interviuri de evaluare, observații pe baza ghidurilor de observație, fișe de apreciere, chestionare, diferite rezultate materiale ale implementării PAS.

În toate evaluările care se referă la planificarea activităților din prezentul document se va acorda atenție următoarelor elemente:

- respectarea misiunii și a viziunii;
- urmărirea respectării etapelor propuse prin proiect;
- analiza formulării obiectivelor pentru fiecare țintă în parte;
- corelația dintre resurse și obiectivele alese;
- stabilirea corectă a indicatorilor de performanță și a modalităților de evaluare în cadrul fiecărei ținte.

Responsabilități

Responsabilitățile pentru actul de evaluare merit să furnizeze factorilor care gestionează activitatea de învățământ informațiile privind modul și etapele de realizare a obiectivelor propuse sunt distribuite către: echipa de management, responsabilii domeniilor și disciplinelor, consilierul educativ, responsabilul de programe și proiecte europene.

Indicatorii de performanță

Prin perspectivă managerială o evaluare corectă și oportună este menită să asigure o funcționare optimă sistemului de furnizare a serviciilor educaționale din școală. Dintre posibillii indicatori de performanță amintim:

- furnizarea unor informații utile despre starea sistemului educațional al instituției de învățământ;
- stabilirea unor criterii obiective ca termeni de referință în evaluare pentru atribuirea de semnificații datelor obținute prin evaluare și emiterea de judecăți de valoare (aprecieri obiective);
- enunțuri prin care să fie prezentate sintetic datele și concluziile ce se desprind din evaluare;
- adoptarea unor decizii corecte pentru reglarea sistemului atunci când prin monitorizare și evaluare se impune acest lucru;
- realizarea misiunii școlii.

4.3. Programul activității de monitorizare și evaluare

Tipul activității

| Responsabilitatea monitorizării și evaluării | Frecvența monitorizării | Datele întâlnirilor de analiză | |
|--|--------------------------------|---------------------------------------|---|
| Alcătuirea seturilor de date care să sprijine monitorizarea țintelor | Dir. Trufin Eugenia | Lunar | Noiembrie 2021 Martie 2022 |
| Monitorizarea periodică a implementării acțiunilor individuale | Dir. adj. Panaite Liliana | Trimestrial | Decembrie 2021 Martie 2022 Iunie 2022 |
| Urmărirea progresului în atingerea țintelor | Dir. adj. Panaite Liliana | Anual | Iulie 2022 |
| Evaluarea progresului în atingerea țintelor Actualizarea acțiunilor din PAS în lumina evaluării | Consiliul de administrație | Anual | Iulie 2022 |
| Stabilirea impactului asupra comunității | Consiliul de administrație | Anual | Septembrie 2022 |

Glosar

AEL – Programul Asistent Educațional pentru Liceu
AJOFM – Agenția Județeană pentru Ocuparea Forței de Muncă
CCD – Casa Corpului Didactic
CDL – Curriculum în dezvoltare locală
CJRAE – Centrul Județean de Resurse și Asistență Educațională
CLDPS – Comitetul Local de Dezvoltare a Parteneriatului Social pentru Formarea Profesională
COR – Clasificarea Ocupațiilor din România
IMM – Întreprinderi mici și mijlocii
ISJ – Inspectoratul Școlar Județean
IT – Tehnologii Informaționale
ÎPT – Învățământ Profesional și Tehnic
MEN – Ministerul Educației Naționale
ONG – Organizație Nonguvernamentală
PAS – Plan de Acțiune al Școlii
PLAI – Planul Local de Acțiune pentru Învățământul profesional și tehnic
PRAI – Planul Regional de Acțiune pentru Învățământul profesional și tehnic
SPP – Standarde de Pregătire Profesională
SWOT – Strengths (Puncte tari), Weaknesses (Puncte slabe), Opportunities (Oportunități), Threats (Amenințări)
TIC – Tehnologii Informaționale și Comunicaționale
TVET – Învățământ profesional și tehnic

Anexe

Anexa 3.1.

Regiunea NE

Județul SUCEAVA

Unitatea IPT Colegiul Economic „Dimitrie Cantemir” Suceava

Situația evoluției școlarizării în unitatea IPT
învățământ de zi

| Total, nivele de învățământ, sexe, medii de rezidență | | Anul școlar | | | | | | | | |
|--|---|---------------|---------------|---------------|---------------|---------------|---------------|---------------|---------------|---------------|
| | | 2012- 2013 | 2013- 2014 | 2014- 2015 | 2015- 2016 | 2016- 2017 | 2017- 2018 | 2018- 2019 | 2019- 2020 | 2020- 2021 |
| Total populație școlară, din care: | | 1534 | 1432 | 1361 | 1283 | 1406 | 1469 | 1440 | 1409 | 1333 |
| pe sexe | masculin | 648 | 575 | 597 | 580 | 608 | 630 | 599 | 585 | 570 |
| | feminin | 886 | 857 | 764 | 703 | 798 | 839 | 841 | 824 | 763 |
| după mediul de rezidență al elevilor | Total din localitatea unde este situată școala | 553 | 491 | 452 | 403 | 414 | 403 | 389 | 385 | 385 |
| | Total din alte localități | 981 | 941 | 909 | 880 | 992 | 1066 | 1051 | 1024 | 948 |
| | Total din urban | 98 | 77 | 71 | 69 | 84 | 483 | 73 | 71 | 70 |
| | Total din rural | 883 | 864 | 838 | 811 | 908 | 986 | 978 | 953 | 878 |
| Total liceu teoretic, din care: | | 185 | 171 | 182 | 185 | 202 | 182 | 133 | 82 | 26 |
| pe sexe | masculin | 131 | 110 | 124 | 135 | 140 | 126 | 86 | 48 | 18 |
| | feminin | 54 | 61 | 58 | 50 | 62 | 56 | 47 | 34 | 8 |
| după mediul de rezidență al elevilor | din localitatea unde este situată școala | 83 | 72 | 67 | 65 | 68 | 52 | 38 | 22 | 6 |
| | Total din alte localități | 102 | 99 | 115 | 120 | 134 | 130 | 95 | 60 | 20 |
| | Total din urban | 12 | 5 | 8 | 10 | 11 | 65 | 12 | 51 | 4 |
| | Total din rural | 90 | 94 | 107 | 110 | 123 | 117 | 83 | 9 | 16 |
| Total liceu tehnologic ruta directă, din care: | | 1313 | 1261 | 1179 | 1098 | 1180 | 1250 | 1292 | 1282 | 1277 |
| pe sexe | masculin | 501 | 465 | 473 | 445 | 457 | 489 | 508 | 521 | 541 |
| | feminin | 812 | 796 | 706 | 653 | 723 | 761 | 784 | 761 | 736 |
| după mediul de rezidență al elevilor | din localitatea unde este situată școala | 461 | 419 | 385 | 338 | 341 | 343 | 347 | 357 | 376 |
| | Total din alte localități | 852 | 842 | 794 | 760 | 839 | 907 | 945 | 925 | 901 |
| | Total din urban | 86 | 72 | 63 | 59 | 71 | 408 | 61 | 865 | 64 |
| | Total din rural | 766 | 770 | 731 | 701 | 768 | 842 | 884 | 60 | 837 |
| Total în clasa a XII și a XIII-a ruta progresivă, din care: | | 36 | | | | | | | | |
| pe sexe | masculin | 16 | | | | | | | | |
| | feminin | 20 | | | | | | | | |

| | | | | | | | | | | |
|--|--|----|--|--|-----------|-----------|-----------|-----------|-----------|-----------|
| după mediul de rezidență al elevilor | din localitatea unde este situată școala | 9 | | | | | | | | |
| | Total din alte localități | 27 | | | | | | | | |
| | Total din urban | 0 | | | | | | | | |
| | Total din rural | 27 | | | | | | | | |
| Total școala profesională cu durata de 3 ani: | | | | | 27 | 24 | 37 | 15 | 45 | 30 |
| pe sexe | masculin | | | | 10 | 11 | 15 | 5 | 16 | 11 |
| | feminin | | | | 17 | 13 | 22 | 10 | 29 | 19 |
| după mediul de rezidență al elevilor | din localitatea unde este situată școala | | | | 5 | 5 | 8 | 4 | 6 | 3 |
| | Total din alte localități | | | | 22 | 19 | 29 | 11 | 39 | 27 |
| | Total din urban | | | | 2 | 2 | 10 | 0 | 2 | 2 |
| | Total din rural | | | | 20 | 17 | 27 | 11 | 37 | 25 |

NOTĂ: Situația școlarizării în unitatea IPT se va realiza pentru fiecare formă de învățământ: zi, seral, frecvență redusă, în tabele separate.

Anexa 3.1.

Regiunea NE
Județul SUCEAVA
Unitatea IPT Colegiul Economic „Dimitrie Cantemir” Suceava

**Situația evoluției școlarizării în unitatea IPT
 învățământ seral**

| Total, nivele de învățământ, sexe, medii de rezidență | | Anul școlar | | | | | | |
|--|--|-------------|-----------|-----------|-----------|-----------|-----------|-----------|
| | | 2011-2012 | 2012-2013 | 2013-2014 | 2014-2015 | 2015-2016 | 2016-2017 | 2017-2018 |
| Total populație școlară, din care: | | | 60 | 93 | 81 | 31 | | |
| -pe sexe | masculin | | 20 | 27 | 34 | 9 | | |
| | feminin | | 40 | 66 | 47 | 22 | | |
| -după mediul de rezidență al elevilor | Total din localitatea unde este situată școala | | 32 | 63 | 28 | 8 | | |
| | Total din alte localități | | 28 | 30 | 53 | 23 | | |
| | Total din urban | | 7 | 7 | 7 | | | |
| | Total din rural | | 21 | 23 | 46 | 23 | | |
| Total în învățământul postliceal și de maiștri, din care: | | | 60 | 93 | 81 | 31 | | |
| -pe sexe | masculin | | 20 | 27 | 34 | 9 | | |
| | feminin | | 40 | 66 | 47 | 22 | | |
| -după mediul de rezidență al elevilor | din localitatea unde este situată școala | | 32 | 63 | 28 | 8 | | |
| | Total din alte localități | | 28 | 30 | 53 | 23 | | |
| | Total din urban | | 7 | 7 | 7 | | | |
| | Total din rural | | 21 | 23 | 46 | 23 | | |

NOTĂ: Situația școlarizării în unitatea IPT se va realiza pentru fiecare formă de învățământ: zi, seral, frecvență redusă, în tabele separate.

Anexa 3.2.

Utilizarea echipamentelor

Regiunea: Nord Est

Județul: Suceava

| Unitatea școlară | Localitatea | Domeniul de pregătire căruia îi sunt destinate echipamentele (1) | Echipamente achiziționate (2) | Utilizarea echipamentelor | | | | | Observații |
|--------------------------------|-------------|--|---|--|--|--|---|---|---|
| | | | | Echipamentele sunt înregistrate în inventarul școlii (3) (DA/NU) | Vizibilitatea programului de dotare este asigurată (4) (DA/NU) | Programul de dotare este popularizat (5) (DA/NU) | Echipamentele sunt instalate și utilizate corespunzător (6) (DA/NU) | Personalul a fost instruit pentru utilizarea echipamentelor (7) (DA/NU) | |
| Colegiul Economic „D.Cantemir” | Suceava | Laborator informatică 1 | 30 calculatoare | DA | DA | DA | DA | DA | |
| | | Laborator informatică 2 | 30 calculatoare | DA | DA | DA | DA | DA | |
| | | Firma exercițiu 1 | 20 calculatoare | DA | DA | DA | DA | DA | |
| | | Firma exercițiu 2 | 18 calculatoare | DA | DA | DA | DA | DA | |
| | | Cabinet turism | 10 calculatoare | DA | DA | DA | DA | DA | |
| | | Săli clasă+cabinete | 37 laptop-uri + 24 laptop-uri (personal didactic/didactic auxiliar) 29 televizoare SMART 15 table magnetice | DA | DA | DA | DA | DA | |
| | | Învățământ online | 46 tablete | DA | DA | DA | DA | DA | 21 Programul „Școala de acasă”, partener I.S.J. Suceava, 25 Programul „Educație în siguranță”. |

| | | | | | | | | | |
|--|--|----------------------------|--|----|----|----|----|----|--|
| | | | | | | | | | partener I.S.J. Suceava; |
| | | Învățământ online | 20 scanere CZUR | DA | DA | DA | DA | DA | 2 IȘJ Suceava 18 Asociația părinților și profesorilor din Colegiul economic „D. Cantemir” Suceava |
| | | Toate corpurile de clădire | Echipamente de control acces în școală, echipamente de alarmă și sisteme video | DA | DA | DA | DA | DA | |

- (1) Pentru laboratoare sunt înscrise disciplinele (ex. Informatică)
- (2) Denumirea generală a lotului cu care a fost dotată școala (echipamente didactice pregătire de bază: electricitate și electronică, echipamente didactice pregătire de specialitate: mecanic auto, echipamente TIC, etc.)
- (3) La rubrica Observații se vor prezenta cauzele neînregistrării
- (4) La rubrica Observații se vor exemplifica modalitățile de bază folosite
- (5) La rubrica Observații se vor numi principalele acțiuni întreprinse
- (6) Se pot atașa raportului evidențe de utilizare, dacă există
- (7) La rubrica Observații se vor prezenta cauzele nerealizării instruirii persoanelor care le utilizează

Anexa 3.3.

Județul Suceava

HARTA PARTENERIATULUI SOCIAL
Anul școlar 2021 - 2022

| UNITATEA SCOLARA | | Domeniile de pregătire și calificările din planul de școlarizare 2020/2021 (învățământ de zi) ¹⁾ | | | | PARTENERI SOCIALI ²⁾ | | Contract de pregătire practică ³⁾ | | Alte colaborări ⁴⁾ | | | | | | | | | Observații ⁵⁾ |
|------------------|-------------|---|----------------------------------|--|-----------------------|--|-------------|--|--|--|--------------------------|---------------------|----------------------|-----------------------|----------------|--------------------|-------------------------------------|--------|---|
| Denumirea școlii | Localitatea | Nivelul de calificare | Domeniul de pregătire / profilul | Calificarea / Domeniul de pregătire generală | Nr. de elevi înscriși | Denumirea organizației partener | Localitatea | Număr de elevi în practică la partener | Din care, cu Contract de pregătire practică conf. - OMEC TS nr 3539 din 14.03.2012 (nr. elevi) | Reprezentare în Consiliul de administrație al școlii | Curiculum în dez. locala | Orientarea carierei | Sprijin pentru elevi | Formarea profesorilor | Dotarea școlii | Formarea adulților | Parteneriat în cadrul unor proiecte | Altele | |
| 1 | 2 | 3 | 4 | 5 | 6 | 7 | 8 | 9 | 10 | 11 | 12 | 13 | 14 | 15 | 16 | 17 | 18 | 19 | 20 |
| | | 4 | Economic | Tehnician în activități economice | 528 | CAMERA DE COMERȚ ȘI INDUSTRIE | Suceava | 210 | 146 | Da | Da | Da | 0 | 0 | 0 | 0 | 0 | 0 | |
| | | | | | | SC ALKONT SOLUTIONS PREST SRL | Suceava | 10 | 10 | 0 | 0 | 0 | 0 | 0 | 0 | 0 | 0 | 0 | |
| | | | | | | ING Bank N.V. Amsterdam, Sucursala București | Suceava | 15 | 10 | 0 | Da | 0 | 0 | 0 | 0 | 0 | 0 | 0 | |
| | | | | | | Auto Dalin Serv SRL | Suceava | 15 | 15 | 0 | 0 | 0 | 0 | 0 | 0 | 0 | 0 | 0 | |
| | | | | | | | | | | | | | | | | | | | Elevii sunt repartizați pe grupe și sunt monitorizați de profesorii de instruire practică |

| | | | | | | | | | | | | | | | | | | | | |
|---------------------------------------|----------|----------|-----------------------|-----------------------------------|----------|---|----------|----------|-----------|-----------|-----------|-----------|-----------|-----------|-----------|-----------|-----------|---|--|--|
| | | | | | | Cont Ely SRL | Suceava | 10 | 10 | 0 | 0 | 0 | 0 | 0 | 0 | 0 | 0 | | | |
| | | | | | | SC Selgros SRL | Suceava | 120 | 120 | 0 | 0 | Da | 0 | 0 | 0 | 0 | 0 | | | |
| | | | | | | Metro Cash&Carry România SRL | Suceava | 60 | 60 | 0 | 0 | 0 | 0 | 0 | 0 | 0 | 0 | | | |
| | | | | | | SC Decathlon SRL | Suceava | 90 | 90 | 0 | 0 | 0 | 0 | 0 | 0 | 0 | 0 | | | |
| | | 4 | Economic | Tehnician în administrație | 120 | Casa Județeană de Pensii Suceava | Suceava | 60 | 60 | 0 | 0 | 0 | 0 | 0 | 0 | 0 | 0 | Școala noastră are o colaborare foarte bună cu AJOFM. Elevii sunt repartizați pe grupe și sunt monitorizați de profesorii de instruire practică | | |
| | | | | | | Agencia Județeană pentru Ocuparea Forței de Muncă | Suceava | 30 | 30 | 0 | 0 | 0 | 0 | 0 | 0 | 0 | 0 | | | |
| | | | | | | AJPIS | Suceava | 30 | 30 | 0 | 0 | 0 | 0 | 0 | 0 | 0 | 0 | | | |
| | | 4 | Comerț | Tehnician în activități de comerț | 232 | SC Profi SRL | Suceava | 112 | 120 | 0 | Da | Da | 0 | 0 | 0 | 0 | 0 | Elevii sunt repartizați pe grupe și sunt monitorizați de profesorii de instruire practică | | |
| | | | | | | Metro Cash&Carry România SRL | Suceava | 120 | 120 | 0 | 0 | 0 | 0 | 0 | 0 | 0 | 0 | | | |
| 1 | 2 | 3 | 4 | 5 | 6 | 7 | 8 | 9 | 10 | 11 | 12 | 13 | 14 | 15 | 16 | 17 | 18 | 19 | 20 | |
| Colegiul Economic „Dimitrie Cantemir” | Suceava | 4 | Turism și alimentație | Tehnician în turism | 172 | Muzeul Bucovinei | Suceava | 80 | 80 | 0 | Da | 0 | 0 | 0 | 0 | 0 | 0 | 0 | Pentru că agenția de turism are puțin spațiu elevii merg în vizită didactică și apoi sunt repartizați pe grupe de 2-4 elevi. | |
| | | | | | | SC JUVENTUS NORD – EST SRL | Suceava | 60 | 57 | 0 | 0 | 0 | 0 | 0 | 0 | 0 | 0 | 0 | | |
| | | | | | | SC EASY BOOKING & TOUR SRL | Suceava | 68 | 71 | 0 | 0 | 0 | 0 | 0 | 0 | 0 | 0 | 0 | | |
| | | 4 | Turism și alimentație | Tehnician în gastronomie | 149 | SC Insieme SRL (restaurant Anytime) | Suceava | 15 | 15 | 0 | 0 | 0 | 0 | 0 | 0 | 0 | 0 | 0 | 0 | Elevii sunt repartizați pe grupe și sunt monitorizați de profesorii de instruire |
| | | | | | | SC NICOLMIT SRL – RAMIRO | Suceava | 29 | 29 | 0 | Da | 0 | 0 | 0 | 0 | 0 | 0 | 0 | | |

| | | | | | | | | | | | | | | | | | | |
|--|--|---|-----------------------|---|--|--|---------|----|----|----|----|----|---|---|---|---|---|---|
| | | | | | PASTIFICIO PASTA SHOP SRL | Suceava | 15 | 15 | 0 | 0 | 0 | 0 | 0 | 0 | 0 | 0 | 0 | practică și de tutorele de practica din partea agentului economic |
| | | | | | SC PASSA TEMPO SRL | Suceava | 15 | 15 | 0 | 0 | 0 | 0 | 0 | 0 | 0 | 0 | 0 | |
| | | | | | Strong MND Corporation | Suceava | 15 | 15 | 0 | 0 | 0 | 0 | 0 | 0 | 0 | 0 | 0 | |
| | | | | | SC LUCI-LUX SRL | Suceava | 15 | 15 | 0 | 0 | 0 | 0 | 0 | 0 | 0 | 0 | 0 | |
| | | | | | SC RESTPARTNER SRL | Suceava | 15 | 15 | 0 | Da | 0 | 0 | 0 | 0 | 0 | 0 | 0 | |
| | | | | | S.C. GLAZABLU S.R.L-Restaurant Vivendi | Suceava | 15 | 15 | Da | Da | 0 | 0 | 0 | 0 | 0 | 0 | 0 | |
| | | | | | Liubera Company | Suceava | 15 | 15 | 0 | 0 | 0 | 0 | 0 | 0 | 0 | 0 | 0 | |
| | | 4 | Turism și alimentație | Tehnician în hotelărie | 52 | SC CONTINENTAL HOTELS SA | Suceava | 26 | 26 | 0 | Da | 0 | 0 | 0 | 0 | 0 | 0 | |
| | | | | | | SC Mer-Dum SRL (Complex Zamca) | Suceava | 26 | 26 | 0 | 0 | 0 | 0 | 0 | 0 | 0 | 0 | |
| | | 3 | Turism și alimentație | Ospătar (chelner), vânzător în unități de alimentație | 25 | S.C. GLAZABLU S.R.L-Restaurant Vivendi | Suceava | 10 | 10 | Da | Da | Da | 0 | 0 | 0 | 0 | 0 | |
| | | | | | | SC RESTPARTNER SRL | Suceava | 5 | 5 | 0 | Da | 0 | 0 | 0 | 0 | 0 | 0 | |
| | | | | | | POLARIS CAFE - HOTEL BALADA | Suceava | 5 | 5 | 0 | 0 | 0 | 0 | 0 | 0 | 0 | 0 | |
| | | | | | | SC CONTINENTAL HOTELS SA | Suceava | 5 | 5 | 0 | Da | Da | 0 | 0 | 0 | 0 | 0 | |
| | | | | | | | | | | | | | | | | | | |

Anexa 3.4.

CONDIȚII DE ÎNVĂȚARE

Regiunea: NORD - EST

Județul: SUCEAVA

Unitatea ÎPT: COLEGIUL ECONOMIC „DIMITRIE CANTEMIR” SUCEAVA
 CONDIȚII DE ÎNVĂȚARE ASIGURATE DE UNITATEA ÎPT, anul școlar 2018 - 2019
 A. CONDIȚII GENERALE DE FUNCȚIONARE

| Unitatea școlară | Localitatea | Mediul de rezidență (Urban / Rural) | Autorizații de funcționare 2018/2019 ¹⁾ (DA/NU) | Dacă s-a realizat evaluarea riscului la locul de muncă în școală (DA/NU) | Amenajări pentru accesul persoanelor cu dizabilități | | Observații |
|--|-------------|-------------------------------------|---|--|--|-----------------------------------|------------|
| | | | | | Rampe de acces (DA/NU) | Grupuri sanitare adaptate (DA/NU) | |
| Colegiul Economic „Dimitrie Cantemir” | Suceava | Urban | Autorizație sanitară de funcționare nr. 169 din 23.11.2011 – local școală Autorizație sanitară de funcționare nr. 171 din 23.11.2011 – sala de sport Autorizație de funcționare din punct de vedere al Protecției Muncii nr. 3642/12.08.2004 Adresă ISU nr. 1301991/1 din 28.03.2012 Autorizație sanitară bloc alimentar nr. 27369 din 27.07.2000 Autorizație sanitară laborator tehnica servirii nr. 170 din 23.11.2011 | DA | DA | DA | |
| NOTĂ 1) Se trec toate autorizațiile de funcționare: sanitară, sanitar-veterinară, PSI, ISCIR, etc. și situația obținerii acestora pentru anul școlar monitorizat. În cazul în care școala nu are autorizația sanitară de funcționare la rubrica observații se menționează motivul. | | | | | | | |

| Unitatea școlară | Localitatea | Domeniul de formare profesională/ profilul ¹⁾ | Dotare minimă necesară în raport cu cerințele standardului de pregătire profesională ²⁾ (DA/NU) | Ateliere și laboratoare la nivelul standardelor moderne de pregătire ³⁾ (DA/NU) | Observații ⁴⁾ |
|---------------------------------------|-------------|--|--|--|--------------------------|
| Colegiul Economic „Dimitrie Cantemir” | Suceava | Tehnician în activități economice | DA | DA | |
| | | Tehnician în activități economice, intensiv engleză | DA | DA | |
| | | Tehnician în activități economice, intensiv franceză | DA | DA | |
| | | Tehnician în administrație | DA | DA | |
| | | Tehnician în activități de comerț | DA | DA | |
| | | Tehnician în turism, intensiv engleză | DA | DA | |
| | | Tehnician în turism, intensiv franceză | DA | DA | |
| | | Tehnician în gastronomie | DA | DA | |

NOTĂ

1) Se înscriu pe rânduri separate pentru fiecare domeniul de formare profesională (la ȘAM / an de completare), respectiv profilele (la liceul tehnologic) din oferta școlii în ordinea din HG privind Nomenclatorul calificărilor în vigoare.

2) Se apreciază prin DA sau NU, după caz, pentru fiecare domeniu/profil dacă școala dispune de atelierele și laboratoarele necesare cel puțin la nivelul minim de dotare în raport cu SPP.

3) Se apreciază prin DA sau NU, după caz, pentru fiecare domeniu / profil în parte dacă atelierele și laboratoarele asigură condiții de pregătire (amenajare + echipare) la nivelul standardelor actuale în domeniu.

4) În situația în care școala a fost cuprinsă într-un program de investiții în ultimii 5 ani, se menționează numele programului (ex. Phare TVET, Program MECT-campusuri școlare, Program MECT pentru ȘAM, etc.) pentru fiecare domeniu/profil care a fost inclus în programul respectiv.

Anexa 3.5.

SITUAȚIE PRIVIND REABILITAREA UNITĂȚII ÎPT

Regiunea: NORD - EST

Județul: SUCEAVA

Unitatea ÎPT: COLEGIUL ECONOMIC „DIMIRIE CANTEMIR” SUCEAVA

PROGRAME DE REABILITARE ÎN CARE A FOST CUPRINSĂ UNITATEA ȘCOLARĂ*

| Nr. crt. | Unitatea școlară | Anul reabilitării¹⁾ | Programul prin care a fost / va fi reabilitată²⁾ |
|-----------------|---|---|--|
| 1. | Colegiul Economic „D. Cantemir” Suceava | 2006-2008 Reabilitare atelier cantină școlară | Program PHARE TVET 2004/2006 |
| 2. | Colegiul Economic „D. Cantemir” Suceava | 2006-2009 Reabilitare internat școală | Program finanțat de Consiliul local |
| 3. | Colegiul Economic „D. Cantemir” Suceava | 2011-2012 Reabilitare parțială fațadă local școală | Program finanțat de Consiliul local |
| 4. | Colegiul Economic „D. Cantemir” Suceava | 2012 Reabilitare teren de sport | Program finanțat de Consiliul local |
| 5. | Colegiul Economic „D. Cantemir” Suceava | 2012 Reabilitare sală de sport | Program finanțat de Consiliul local |
| 6. | Colegiul Economic „D. Cantemir” Suceava | 2013 Reabilitare fațadă local școală | Program finanțat de Consiliul local |
| 7. | Colegiul Economic „D. Cantemir” Suceava | 2015 – 2017 Reabilitate acoperiș școală | Program finanțat de Primăria Suceava |
| 8. | Colegiul Economic „D. Cantemir” Suceava | 2017 Realibilitare (asfaltare, refacere trotuare) curte interioară | Program finanțat de Primăria Suceava |
| 9. | Colegiul Economic „D. Cantemir” Suceava | 2017 Reabilitare 8 săli de clasă | Program finanțat de Primăria Suceava |
| 10. | Colegiul Economic „D. Cantemir” Suceava | 2018 Reparație curte interioară | Program finanțat de Primăria Suceava |
| 11. | Colegiul Economic „D. Cantemir” Suceava | 2018 Reabilitare 5 săli de clasă și birou consilier educativ/CEAC | Program finanțat de Primăria Suceava |
| 12. | Colegiul Economic „D. Cantemir” Suceava | 2018 Modernizare arhivă | Program finanțat de Primăria Suceava |
| 13. | Colegiul Economic „D. Cantemir” Suceava | 2018 Modernizare scări acces | Program finanțat de Primăria Suceava |
| 14. | Colegiul Economic „D. Cantemir” Suceava | 2018 Reparații geamuri și uși | Program finanțat de Primăria Suceava |
| 15. | Colegiul Economic „D. Cantemir” Suceava | 2018 Întreținere cazane centrală termică | Program finanțat de Primăria Suceava |
| 16. | Colegiul Economic „D. Cantemir” Suceava | 2019 Reabilitare coș fum centrală termică | Program finanțat de Primăria Suceava |
| 17. | Colegiul Economic „D. Cantemir” Suceava | 2019 Reabilitare 7 săli de clasă | Program finanțat de Primăria Suceava |
| 18. | Colegiul Economic „D. Cantemir” Suceava | 2020 Lucrări de reparații și de renovare holuri școală | Program finanțat de Primaria Suceava |
| 19. | Colegiul Economic „D. Cantemir” Suceava | 2021 Instalare echipamente de control acces în școală, echipamente de alarmă și sisteme video | |

**Vor fi consemnate programele de reabilitate realizate începând cu anul 2005. NOTĂ:*

1) Se trece anul în care a fost reabilitată sau anul estimat când va fi reabilitată pentru unitățile școlare cuprinse în Programe aprobate sau în curs de derulare.
2) Se vor trece: Program Phare TVET 2001-2003, Program Phare TVET 2004-2006, Program Guvernamental pt dezvoltarea Campusurilor școlare, Program Guvernamental pt dezvoltarea SAM, Alte programe (se menționează care, de ex: Program finanțat de Consiliul local).

Anexa 3.6.

ACȚIUNI ORIENTARE ȘI CONSILIERE

Regiunea: Nord-Est

Județul: SUCEAVA

Unitatea IPT: Colegiul Economic „Dimitrie Cantemir” Suceava

Acțiuni de orientare și consiliere pentru carieră derulate în anul școlar 2020-2021

| Unitatea școlară | Acțiuni de orientare și consiliere profesională (denumirea acțiunii) (1) | Cine a organizat (2) | Agenți economici implicați (3) | Alți parteneri implicați (4) | Grup țintă | Scop | Observații (5) |
|---|--|----------------------|--------------------------------|---|-------------------------|--|----------------|
| Colegiul Economic „Dimitrie Cantemir” Suceava | Aplicarea de chestionare de interese socio-profesionale la clasele a-XII-a | Consilier școlar | | Centrul Județean de Resurse și Asistență Educațională | Elevii claselor a-XII-a | Orientare socio-profesională în vederea alegerii unei facultăți și a unei meserii viitoare. | |
| Colegiul Economic „Dimitrie Cantemir” Suceava | Consiliere individuală elevi | Consilier școlar | | Centrul Județean de Resurse și Asistență Educațională | Elevii clasele IX - XII | Probleme psiho-emoționale; Probleme de comunicare; Dificultăți școlare; Dificultăți intrafamiliale; Emotivitate; Probleme specifice adolescenței; | |

| Unitatea școlară | Acțiuni de orientare și consiliere profesională (denumirea acțiunii) (1) | Cine a organizat (2) | Agenți economici implicați (3) | Alți parteneri implicați (4) | Grup țintă | Scop | Observații (5) |
|---|--|---|--------------------------------|---|------------------------|--|----------------|
| | | | | | | Absenteism școlar; Conflicte intrafamiliale; Dificultăți emoționale; Probleme de impulsivitate și autocontrol emoțional; Probleme de comportament; Emotivitate excesivă. | |
| Colegiul Economic „Dimitrie Cantemir” Suceava | Consiliere individuală elevi | Centrul Județean de Resurse și Asistență Educațională | Consilier școlar | Centrul Județean de Resurse și Asistență Educațională | Elevi clasele IX - XII | Dificultăți școlare; Probleme comportamentale Comportament deviant; Probleme de adaptare socială; Dificultăți de concentrare; Stare conflictuală în familie; Absentism școlar; | |

| Unitatea școlară | Acțiuni de orientare și consiliere profesională (denumirea acțiunii) (1) | Cine a organizat (2) | Agenți economici implicați (3) | Alți parteneri implicați (4) | Grup țintă | Scop | Observații (5) |
|---|--|---|--------------------------------|---|------------------------|--|----------------|
| | | | | | | Relația părinte – elev. | |
| Colegiul Economic „Dimitrie Cantemir” Suceava | Consiliere individuală elevi | Centrul Județean de Resurse și Asistență Educațională | Consilier școlar | Centrul Județean de Resurse și Asistență Educațională | Elevi clasele IX - XII | Probleme ale elevilor; Managementul clasei de elevi; Probleme de comunicare; Orientare socio-profesională Eșec școlar; Probleme de relaționare. | |
| Colegiul Economic „Dimitrie Cantemir” Suceava | Consiliere individuală elevi | Centrul Județean de Resurse și Asistență Educațională | Consilier școlar | Centrul Județean de Resurse și Asistență Educațională | Elevi clasele IX - XII | Promovarea unui stil de viață sănătos; Optimizarea vieții sociale, școlare și profesionale. | |
| Colegiul Economic „Dimitrie Cantemir” Suceava | | Centrul Județean de Resurse și Asistență Educațională | Consilier școlar | Centrul Județean de Resurse și Asistență Educațională | Elevi clasele IX - XII | Optimizarea vieții sociale a adolescenților. | |

| Unitatea școlară | Ațiuni de orientare și consiliere profesională (denumirea acțiunii) (1) | Cine a organizat (2) | Agenți economici implicați (3) | Alți parteneri implicați (4) | Grup țintă | Scop | Observații (5) |
|---|---|---|--------------------------------|---|------------------------|--|--|
| Colegiul Economic „Dimitrie Cantemir” Suceava | Consiliere individuală elevi | Centrul Județean de Resurse și Asistență Educațională | Consilier școlar | Centrul Județean de Resurse și Asistență Educațională | Elevi clasele IX - XII | Evaluare psihoaptitudinală, profile ocupaționale, informare, consiliere privind cariera, analiză valori, nevoi, interese, algoritmul unei decizii. | |
| Colegiul Economic „Dimitrie Cantemir” Suceava | Orientare profesională | Universitatea Tehnică "Gheorghe Asachi" din Iași Evenimentul OpenDays@TUIASI | Consilier educativ, diriginți | | Elevi clasele IX - XII | Liceenii au aflat informații despre Admiterea 2021 la Politehnica ieșeană. | Încă din prima sesiune online ce s-a desfășura luni, 12 aprilie, începând cu ora 16, pe platforma Webex, cu transmitere live pe pagina de facebook a TUIASI Au primit răspunsuri la întrebări extrem de importante privind decizia alegerii unei facultăți, precum: <i>Ce</i> |

| Unitatea școlară | Acțiuni de orientare și consiliere profesională (denumirea acțiunii) (1) | Cine a organizat (2) | Agenți economici implicați (3) | Alți parteneri implicați (4) | Grup țintă | Scop | Observații (5) |
|------------------|--|----------------------|--------------------------------|------------------------------|------------|------|---|
| | | | | | | | <p><i>înseamnă Ingineria sau Arhitectura?; Cum își aleg tinerii specializarea potrivită și care sunt diferențele dintre domeniile tehnice?; De ce este Universitatea Tehnică "Gheorghe Asachi" din Iași alegerea potrivită pentru ei?; Care sunt facilitățile și atracțiile vieții de student în campusul Tudor Vladimirescu și altele.</i></p> |

| Unitatea școlară | Acțiuni de orientare și consiliere profesională (denumirea acțiunii) (1) | Cine a organizat (2) | Agenți economici implicați (3) | Alți parteneri implicați (4) | Grup țintă | Scop | Observații (5) |
|---|--|--|--------------------------------|------------------------------|------------------------|---|--|
| Colegiul Economic „Dimitrie Cantemir” Suceava | Orientare profesională | Facultatea de Biologie și Geologie a Universității Babeș-Bolyai din Cluj-Napoca | Consilier educativ, diriginți | | Elevi clasele IX - XII | promovarea ofertei educaționale | întâlniri online cu scopul prezentării ofertei educaționale pentru anul universitar 2021-2022. |
| Colegiul Economic „Dimitrie Cantemir” Suceava | Orientare profesională | Facultatea de Științe Economice și Gestiunea Afacerilor (FSEGA) din cadrul Universității Babeș-Bolyai din Cluj-Napoca. | | | | - caravana de promovare online a facultății și a ofertei educaționale | |
| Colegiul Economic „Dimitrie Cantemir” Suceava | Orientare profesională | Facultatea de Economie Administrație și Afaceri din cadrul Universității Ștefan cel Mare din Suceava | Consilier educativ, diriginți | | Elevi clasele IX – XII | promovarea ofertei educaționale | Au fost distribuite de materiale promoționale – rucsacuri, tricouri, pixuri, stickuri cu însemnele USV |

| Unitatea școlară | Ațiuni de orientare și consiliere profesională (denumirea acțiunii) (1) | Cine a organizat (2) | Agenți economici implicați (3) | Alți parteneri implicați (4) | Grup țintă | Scop | Observații (5) |
|---|---|---|--------------------------------|------------------------------|------------------------|--|---|
| Colegiul Economic „Dimitrie Cantemir” Suceava | Orientare profesională | Student Consulting împreună cu Radboud University din Olanda | Consilier educativ, diriginți | | Elevi clasele IX - XII | Prezentarea celui mai bun program de Computer Science din Olanda | Liceenii au aflat totul despre admitere, cursuri, examene, facilități, oportunități de internship și angajare după absolvire. |
| Colegiul Economic „Dimitrie Cantemir” Suceava | Orientare profesională | OSUT- Organizația Studenților din Universitatea Tehnică din Cluj-Napoca | Consilier educativ, diriginți | | Elevi clasele IX - XII | promovarea online a ofertei educaționale | |

Anexa 3.7.

Anexa cabinete de orientare

Județul: SUCEAVA

Unitatea: Colegiul Economic „Dimitrie Cantemir” Suceava

Situația cabinetului de orientare școlară și vocațională la nivelul unității școlare

| Nr. crt. | Unitatea școlară¹ | Unitatea școlară dispune de cabinet de orientare școlară (DA/NU) | Unitatea școlară este arondată altei unități școlare cu cabinet de orientare școlară (DA/NU) | Observații¹⁾ |
|-----------------|---|---|---|--|
| 1. | Colegiul Economic „Dimitrie Cantemir” Suceava | DA | NU | Cabinet înființat în anul școlar 2006-2007 |

¹⁾ După caz, se va completa cu mențiunea: „cabinet înființat în anul școlar” sau „cabinetul se va înființa în anul școlar.....”

Anexa 3.8.

Formarea profesorilor

Regiunea NE

Județul SUCEAVA

Unitatea IPT Colegiul Economic „Dimitrie Cantemir” Suceava

**Formarea inițială a cadrelor didactice
2020- 2021**

| Unitatea școlară | Localitatea | Cadre didactice (1) | | | | Din care: | | | | | | | | Observații |
|---------------------------------------|-------------|---------------------------|--------------------------------|----------------------------------|---|---------------------|--------------------------|----------------------------|------------------------------|----------------------|-------------------------|---------------------------|-----------------------------|------------|
| | | Nr. total cadre didactice | Nr. cadre didactice calificate | Nr. cadre didactice necalificate | Procentul cadrelor didactice calificate | Profesori | | | | Maiștrii instructori | | | | |
| | | | | | | Nr. total profesori | Nr. profesori calificați | Nr. profesori necalificați | Procent profesori calificați | Nr. total maiștrii | Nr. maiștrii calificați | Nr. maiștrii necalificați | Procent maiștrii calificați | |
| Colegiul Economic „Dimitrie Cantemir” | Suceava | 80 | 80 | - | 100% | 80 | 80 | - | 100% | - | - | - | - | |

NOTĂ:

(1) Evidențele vor cuprinde TOATE cadrele didactice indiferent de numărul orelor din încadrare. Calitatea de cadru didactic calificat se stabilește conform prevederilor Centralizatorului.

**Nivelul actual de calificare a cadrelor didactice
2020 – 2021**

| Unitatea școlară | Localitatea | Nr. total de cadre didactice calificate | Numărul cadrelor pe nivel de calificare | | | | | | | | | | Observații |
|---------------------------------------|-------------|---|---|-------------|---------|--------|--|------------------------------------|--|--------------------------|--|--------------------------|------------|
| | | | Absolvent al unei instituții în domeniul postului (*) | Definitivat | Grad II | Grad I | A două instituție de învățământ superior absolvită | Absolvent cursuri postuniversitare | Masterat în domeniul specializării sau în domeniul educației | Masterat în alte domenii | Doctorat în domeniul specializării sau în domeniul educației | Doctorat în alte domenii | |
| Colegiul Economic „Dimitrie Cantemir” | Suceava | 80 | 80 | 11 | 8 | 57 | 7 | 8 | 39 | - | 5 | - | |

NOTĂ:

(*) După caz, pentru maștri instructori, respectiv profesori.

**Formare continuă a cadrelor didactice
2020 - 2021**

| Unitatea școlară | Localitatea | Nr. total de cadre didactice | Numărul cadrelor didactice participante la formare continuă | | | | | | | | | | Obs. (5) |
|---------------------------------------|-------------|------------------------------|---|-------------------------|------------------------------|-------------------------|-------------|---------|--------|----------------------|----------|----------|----------|
| | | | Activ. metod. (1) | Sesiuni științifice (2) | Stagii de inf. științif. (3) | Cursuri de perfecț. (4) | Definitivat | Grad II | Grad I | Cursuri postunivers. | Masterat | Doctorat | |
| Colegiul Economic „Dimitrie Cantemir” | Suceava | 80 | 80 | 43 | - | 58 | 1 | 4 | 5 | - | - | - | |

NOTĂ:

- (1) Activități metodice organizate la nivelul unității de învățământ sau pe grupuri de unități de învățământ pe teme de specialitate sau în domeniul educației.
- (2) Sesiuni științifice (conferințe, seminarii, sesiuni de comunicări) organizate la nivel local, județean, național sau internaționale.
- (3) Stagii de informare științifică în domeniul specializării sau educațional realizate de departamentele universitare de profil sau de centrele de perfecționare nominalizate de MECTS.
- (4) Cursuri de perfecționare realizate în cadrul perfecționării periodice, la cinci ani, a cadrelor didactice.
- (5) Se vor prezenta cauzele particulare a cadrelor didactice care nu participă la formarea continuă.

Anexa 3.9.

Formarea adulților

Regiunea: NORD EST

Județul: SUCEAVA

Unitatea ÎPT: Colegiul Economic „Dimitrie Cantemir” Suceava

| Programe de formare profesională a adulților autorizate CNFPA derulate de către unitatea școlară | | | | |
|--|--|-------------------------|---------------------------------|--------------------|
| Denumirea unității școlare | Unitatea școlară este autorizată CNFPA (DA/NU) | Nr. programe autorizate | Calificări/ programe autorizate | Număr participanți |
| | | | | |
| TOTAL | | | | |

Sursa: Datele furnizate de unitatea școlară și verificate pe site-ul ANC, Registrul furnizori autorizați, situația la data de 1 septembrie 2019

| Alte programe de educație a adulților autorizate până în prezent* | | | |
|---|-----------------------|-----------------------|--------------------|
| Denumirea unității școlare | Nr. programe derulate | Denumirea programului | Număr participanți |
| | | | |
| TOTAL | | | |

**Exemplu de astfel de program: CISCO. etc.*

Sursa: Datele furnizate de unitatea școlară reflectă situația la data de 1 septembrie 2019 validată de ISJ/ISMB.

| Programe de a 2-a șansă derulate în anul școlar 2018 -2010 | | | | |
|--|-----------------------|-----------------------|------------------|--|
| Denumirea unității școlare | Nr. programe derulate | Denumirea programului | Nr. participanți | Tipul programului (cu profesionalizare sau fără) |
| | | | | |
| TOTAL | | | | |

Sursa: Datele furnizate de unitatea școlară reflectă situația la data de 1 septembrie 2019 validată de ISJ/ISMB