

Aprobat Președinte C.A.
Director,
prof. Trufin Eugenia

PLANUL DE ACȚIUNE AL ȘCOLII 2020-2023



COLEGIUL ECONOMIC „DIMITRIE CANTEMIR” SUCEAVA

Colectivul de elaborare:
Prof. Eugenia Trufin – director
Prof. Liliana Panaite – director adjunct
Prof. Livia Elena Vranciu
Prof. Luminița Hagiu
Ec. Carmen Cramariuc - secretar

Aprobat,
INSPECTORATUL ȘCOLAR
AL JUDEȚULUI SUCEAVA

Inspector școlar general,
Prof. Grigore Bocanci

Avizat,
COMITETUL LOCAL DE
DEZVOLTARE A
PARTENERIATULUI SOCIAL

PREȘEDINTE,
Prof. Nicolae Ciprian Anton

Dezbătut și avizat în Consiliul Profesoral din data de 21.12.2020
Aprobat în Consiliul de Administrație din data de 22.12.2020

CUPRINS

PARTEA 1 – CONTEXT	3
1.1. Formularea misiunii	3
1.2. Viziunea școlii.....	3
1.3. Cultura organizațională a școlii.....	3
1.4. Profilul actual al școlii	6
1.5. Evoluția și analiza rezultatelor anului școlar 2019 – 2020.....	6
1.6. Contextul european	35
1.7. Contextul național	35
1.8. Contextul regional.....	37
PARTEA A 2 A - ANALIZA NEVOILOR	39
2.1. Analiza nevoilor - mediul extern	39
2.1.1. Priorități și obiective la nivel regional și local	39
2.1.2. Concluzii ale analizei profilului demografic județean.....	39
2.1.3. Concluzii ale analizei profilului economic județean.....	42
2.1.4. Concluzii ale analizei pieței muncii.....	45
2.2. Analiza nevoilor - Mediul intern.....	47
2.2.1. Colectarea și analiza datelor	47
2.2.2. Predarea și învățarea	64
2.2.3. Materiale și resurse didactice.....	66
2.2.4. Consilierea și orientarea elevilor	68
2.2.5. Calificări și curriculum	70
2.2.6. Resursele fizice și umane.....	74
2.2.7. Parteneriate și colaborare.....	76
2.2.8. Analiza portofoliului de produse	78
2.2.9. Rezultatele proceselor de autoevaluare.....	82
2.2.10. Activitățile privind dezvoltarea stabilite în urma autoevaluării:	83
2.3. Analiza SWOT.....	83
2.4. Rezumatul aspectelor principale care necesită dezvoltare	88
PARTEA A 3 - A PLAN OPERAȚIONAL	89
3.1. Obiectivele (specifice) și țintele școlii	89
3.2. Planul de dezvoltare profesională a personalului.....	99
3.3. Plan operațional al coordonatorului de proiecte și programe educative școlare și extrașcolare	103
3.4. Plan managerial al coordonatorului de proiecte și programe europene	112
PARTEA A 4 - A CONSULTARE, MONITORIZARE ȘI EVALUARE	122
4.1. Consultare	122
4.2. Monitorizarea și evaluare.....	122
4.3. Programul activității de monitorizare și evaluare	124
Glosar	125
Anexa 3.1. Situația evoluției școlarizării în unitatea IPT.....	125
Anexa 3.2. Utilizarea echipamentelor.....	129
Anexa 3.3. Harta parteneriatului social.....	130
Anexa 3.4. Condiții de învățare.....	132
Anexa 3.5. Situație privind reabilitarea unității ÎPT	134
Anexa 3.6. Acțiuni orientare și consiliere.....	135
Anexa 3.7. Anexa cabinete de orientare	139
Anexa 3.8. Formarea profesorilor	140
Anexa 3.9. Formarea adulților	143

PARTEA 1 – CONTEXT

1.1. Formularea misiunii

Formarea tinerilor și adulților din zona ocupațională Suceava și nu numai, pentru o societate deschisă, pentru economia viitorului și pentru cetățenie activă, urmărind integrarea într-o Europă unită.

1.2. Viziunea școlii

Colegiul Economic „Dimitrie Cantemir”, Suceava ca organizație furnizoare de educație își propune să dezvolte un învățământ de nivel european care să asigure forță de muncă de înaltă calificare, tineri competenți pe piața muncii în vederea unei bune inserții socio-profesionale.

Răspunzând cerințelor pieței forței de muncă, școala noastră oferă șanse egale fiecărui tânăr, pentru a deveni o personalitate puternică, independentă, capabilă să se integreze competent și activ în comunitate.

Pentru toți elevii avem în vedere formarea competențelor: de specialitate, de utilizare a computerului, de management și de comunicare și urmărim asigurarea abilităților de adaptare la schimbările survenite în contextul socio-economic național și european. Vom oferi elevilor dimensiunea europeană a educației care să aibă drept consecință: conturarea unor cariere solide, sporirea calității vieții, prosperitatea economică, creșterea performanței și a spiritului de echipă, învățarea pe tot parcursul vieții.

Școala își propune de asemenea:

- Promovarea imaginii sale la nivel local, regional și european precum și atragerea de noi resurse financiare necesare dezvoltării bazei materiale;
- Dezvoltarea parteneriatelor educaționale și sociale pentru formarea profesională în scopul integrării socio-profesionale a absolvenților;
- Dezvoltarea resurselor umane ale școlii prin formarea continuă a personalului didactic și nedidactic în funcție de nevoile identificate.

1.3. Cultura organizațională a școlii

Preocupările noastre privind creșterea calității în educație și formare profesională au fost întărite în ultimii ani de dezvoltarea și valorizarea colaborării în plan educațional la nivel european. Considerăm foarte important ca elevii noștri să dobândească competențe profesionale, competențe generale, dar în același timp să-și formeze valori și atitudini care să le permită să se adapteze unei societăți aflate în plină evoluție, să muncească și să trăiască într-un mediu multicultural.

Pentru a promova cât mai larg imaginea școlii și a dezvolta legătura dintre școală și comunitate, în fiecare an organizăm Târgul Firmelor de Exercițiu, la nivel local și județean, eveniment prin intermediul căruia prezentăm o parte dintre activitățile practice desfășurate de elevii școlii. La târg sunt invitați să participe elevi ai școlilor generale din oraș și din comunele limitrofe, părinți, reprezentanți ai comunității locale și ai mediului de afaceri.

Potrivit acestei abordări, activitatea noastră didactică a căpătat și a dezvoltat, începând cu anul 2002, **dimensiunea europeană a educației**. Am înțeles că o educație de calitate nu se poate realiza fără o largă colaborare plecând de la nivel local și până la nivel european. În acest sens obiectivele strategice au fost compatibilizate cu cerințele educaționale și de formare conturate la nivel european și concretizate prin semnarea Tratatului de la Lisabona, inclusiv de către România. Acestea sunt:

- Formarea/îmbunătățirea competențelor cheie și a competențelor profesionale ale elevilor, la nivelul prevăzut în Standardele de pregătire profesională și la nivelul UE;
- Dezvoltarea competențelor pentru societatea cunoașterii ale elevilor;

- Acordarea de șanse egale tuturor elevilor indiferent de mediul din care provin (urban/rural), sex, religie, naționalitate, statut social, statut financiar;

- Formarea atitudinilor și valorilor specifice cetățeanului european: toleranță, respect, multiculturalitate, diversitate;

- Crearea unui mediu deschis pentru învățare formală, nonformală și informală;

- Dezvoltarea resurselor umane, promovarea învățării pe tot parcursul vieții.

Pe plan internațional am dezvoltat relații de parteneriat cu unități din învățământul preuniversitar și universitar de stat și privat din Danemarca, Spania, Cipru, Austria, Portugalia, Turcia, Italia, Croația, Grecia, Suedia, Macedonia, Lituania, Cehia, Polonia, în cadrul programului Uniunii Europene – Erasmus +.

Toate aceste obiective sunt avute în vedere atât prin activitatea curentă cât și prin dezvoltarea colaborării, parteneriatului și programelor promovate la nivel european.

Astfel, în perioada 2002-2005 s-au derulat proiectele **PHARE RO 0108.01 și PHARE RO 0108.03 – Coeziune economică și socială „Școala între educație, resurse, necesități și reformă”**, proiecte care au permis dotarea și amenajarea bazelor de practică la standarde europene.

Din anul 2003 și până în prezent s-au desfășurat o multitudine de activități care au contribuit la întărirea dimensiunii europene a școlii: proiecte Comenius, Leonardo da Vinci, Youth in Action, Spring Day, Erasmus + etc., activități în care s-au implicat elevi, profesori, părinți, reprezentanți ai comunității locale și care au deschis calea educării elevilor pentru valorile europene, comunicarea într-o limbă străină, utilizarea TIC.

- **Proiecte Comenius:**

- **Comenius 1:** „Bucătărie tradițională și schimbarea obiceiurilor de consum”, cu parteneri din Germania, Spania, Norvegia și România, **2003 – 2005;**

- **Comenius multilateral:** „How much BIO do we need? - Bio-alimentele de la producție și comercializare până la consum”, cu parteneri din Germania, Italia, Portugalia, România, Polonia și Suedia, **2010 – 2012.**

- **Proiecte Leonardo da Vinci:**

- **Leonardo da Vinci (mobilități profesori):** „Marketing în turism”, cu parteneri din Granada, Spania, **2005;**

- **Leonardo da Vinci VETPRO:** „Antreprenoriat turistic”, cu parteneri din Malaga, Spania, **2010;**

- **Leonardo da Vinci IVT:** „Formarea profesională la standarde europene în domeniul serviciilor turistice”, cu parteneri din Malaga, Spania, **2010;**

- **Leonardo da Vinci VETPRO:** „Interacting in Vercelli”, cu parteneri din Italia, **2012;**

- **Leonardo da Vinci Parteneriate:** „Europe defines diversity and unity in food culture”, 2012 – 2014, cu parteneri din România, Polonia și Turcia

- **Leonardo da Vinci VETPRO:** „Career conseling and guidance in accordance with European requirements”, **2014**, cu parteneri din Spania;

- **Leonardo da Vinci VETPRO:** „Strategii de promovare a turismului pe plan european”, **2014**, cu parteneri din Italia.

- **Proiect Youth in Action:**

- „If there is no tradition, there is no future”, **2008;**

- “EuroKadr – it’s a Wrap !”, **2008;**

- „Tree Dressing Across Europe”, **2008;**

- „European Young People Sharing Their Culture Tree D”, **2008.**

- **E – twinning:**

- **GEF - Festivalul Mondial al Creativității în Școli:** “Arta populară bucovineană - parte integrantă a artei europene”, **2009;**

- **European Travel Guide, 2009 - 2010;**
- **The most beautiful places in our country, 2009-2010;**
- **Christmas Around Europe, 2009 – 2010;**
- **Fair Trade, 2010- 2011;**
- **Our school year, 2010-2011;**
- **Amazing animals, 2019-2020;**
- **Be strong, be flexible, be resilient!, 2020;**
- **Influence of influencers, 2020;**
- **Cooking healthy in my school!, 2019-2020;**
- **Internet friend or enemy, 2019-2020;**
- **The Past in Our future – UNESCO world heritage, 2020-prezent.**

- **Proiecte Erasmus+:**

- **Erasmus +, KA2** acțiunea cheie „Cooperation for innovation and the exchange of good practices”, acțiunea „Strategic Partnerships” cu titlul „**Simulation for entrepreneurship**”, 2014 – 2016;

- **Erasmus+ K1 VET learner and staff mobility** cu titlul „**O șansă pentru viitor**” care și-a propus formarea și perfecționarea abilităților practice specifice calificărilor pentru care se pregătesc elevii: Tehnician în activități economice, Tehnician în administrație, Tehnician în activități de comerț, facilitând dezvoltarea personală și profesională, inserția și accesul pe piața muncii europene/internaționale și realizarea unui schimb de experiență a profesorilor români în vederea armonizării sub aspect logistic și pedagogic al instrumentelor de monitorizare, evaluare și certificare a stagiilor de practică derulate de elevi, 2015-2017;

- **Erasmus+ K2** Cooperation for innovation and the exchange of good practices, acțiunea Strategic Partnerships, cu titlul „**Steap ahead**”, în parteneriat cu licee de profil și organizații nonguvernamentale din Turcia, Austria, Italia, Lituania, 2015-2017.

- **Erasmus+ KA2** - Cooperation for Innovation and the Exchange of Good Practices „**English for hospitality**”, cu parteneri din Italia, Grecia, Turcia, Croația și Portugalia, 2017 - 2019;

- Erasmus KA229 - parteneriat strategic în domeniul educație școlară - proiecte de schimb interșcolar - „**Additional promoting progress society as soon as possible**” (A.P.P.S.A.S.A.P.), 2018-2020;

- Erasmus KA229 - parteneriat strategic în domeniul educație școlară - proiecte de schimb interșcolar – „**United States of Europe: Fraternity, Unity, Liberty**” (USE:FUL), 2018-2020;

- Erasmus KA229 - parteneriat strategic în domeniul educație școlară - proiecte de schimb interșcolar – „**Healthy life – happy life!**”, 2018-2020;

- Erasmus+ KA102 - educație școlară – formare profesională VET – mobilități „**Formare pentru o carieră de succes**”, 2019-2021;

- Erasmus+ KA229 - parteneriat strategic în domeniul educației școlare „**Unique National and European Symbols of our Culture and Originality**” (U.N.E.S.C.O.), 2020-2022, în parteneriat cu licee din Croația, Italia, Spania, Grecia și Turcia.

- **Cursuri**

- „**Proiecte internaționale de colaborare educațională**”, „**Exploiting Web 2.0**”, 2009 – 2010

- **Proiect Grundtvig (cursuri de formare): PARTEA (PARents and TEAchers), 2009 - 2010.**

În anul 2013 Colegiul Economic „Dimitrie Cantemir” Suceava a devenit Centru de resurse pentru Firmele de exercițiu, în cadrul proiectului POSDRU 33440.

Pentru anul școlar 2019– 2020 Colegiul Economic „Dimitrie Cantemir” Suceava și-a propus depunerea de noi aplicații Erasmus+.

Ca o încununare a activităților de cooperare europeană derulate în școală, **Colegiul Economic „Dimitrie Cantemir” Suceava a dobândit, în anii 2011, 2015 și 2018, titlul de „Școală Europeană”.**

În cadrul **Competiției europene „JA Școala Antreprenorială a Anului 2017”** – școala noastră a ocupat **primul loc** dintre cele 8 școli finaliste, iar în anul **2018** a primit **Certificatul lingvistic european** pentru proiectul **Engleza pentru industria ospitalității.**

Așadar, finalitatea activității didactice este aceea de a forma tineri într-un anumit domeniu profesional, dar în același timp, de a forma cetățeni capabili:

- să trăiască într-o societate multiculturală, inclusivă și tolerantă, în conformitate cu un stil de viață care respectă și protejează mediul înconjurător;
- să trateze aspecte legate de egalitatea între sexe în familie, la locul de muncă și în viața socială;
- să trăiască în calitate de cetățean european;
- să fie responsabili de propria dezvoltare profesională.

1.4. Profilul actual al școlii

Colegiul Economic „Dimitrie Cantemir” este situat în orașul Suceava și ocupă un teren cu o suprafață de 13.553 m².

Școala oferă instruire în domeniile: matematică-informatică, economic-administrativ, comerț, turism și alimentație publică, estetica și igiena corpului omenesc. Având în vedere că este o școală cu tradiție în predarea învățământului economic (Colegiul Economic „Dimitrie Cantemir” și-a început activitatea la data de 15 septembrie 1966), instituția recrutează elevi din întreaga regiune. O parte dintre elevii școlii locuiesc în internatul cu o capacitate de 250 de locuri, care deservește și alte școli învecinate precum și Universitatea „Ștefan cel Mare” din Suceava.

Colegiul Economic „Dimitrie Cantemir” Suceava pregătește elevii pe filiera tehnologică: învățământ liceal și învățământ profesional. În anul școlar 2020 - 2021, în școală sunt înscriși 1333 de elevi din care 1303 în învățământul liceal și 30 în învățământul profesional.

Școala dispune de **personal didactic** format din 85 de persoane din care: 77 personal didactic titular (74 personal didactic titular al unității și 3 personal didactic titular în alte unități școlare), 5 personal didactic calificat angajat pe perioadă determinată, 3 personal didactic pensionat, **personal didactic auxiliar** format din 12 de persoane, **personal nedidactic** format din 21 persoane.

1.5. Evoluția și analiza rezultatelor anului școlar 2019 – 2020

Catedra de limba și literatura română

Rezultate obținute de elevi la olimpiade și concursuri școlare

Nr. crt.	Concurs	Etapa/premiu	Elev /Profesor
1.	Concursul județean de interpretare vocală ”Vreau să cânt!”, ediția a VII-a, Dumbrăveni-Suceava	Premiul al II-lea, faza județeană	Răstoacă Alexandra Nicoleta/ Prof. Beșa Mihaela

2.	Concursul județean de interpretare vocală "Vreau să cânt!", ediția a VII-a, Dumbrăveni-Suceava	Mențiune, faza județeană	Gaveniuc Maria/ Prof. Beșa Mihaela
3.	Concursul online "Muzica ce ne adună", Vicovu de Sus – Suceava	Etapa județeană/Premiul al II-lea	Răstoacă Alexandra Nicoleta/ Prof. Beșa Mihaela
4.	Concursul online "Muzica ce ne adună", Vicovu de Sus – Suceava	Premiul al III-lea	Ciobanu Cătălin, a XII-a J Duman Ramona, a X a A/Prof. Curic Adina
5.	<i>Concurs Județean File de tradiție românească</i> , cu participare națională, ediția I, Iași, aprilie-august 2020	Premiul I Creație /Interpretare, elev	Gaveniuc Maria/prof. Beșa Mihaela
6.	<i>Concurs Județean File de tradiție românească</i> , cu participare națională, ediția I, Iași, aprilie-august 2020	Premiul II Creație	Tifiniuc Amalia-Ioana, clasa a XI a D, Drăgoi Alexandra, clasa a XI a D/ Prof. Curic Adina
7.	<i>Concurs Județean File de tradiție românească</i> , cu participare națională, ediția I, Iași, aprilie-august 2020	Premiul I - Secțiunea creație artistico-plastică-pictură	Dascălu Cristina, clasa a XII a J -Secțiunea creație artistico-plastică-pictură/ Prof. Curic Adina
8.	Concurs Național <i>Magia Sărbătorilor de iarnă în spațiul multicultural românesc-creație literară</i>	Premiul I	Barbă Ioana, a X a A/ Prof.Curic Adina
9.	Concurs Național <i>Magia Sărbătorilor de iarnă în spațiul multicultural românesc- creație literară</i>	Premiul II	Duman Ramona, a X a A/ Prof.Curic Adina
10.	Concurs Național <i>Magia Sărbătorilor de iarnă în spațiul multicultural românesc- creație literară</i>	Premiul III	Tifiniuc Amalia Ioana, a XI a D / Prof.Curic Adina
11.	Concurs Național <i>Valori și tradiții la români Secțiunea II Creație artistico-plastică-pictură</i>	Premiul II	Grigoricuic Anda, a X a A/ Prof.Curic Adina
12.	Concurs interjudețean de arte vizuale <i>Școala-universul copilăriei mele</i>	Premiul I	Dascălu Cristina, a XII a J/ PROF.Curic Adina
13.	Concurs Național <i>Valori și tradiții la români</i> Secțiunea I.1 Creație literară limba română	Premiul I	Duman Ramona, a X a A/ Prof.Curic Adina
14.	Concurs Național <i>Valori și tradiții la români</i> , Secțiunea I.1 Creație literară limba română	Premiul II	Dascălu Cristina, a XII a J/ Prof.Curic Adina
15.	Concurs Național de Creație	Premiul II	Duman Ramona, a XII a J/

	Literară <i>Tinere Condeie</i> , etapa județeană, secțiunea poezie		Prof. Curic Adina
--	--	--	-------------------

Implicarea în activități extrașcolare

Nr. Crt.	ACTIVITATE	PROFESOR
1.	Concursul de teatru pentru elevi „măști și chipuri”, Antitrafic Net Suceava	Prof. Ciobîcă Alina
2.	Activitate SNAC - împreună cu prof. Gabriela Boberschi, am participat la o serie de activități la sediul CSEI	Prof. Ciobîcă Alina
3.	Balul Bobocilor – „Back...to the future”	Prof. Ciobîcă Alina
4.	Spectacol de caritate - „Cumpăr amintiri ! Vinzi ieftin?”	Prof. Ciobîcă Alina
5.	Un zâmbet de Crăciun - organizat în școală la data de 6 decembrie 2019	Prof. Ciobîcă Alina
6.	Săptămâna nonviolenței - Piesa de teatru LABIRINTUL a evidențiat efectele violenței asupra fiecărui individ	Prof. Ciobîcă Alina
7.	Dragobete, 24 februarie 2020, Eco Art - piesa de teatru a lui Teodor Mazilu, PROȘTII SUB CLAR DE LUNĂ, pusă în scenă pentru elevii din cadrul Colegiului Economic “Dimitrie Cantemir” Suceava	Prof. Ciobîcă Alina

Activitatea metodică-științifică

Nr. crt.	ACTIVITATE(Furnizor/organizator) (grade didactice/cursuri de formare/alte activități)	PROFESOR
1.	Curs de formare ”Profesor în online” organizat de DIGITAL NATION	Beșa Mihaela
2.	Curs de formare ”Captivează-ți elevii în online mai ceva ca în clasă” organizat de SC SELLification SRL-D	Beșa Mihaela
3.	Programul de formare continuă <i>Resurse educaționale. Tehnologie și creativitate</i>	Halac Alina

Catedra de limbi moderne

Rezultate obținute de elevi la olimpiade și concursuri școlare

Nr. crt.	Concurs	Etapa/premiu	Elev /Profesor
1.	Le printemps des poètes	interjudețean/ mențiune specială	Hreniuc Damaris / Mirabela Cobzariu
2.	Le printemps des poètes	mențiune specială	Barbosu Oana Maria/ Mirabela Cobzariu
3.	Le printemps des poètes	mențiune specială	Fărtăiș Daniela Ionela/ Băbăscu Melania
4.	Le printemps des poètes	mențiune specială	Vameșu Monica/ Băbăscu Melania

5.	Le printemps des poètes	mențiune specială	Ciobanu Cătălin – Mihai/ Maxim Irina
6.	Le printemps des poètes	mențiune creație	- Tifiniuc Ioana – Amalia/ Maxim Irina
7.	Le printemps des poètes	mențiune creație	- Drăgoi Alexandra/ Maxim Irina
8.	Olimpiada de limba franceză	faza județeană Premiul I	Bejan Leonard – Ioan, XI D/ Maxim Irina
9.	Olimpiada de limba franceză	Premiul I	Plăcintă Alex Abel, X B/ Băbăscu Melania
10.	Olimpiada de limba franceză	Mențiune	Plăcintă Benjamin, X B / Băbăscu Melania
11.	Mathématiques sans frontières	Național Premiul I	Clasa a IX-a B/ Maxim Irina și Negrea Daniela
12.	Mathématiques sans frontières	Național Premiul I	Clasa a IX-a A/ Murea Ioana și Cenușă Remus
13.	Mathématiques sans frontières	național Premiul I	Clasa a IX-a K/ Cobzari Mirabela și Pruteanu Nicoleta
14.	Mathématiques sans frontières	Premiul II	Clasa a IX-a E/ Maxim Irina (L1), Murea Ioana (L2) și Cenușă Remus
15.	Mathématiques sans frontières	Premiul III	Clasa a XI-a A/ Băbăscu Melania și Cenușă Remus
16.	Mathématiques sans frontières	Premiul special	Clasa a X-a B Băbăscu Melania și Cenușă Remus

Implicarea în activități extrașcolare

Nr. Crt.	ACTIVITATE	PROFESOR
8.	10 pentru siguranță, Proiectul județean ”Antitrafic Net Suceava	Prof. Maxim Irina
9.	Dăruiește un zâmbet de Moș Crăciun”- activitate desfășurată în cadrul programului SNAC, pe 12decembrie 2019, la centrul de educație Incluzivă Suceava	Prof. Maxim Irina
10.	”Deschide ochii... deschide inima” –acțiune caritabilăcu ocazia Zilei internaționale a Persoanelor cu dizabilități organizată pe 3 decembrie 2019 la Iulius Mall, de către DGASPC Suceava în parteneriat cu Asociația Kontrast-E Suceava și Asociația Părinților și Profesorilor din cadrul CEDCSV	Prof. Maxim Irina
11.	Târgul de Crăciun – organizat în școală la data de 6 decembrie 2019	Prof. Maxim Irina
12.	Let’s do it Romania!	Prof. Busuioc Adriana
13.	Activiate de voluntariat SNAC- “Dăruiește un zâmbet de Moș Crăciun”	Prof. Busuioc Adriana

Nr. Crt.	ACTIVITATE	PROFESOR
14.	Ziua Sportului European	Prof. Busuioc Adriana
15.	Deschide ochii! Deschide Inima! ediția XIII-2019	Prof. Busuioc Adriana
16.	Un zâmbet de Crăciun - organizat în școală la data de 6 decembrie 2019	Prof. Busuioc Adriana
17.	Bucuriile toamnei! Fantezie și culoare! – activitate de Ziua școlii	Prof. Busuioc Adriana
18.	Balul bobocilor MOMENT FOLCLORIC	Prof. Busuioc Adriana

Activitatea metodică-științifică

Nr. Crt.	ACTIVITATE (Furnizor/organizator) (grade didactice/cursuri de formare/alte activități)	PROFESOR
1.	Curs internațional “La diversité culturelle et la tolérance dans l'éducation”	Mirabela Cobzariu
2.	Workshop “Evaluarea pentru învățare. Cum evaluăm? de ce și cum?”	Mirabela Cobzariu
3.	Conferința online “English Language Teaching”, organizată de Oxford University Press, 27 - 29 februarie 2020	Mihaela Anton
4.	Webinarul “Same, Same or Different: Teaching Your Coursebook Online”, organizat de National Geographic Learning, 9 aprilie 2020	Mihaela Anton
5.	Webinarul “Developing Reading Skills in an Online Environment”, organizat de National Geographic Learning, 28 aprilie 2020	Mihaela Anton
6.	Cursul “Profesor în online”, organizat de Digital Nation, 9 - 17 mai 2020	Mihaela Anton
7.	Webinarul “Teaching online with digital tools to develop language skills”, organizat de Cambridge Assessment English, 25 mai 2020	Mihaela Anton
8.	Forumul regional MERITO – învățare colaborativă și comunitate practică, organizat de CCD ”George Tofan” Suceava și Fundația Romanian Business Leaders	Irina Maxim
9.	Simpozionul Național <i>Educația în familie: ”Cei 7 ani de-acasă”</i> , organizat în martie 2020, de către S.C. Esențial Proiect Educațional S.R.L. Pitești - Argeș	Irina Maxim
10.	Webinarii organizate de Hachette FLE: <i>Nouveautés Hachette FLE</i> – 11 martie 2020, <i>La médiation dans la classe de FLE</i> , 30 aprilie 2020 <i>Phonie-graphie du français</i> , 2 iunie 2020 <i>Cosmopolite: la méthode le Parcours digital et Cosmopolite</i> , 18 iunie 2020 <i>Adomania: des ressources multiples pour motiver les adolescents</i> , 25 iunie 2020	Irina Maxim
11.	Webinaire Francophonie: <i>La vidéo interactive pour rendre l'élève acteur de son apprentissage</i> , 11 iunie 2020	Irina Maxim
12.	Cursul ”Resurse educaționale – Tehnologie și creativitate! Furnizat de CCD	Ioana Murea

Catedra de matematică

Rezultate obținute de elevi la olimpiade și concursuri școlare

Nr. crt.	Concurs	Etapa/premiu	Elev /Profesor
1.	Concursul național de matematică aplicată „Adolf Haimovici”-etapa locală	I	Ciubotaru Mihaela/prof. Petrache Aurica
2.	Concursul național de matematică aplicată „Adolf Haimovici”-etapa locală	I	Balmoș Alisia/prof. Negra Daniela
3.	Concursul național de matematică aplicată „Adolf Haimovici”-etapa locală	I	Blaja Alina/ prof. Petrache Aurica
4.	Concursul național de matematică aplicată „Adolf Haimovici”-etapa locală	I	Greco Ana/prof. Isac Cătălina
5.	Concursul național de matematică aplicată „Adolf Haimovici”-etapa locală	II	Udișteanu Daniela/ prof. Cenușă Remus
6.	Concursul național de matematică aplicată „Adolf Haimovici”-etapa locală	II	Caciur Monica/prof. Flocea Gheorghe
7.	Mathematiques sans frontieres	I	CLASA a IX-a B/prof. Negra Daniela
8.	Mathematiques sans frontieres	II	CLASA a IX-a A/prof. Cenușă Remus
9.	Mathematiques sans frontieres	II	CLASA a IX-a K/ Pruteanu Nicoleta
10.	Mathematiques sans frontieres	III	CLASA a IX-a E/prof. Cenușă Remus
11.	Mathematiques sans frontieres	III	CLASA a XI-a A/prof. Cenușă Remus
12.	Mathematiques sans frontieres	Mențiune	CLASA a X-a B/prof. Cenușă Remus

Implicarea în activități extrașcolare

Nr. Crt.	ACTIVITATE	PROFESOR
1.	Voluntariat SNAC	Isac Cătălina, Negra Daniela, Petrache Aurica
2.	Voluntariat Asociația ‘Lumina lină’:	Negrea Daniela
3.	Participare Târg de Crăciun: XI L	prof. diriginte Petrache Aurica
4.	Activitate de prevenire a traficului de persoane “ Dă-i libertate. Nu-i plăti exploatarea”:	Negrea Daniela, Petrache Aurica
5.	Primul ajutor prin voluntariat-activitate desfășurată la SMURD-SV-	Vătămănescu Nicolae, Pruteanu Nicoleta, Cenușă

Nr. Crt.	ACTIVITATE	PROFESOR
		Remus

Activitatea metodică-științifică

Nr. crt.	ACTIVITATE(Furnizor/organizator) (grade didactice/cursuri de formare/alte activități)	PROFESOR
1.	Participarea la cercul metodic al profesorilor de matematică din municipiu Suceava și la cursul de perfecționare prezentat de lector dr. Văideanu Cristian de la Univ. "Al. I. Cuza", Iași, în parteneriat cu SSMR.	Membrii catedrei
2.	CURS FORMARE „Resurse educaționale, tehnologie și creativitate”, organizat de CCD Suceava	Negrea Daniela, Pruteanu Nicoleta, Vătămanescu Nicolaie
3.	Participarea la cercul metodic al profesorilor de matematică din municipiul Suceava desfășurat online	Negrea Daniela

Catedra de fizică, chimie, biologie

Rezultate obținute de elevi la olimpiade și concursuri școlare

Nr. crt.	Concurs	Etapa/premiu	Elev /Profesor
1.	Concursul de fizică „Ștefan Procopiu” al elevilor români de pretutindeni	judeteană-premiul I	Blaja Alina / prof. Horga Irina
2.	Concursul de fizică „Ștefan Procopiu” al elevilor români de pretutindeni	judeteană-premiul II	Filip Larisa-Tabita / prof. Horga Irina
3.	Concursul de fizică „Ștefan Procopiu” al elevilor români de pretutindeni	judeteană-premiul II	Muduc Veronica / prof. Horga Irina
4.	”O viață fără riscuri! securitatea și sănătatea mea!” Tema: ”Acordarea primului ajutor în caz de accidente de muncă: arsuri, fracturi, hemoragii” ISJ Prahova, noiembrie 2019	Etapa națională Premiul I	Elevii din clasa a X a D: - Bardan Ionela - Pascar Leonard Ionuț - Mihăiescu Maria Olga Profesori: - Turculeț Angelica -Iordache Anca Paraschiva

Implicarea în activități extrașcolare

Nr. Crt.	ACTIVITATE	PROFESOR
1.	Noaptea Cercetatorilor europeni - USV	Prof. Tăbușcă Viorela, prof.

Nr. Crt.	ACTIVITATE	PROFESOR
		Horga Irina
2.	Proiect de prevenire a delicventei – partener I.P.J. Suceava Ag. Martin	Prof. Tăbușcă Viorela,
3.	Iti cunosti drepturile?	Prof. Tăbușcă Viorela,
4.	Programul internațional “SĂ ÎNVĂȚĂM DESPRE PĂDURE” (LeAF – Learning About Forests)	Prof. Turculeț Angelica
5.	Participare la concursul din cadrul proiectului Călătorește, învață, muncește în siguranță	Prof. Turculeț Angelica
6.	Clubul de robotică și NEXTLAB. TECH	Prof. Rabei Angela
7.	Târg de economie circulară	Prof. Rabei Angela
8.	”Workshop – Leadership și Self- Leadership”	Prof. Rabei Angela
9.	Concursul de teatru pentru elevi „MĂȘTI ȘI CHIPURI” ANTITRAFIC NET SUCEAVA	Prof. Rabei Angela

Catedra de istorie și geografie

Rezultate obținute de elevi la olimpiade și concursuri școlare

Nr. crt.	Concurs	Etapă/premiu	Elev /Profesor
1.	Olimpiada de Geografie	Faza locală/ Mențiune	Ursu Alin/ Panțiru Elena-Daniela
2.	Olimpiada de Geografie	Faza locală/ Premiul II	Ursu Alin/ Panțiru Elena-Daniela

Implicarea în activități extrașcolare

Nr. Crt.	ACTIVITATE	PROFESOR
1.	Activitatea de voluntariat „Confecționarea de măștișoare“ din cadrul proiectului SNAC „Împreună fără prejudecăți“ 2019-2020, desfășurată la Centrul Școlar de Educație Incluzivă Suceava în data de 21.02.2020	Prof. Buda – Niga Valentin
2.	Activitatea de voluntariat „Cetățean european responsabil și implicat“, organizată de Colegiul Tehnic de Industrie Alimentară în colaborare cu Casa de tip familial „Colț Alb“ din Suceava, în ziua de 2.03.2020, din cadrul proiectului educațional interjudețean „Cetățean European“	Prof. Buda – Niga Valentin
3.	Nevoi individuale de consiliere - Abandon școlar, absentism, elevi cu părinți plecați în străinătate etc.	Panțiru Elena Daniela
4.	Clubul de lectură	Panțiru Elena Daniela

Activitatea metodică-științifică

Nr. crt.	ACTIVITATE(Furnizor/organizator) (grade didactice/cursuri de formare/alte activități)	PROFESOR
	Publicarea pe didactic.ro a materialelor Diversitatea religioasă în perioada interbelică, proiect de lecție și prezentare powerpoint și Instituții centrale în spațiul românesc (sec. IX-XVIII) proiect de lecție și prezentare powerpoint	Prof. Buda – Niga Valentin
	Programul de formare continuă TIC în curriculum-ul școlar, furnizat de C.C.D. Suceava, 8.01.-2.02.2020, 21 CPT	Prof. Buda – Niga Valentin
	Curs de formare-Resurse educaționale. Tehnologie și creativitate, 06.01-01.02.2020, CCD Suceava, 22CPT.	Prof. Cramariuc Cezar

Catedra socio-umane

Rezultate obținute de elevi la olimpiade și concursuri școlare

Nr. crt.	Concurs	Etapa/premiu	Elev /Profesor
1.	Olimpiada de științe socio-umane	Etapa locală/Premiul I	Reguș Denisa-12 F/prof. Oniu Aida
2.	Olimpiada de științe socio-umane	Etapa locală/Premiul II	Timoficiuc Emilia-11 H/Oniu Aida Druță Nadina-11 H/Oniu Aida
3.	Olimpiada de științe socio-umane	Etapa județeană/Premiul III	Reguș Denisa-12 F/prof. Oniu Aida
4.	Concursul “Modul economic de gândire”- 8 februarie Rădăuți disciplina- economie	Etapa județeană-/premiul III	Reguș Denisa-12 F/prof. Oniu Aida
5.	Concursul “Modul economic de gândire”- 8 februarie Rădăuți disciplina- economie	Etapa județeană-/mențiune	Timoficiuc Emilia-11 H/Oniu Aida Druță Nadina-11 H/Oniu Aida
6.	Olimpiada de științe socio-umane	Etapa locală/premiul I	Greciuc E. și Ceobanu D. XII /Prof. Bejinariu Cocuța
7.	Olimpiada de științe socio-umane	Etapa locală/mențiune	G Donisă L. și Raicu M. XII H Huber S. și Donisă I, XI K Tipa Andriana, XI L/Prof. Bejinariu Cocuța

8.	Olimpiada de științe socio-umane, la disciplina psihologie	Etapă locală/premiul II	Ichim Andreea, XII G)/Prof. Bejinariu Cocuța
9.	Olimpiada de științe socio-umane, disciplina economie	Faza județeană/Mențiune	Greciuc Eduard , XII G Raicu Mihai, XII H Racolciuc Adina, XII K/Prof. Bejinariu Cocuța
10.	Cocursul Județean “Istorie și societate în dimensiune virtuală”, secțiunea pagină web, disciplina economie, tema: Costul de producție	Faza județeană/premiul I	Donisă Larisa/Prof. Bejinariu Cocuța
11.	Olimpiada de științe socio-umane, la disciplina psihologie	Faza locală/premiul III	Bîrsan Lisa, XII N/Prof. Olariu Iolanda
12.	Concursul județean ”Drepturile omului, Drepturile mele” faza județeană, CAEJ, 2019	Premiu special – echipaj	Tudosă Ruxandra, Cristel Bianca, Lahman Robert, clasa a X-a J/prof. Bejenariu Cocuța
13.	Concursul județean ”Drepturile omului, Drepturile mele” faza județeană, 2019	Mențiune – echipaj	Poroach Denisa Viorica, Polocoșer Alexandra, Ceobanu Andra, clasa a X-a J/prof. Bejenariu Cocuța

Implicarea în activități extrașcolare

Nr. Crt.	ACTIVITATE	PROFESOR
1.	Să aflăm mai multe despre violența în rândul elevilor!	Prof. Oniu Aida
2.	Campania „Dă-i libertate. Nu-i plăti exploatarea!”	Prof. Oniu Aida
3.	”Adevărul despre droguri”!	Prof. Oniu Aida
4.	Proiectului ”Internetul – prieten sau dușman” cu activitatea activitate „Fenomenul cyberbulliing și implicațiile sale”	Prof. Oniu Aida
5.	Activitate privind consilierea în carieră – în parteneriat cu F.S.EG.A. Cluj în cadrul Caravanei FSEGA. Cluj. Babeș-Boiylai- 25 februarie 2020	Prof. Oniu Aida
6.	Proiect la nivel local - Absenteismul, o problemă în școala noastră?	Prof. Oniu Aida
7.	Proiectul „Educațional Național- Rolul activităților extrașcolare în educația copiilor” și la simpozionul cu același nume/ publicare în revista proiectului	Prof. Oniu Aida
8.	Activitate Educativă concurs “Dixit” cu deplasare la Centrul de Educație Incluzivă Suceava	Prof. Oniu Aida
9.	Campania: World Water Day 2019 Campaign “No one behind”	Prof. Oniu Aida
10.	Participarea la Târgul de Crăciun din cadrul Colegiului cu elevii	Prof. Oniu

Nr. Crt.	ACTIVITATE	PROFESOR
	clasei a XI a H - 6 decembrie 2019	Aida
11.	Proiect „Internetul prieten sau dușman” în colaborare cu părinții	Prof. Oniu Aida
12.	Activitate dedicată zilelor școlii “Elev european într-o școală europeană”/ 25 octombrie 2019 - concurs „Descoperim UE”	Prof. Oniu Aida
13.	lecții vizită cu tema „Zoo Monetar” și ”Monetăria și Trezoreria statului”, 10.10.2019.	Prof. Bejenariu Cocuța Mărioara
14.	Activitate de participare la schimbul de experiențe în cadrul proiectului european Erasmus KA+229, cu tema ”Healthy Life- Happy life! Exploring different aspects of a healthy lifestyle”	Prof. Bejenariu Cocuța Mărioara
15.	Participare cu clasa a X-a J la Expoziția ”Zăpezile de altădată”, Muzeul de Istorie, Suceava.	Prof. Bejenariu Cocuța Mărioara
16.	Școala și drepturile mele”, proiect educativ, domeniul educație civică, CAEJ, 2019	Prof. Bejenariu Cocuța Mărioara
17.	”Îmi pasă! Mă implic și câștig!”, domeniul voluntariat în parteneriat cu APPDC, Suceava.	Prof. Bejenariu Cocuța Mărioara
18.	Activități în cadrul SNAC, Limbajul culorilor, Meserii, Povești”(17.10.2019) și ”Păpuși de hârtie” (17.12.2019)	Prof. Bejenariu Cocuța Mărioara
19.	Implicare cu clasa a X-a J, în proiectul ”Târgul de Crăciun”.	Prof. Bejenariu Cocuța Mărioara
20.	Activitate cu tema, ”Consumatorul european” în cadrul Zilelor Colegiului.	Prof. Bejenariu Cocuța Mărioara

Activitatea metodică-științifică

Nr. crt.	ACTIVITATE(Furnizor/organizator) (grade didactice/cursuri de formare/alte activități)	PROFESOR
	Simpozionul internațional “Experiențe didactice în educația economică și antreprenorială”, organizat de colegiul nostru în colaborare cu CREE, ISJ, CCD, Suceava (august 2020)	Oniu Aida
2.	Curs de formare - ”Resurse educaționale- Tehnologie și creativitate“ , 06.01.2020 - 01.02.2020, adeverință CCD Suceava - 22 CPT	Oniu Aida
3.	SIMPOZIONULUI INTERNATIONAL "Experiențe	Oniu Aida

	internaționale în educația economică și antreprenorială" lecție CREE cu titlul "Profitul - motivația întreprinzătorilor, Câștig sau pierd? Idei despre cum să câștig mai mult într-un business..."	
4.	Revista Asociației Colegiului Economic "Dimitrie Cantemir" Suceava " Provocările adolescenței" cu articolul: „Perspective psihologice asupra adolescenței, etapă în dezvoltarea personalității”	Oniu Aida
5.	Articol publicat în revista simpozionului proiectului Educațional Național - "Rolul activităților extrașcolare în educația copiilor"	Oniu Aida
6.	Curs de formare, CCD, Marketing educațional	Bejenariu Cocuța Mărioara
7.	Curs de formare Resurse educaționale – tehnologie și creativitate	Bejenariu Cocuța Mărioara
8.	Curs de formare ABCdar bancar- Junior Achievement	Bejenariu Cocuța Mărioara
9.	Articol, Formarea profesională continuă – necesitate și normalitate, publicat în lucrările sesiunii de comunicare a profesorilor, organizată de CCD, Suceava.	Bejenariu Cocuța Mărioara
10.	Articol, Statul în economia de piață. Decizie corectă pentru un popor fericit – lecție CREE, publicat în lucrările simpozionului național "Experiențe didactice în educația economică și antreprenorială"	Bejenariu Cocuța Mărioara
11.	Proiect de cercetare cu tema: Tranziția-școală loc de muncă, bazat pe aplicarea și interpretarea unui chestionar (online 134 elevi și în scris 58 elevi, 9 clase ,în total 192 de elevi +raportul final supus atenției CEAC și CA al școlii.	Bejenariu Cocuța Mărioara
12.	Articol publicat pe site-ul proiectului "Dezvoltarea antreprenoriatului în contextul diversității europene", CEDCSV, cu tema "Educația economică și antreprenorială eficientă", 2019.	Bejenariu Cocuța Mărioara
13.	Participare Activitate metodică a coordonatorilor de proiecte europene cu tema "Informare E+, Formare E+, Mobilitate E+, Parteneriat E+" 22. 11. 2019.	Bejenariu Cocuța Mărioara

Catedra de informatică

Rezultate obținute de elevi la olimpiade și concursuri școlare

Nr. crt.	Concurs	Etapa/premiu	Elev /Profesor
1.	Pagini de Istorie în dimensiune virtuală	Județeană/Premiul I	Donisă C. Nicoleta-Larisa (Secțiunea Soft educațional pentru clasa a XI-a: „Costul de producție”) – clasa a XII-a H Profesori îndrumători: prof. Foit Ecaterina

Nr. crt.	Concurs	Etapa/premiu	Elev /Profesor
			Daniela, Bejinariu Mărioara Cocuța
2.	Concursul Național “Magia sărbătorilor de iarnă în spațiul multicultural românesc”, ediția a III-a, Iași, 2020	Națională/ Premiul I	Băieș S. Gesica – clasa a IX-a J/prof. Foit Ecaterina Daniela
3.	Concursul Național “Magia sărbătorilor de iarnă în spațiul multicultural românesc”, ediția a III-a, Iași, 2020	Națională/ Premiul I	Zalischi V. Delia – clasa a IX-a K/prof. Foit Ecaterina Daniela
4.	Concursul Național “Magia sărbătorilor de iarnă în spațiul multicultural românesc”, ediția a III-a, Iași, 2020	Națională/ Premiul II	Donisă C. Nicoleta-Larisa – clasa a XII-a H/prof. Foit Ecaterina Daniela
5.	Concursul Național “Magia sărbătorilor de iarnă în spațiul multicultural românesc”, ediția a III-a, Iași, 2020	Națională/ Premiul III	Ciobanu M.S. Cătălin-Mihai – clasa a XII-a J/prof. Foit Ecaterina Daniela
6.	Concursul Național “Magia sărbătorilor de iarnă în spațiul multicultural românesc”, ediția a III-a, Iași, 2020	Națională/ Mențiune	Costin-Cucu C. Cosmin – clasa a XII-a H/prof. Foit Ecaterina Daniela
7.	Concursul Național “Magia sărbătorilor de iarnă în spațiul multicultural românesc”, ediția a III-a, Iași, 2020	Națională/ Premiul Special	Băieș S. Gesica – clasa a IX-a J/prof. Foit Ecaterina Daniela
8.	Concursul Național ”Tradiții multiculturale pascale”, ediția a III-a, Iași	Națională/ Premiul I	Băieș S. Gesica – clasa a IX-a J/prof. Foit Ecaterina Daniela
9.	Concursul Național ”Tradiții multiculturale pascale”, ediția a III-a, Iași	Națională/ Premiul I	Fărtăiș I. Ionela-Daniela – clasa a XII-a L/prof. Foit Ecaterina Daniela
10.	Concursul Național ”Tradiții multiculturale pascale”, ediția a III-a, Iași	Națională/ Premiul II	Băieș S. Gesica – clasa a IX-a J/prof. Foit Ecaterina Daniela
11.	Concursul Național ”Tradiții multiculturale pascale”, ediția a III-a, Iași	Națională/ Premiul III	Halută Vladuț – clasa a X-a E/prof. Foit Ecaterina Daniela
12.	Concursul Național ”Tradiții multiculturale pascale”, ediția a III-a, Iași	Națională/ Mențiune	Gavriliuc P. Denis-Lucian – clasa a IX-a K/prof. Foit Ecaterina Daniela

Implicarea în activități extrașcolare

Nr. Crt.	ACTIVITATE	PROFESOR
1.	“Let’s Do It, România!”, din cadrul “Proiectul național de curățenie – 2019” (“world cleanup day”)	Foit Daniela
2.	Talentele lui Dimitrie Cantemir, ediția a III-a;	Foit Daniela

Nr. Crt.	ACTIVITATE	PROFESOR
3.	Clubul de robotică	Foit Daniela
4.	18 Decembrie - Ziua Minorităților Naționale și Ziua Internațională a Migranților - Prezentarea minorității armene - Genocidul armenilor	Foit Daniela
5.	Târg de economie circulară	Foit Daniela
6.	Un zâmbet de crăciun	Foit Daniela
7.	Hărțuirea online - Cyberbullying	Foit Daniela
8.	Pericolul utilizării internetului	Foit Daniela
9.	Internetul – prieten sau dușman?	Foit Daniela
10.	Hărțuire pe internet	Foit Daniela
11.	Stop dependenței de internet	Foit Daniela
12.	Folosirea rațională a internetului	Foit Daniela
13.	Proiectului “Parcul școlii – mica noastră pădure	Foit Daniela
14.	Violența în mediul școlar	Foit Daniela
15.	Fără violență în școala mea	Foit Daniela
16.	Respect! – Stop violenței în școală	Foit Daniela
17.	Siguranța pe internet	Foit Daniela
18.	Spune nu drogurilor! Iubește-ți viața	Foit Daniela
19.	9 mai – ziua Europei	Foit Daniela
20.	Grădina mea virtuală	Foit Daniela
21.	Cum pot deveni ecologist?	Foit Daniela
22.	Să mâncăm sănătos!	Foit Daniela
23.	Minte sănătoasă în corp sănătos	Foit Daniela
24.	Siguranța pe Internet	Foit Daniela
25.	Tur virtual prin muzee	Foit Daniela
26.	Vizionare film artistic - „Naufragați”.	Foit Daniela
27.	Vizionare film documentar :”România neînblânzită”	Foit Daniela
28.	Roluri, drepturi și responsabilități	Foit Daniela
29.	Exploatarea prin muncă, exploatarea sexuală	Foit Daniela
30.	Consultanță în carieră	Foit Daniela
31.	Tu vrei asta, eu vreau asta	Foit Daniela
32.	Rolul abilităților de comunicare și negociere în optimizarea relațiilor inter-personal la locul de muncă.	Foit Daniela
33.	Puterea anturajului	Foit Daniela
34.	Egalitatea de șanse în utilizarea carierei: grupuri dezavantajate socio-economice, minorități etnice și culturale, gen.	Foit Daniela
35.	Vizitare virtuală de muzee - Muzeul Ermitaj	Hrișcă Steluța
36.	Excursii virtuale - Viața în adâncurile oceanelor	Hrișcă Steluța
37.	Excursii virtuale - Situri ale patrimoniului mondial	Hrișcă Steluța
38.	Clubul de lectură on line	Hrișcă Steluța
39.	Vizionare de piese de teatru online - “Tache, Ianke si Cadîr”	Hrișcă Steluța
40.	Agresiunea pe Internet	Hrișcă Steluța
41.	Bullying-ul pe Internet	Hrișcă Steluța
42.	Cum v-a schimbat viața si obiceiurile aceasta perioada?	Hrișcă Steluța
43.	Putem fi ECO stand acasă	Hrișcă Steluța
44.	Grădina de lângă/ din casa mea.	Hrișcă Steluța

Activitatea metodică-științifică

Nr. crt.	ACTIVITATE(Furnizor/organizator) (grade didactice/cursuri de formare/alte activități)	PROFESOR
1.	“Resurse educaționale. Tehnologie și creativitate”, organizat de către CCD Suceava (22 credite)	Fiot Daniela Ecaterina
2.	“Fenomenul Violenței: De la delimitări conceptuale la prevenire și intervenții eficiente”, furnizor “Asociația pentru dezvoltarea Serviciilor Sociale și Educaționale Catharsis“	Hrișcă Steluța
3.	“Competențe digitale cu resurse deschise TI&C, furnizor Asociația “Uniunea profesorilor de informatică din România“	Hrișcă Steluța

Catedra de educație fizică

Rezultate obținute de elevi la olimpiade și concursuri școlare

Nr. crt.	Concurs	Etapa/premiu	Elev /Profesor
1.	Volei băieți	Municipală Locul 2	Echipa de volie a școlii/Prof. Moncea Emilian
2.	Volei fete	Municipală Locul 3	Echipa de volei a școlii/Prof. Moncea Emilian
3.	Tenis de masă băieți	Județeană Locul 3	Andrei Rauh 10 G/Prof. Moncea Emilian

Implicarea în activități extrașcolare

Nr. Crt.	ACTIVITATE	PROFESOR
1.	Implicare în organizarea Balului Bobocilor	Prof. Moncea Emilian
2.	Târg de Craciun cu vânzare de produse alimentare și ornamentale, “Un zâmbet de Crăciun”	Prof. Moncea Emilian
3.	Activități sportive în sala de sport – Capoeira (proiect Erasmus +)	Prof. Moncea Emilian
4.	Team building pe Rarău-proiect Erasmus +	Prof. Moncea Emilian
5.		

Activitatea metodică-științifică

Nr. crt.	ACTIVITATE(Furnizor/organizator) (grade didactice/cursuri de formare/alte activități)	PROFESOR
1.	Susținerea IC 1 în vederea înscrierii la gradul II	Tepeșan Andrei
2.	Participare la “No ELEVATORS Day”, proiect organizat de ISCA (International Sport and Culture Association) 29.04.2020	Moncea Emilian
3.	Participare ca si reprezentat din partea Romaniei la proiectul “NowWeMove” organizat de ISCA, unde am sustinut o lectie live online, cu vizualizare in	Moncea Emilian

	toata lumea pe diferite platforme (Facebook, Instagram, Twitter, Youtube) – 26.05.2020	
4.	Participarea, online, la lecția demonstrativă din cadrul cercului pedagogic sem II, susținută la Liceul de informatica Spiru Haret	Moncea Emilian Tepșan Andrei

Catedra de discipline economice

Rezultate obținute de elevi la olimpiade și concursuri școlare

Nr. crt.	Concurs	Etapa/premiu	Elev /Profesor
	Olimpiadei din Aria Curriculară Tehnologii	Județeană/Premiul I	Popa Natalia/ Cheaburu Carmen
2.	Olimpiadei din Aria Curriculară Tehnologii	Locală/Premiul III	Poroch Andrei Cosmin/Ichim Nadia-Aglaia
3.	Olimpiadei din Aria Curriculară Tehnologii	Locală/Premiul III	Poroch Andrei Cosmin/Ichim Nadia-Aglaia
4.	Olimpiadei din Aria Curriculară Tehnologii	Locală / I	Solomon Nicoleta, Calificare – Turism, Clasa XII J / Bursuc Maria
5.	Olimpiadei din Aria Curriculară Tehnologii	Locală / II	Poroch Andrei, Calificare – Turism, Clasa XII K / Bursuc Maria
6.	Olimpiadei din Aria Curriculară Tehnologii	Locală / III	Guțan Adrealina, Calificare – Turism, Clasa XII J/ Bursuc Maria
7.	Olimpiadei din Aria Curriculară Tehnologii	Locală / I	Grigore Otilia, Calificare – Turism, Clasa XI I / Bursuc Maria
8.	Olimpiadei din Aria Curriculară Tehnologii	Județeană / I	Solomon Nicoleta, Calificare – Turism, Clasa XII J / Bursuc Maria
9.	Olimpiadei din Aria Curriculară Tehnologii	Județeană / II	Guțan Adrealina, Calificare – Turism, Clasa XII J / Bursuc Maria
10.	Olimpiadei din Aria Curriculară Tehnologii	Județeană / III	Poroch Andrei, Calificare – Turism, Clasa XII K / Bursuc Maria
11.	Olimpiadei din Aria Curriculară Tehnologii	Etapa locală/Locul II	Pascariu Alexandra-Adriana XII G/Chiper Ramona
12.	Olimpiadei din Aria Curriculară Tehnologii	Etapa locală/Locul III	Luca Larisa, XII G/Chiper Ramona
13.	Olimpiadei din Aria Curriculară Tehnologii	Județeană/locul I	Popa Natalia, XII E/Hagiu Luminița
14.	Olimpiadei din Aria Curriculară Tehnologii	Județeană/locul I	Caciur Monica, XI F/Hagiu Luminița
15.	Olimpiadei din Aria Curriculară Tehnologii	Județeană/locul II	Prepeliță Valeria, XI F/Hagiu Luminița
16.	Concurs regional “Din	Pemiul III- Secțiunea-	FE Eco Garden SRL

	virtual în real prin firmele de exercițiu”, Buzău, Ediția a IX a	SIGLA	Clasa XII J / Bursuc Maria
17.	Concurs regional “Din virtual în real prin firmele de exercițiu”, Buzău, Ediția a IX a	Mențiunea I – Secțiunea - SLOGAN	FE Eco Garden SRL Clasa XII J/ Bursuc Maria
18.	Concurs regional “Din virtual în real prin firmele de exercițiu”, Buzău, Ediția a IX a	Mențiunea I - Secțiunea- SPOT	FE Eco Garden SRL Clasa XII J / Bursuc Maria
19.	Concurs regional “Din virtual în real prin firmele de exercițiu”, Buzău, Ediția a IX a	Regional/Mentiunea I	FE La fleur SRL/Lazareanu Elena
20.	Concursul Național ”Alege! Este dreptul tău”	Locală/locul I	Petrovan Alexandra/ Ioachimescu Adriana
21.	Concursul Național ”Alege! Este dreptul tău”	Locală/locul I	Petrovan Alexandra/Cîrlan Mihaela, Ioachimescu Adriana
22.	Concursul Național ”Alege! Este dreptul tău”	Etapa locală - locul I	Prepeliță Valeria - clasa XI F/profesor Hagiu Luminița
23.	Concurs regional “Din virtual în real prin firmele de exercițiu”, Buzău, Ediția a IX a	Secțiunea catalog – Mențiunea III Secțiunea site – Mențiunea I	Firma de Exercițiu ”Amaretto”SRL, Clasa a XI-a F profesor/Hagiu Luminița
24.	Concurs regional “Din virtual în real prin firmele de exercițiu”, Buzău, Ediția a IX a	Secțiunea slogan – Mențiunea I Secțiunea spot publicitar – Premiul III	Firma de Exercițiu ”Ecosports”SRL, Clasa a XI-a F profesor/Hagiu Luminița
25.	Concursul Național Alege! Este dreptul tău!	Etapa locală - locul I	Prepeliță Valeria - clasa XI F/profesor Alina Șomîtcă Busuioc Dan – clasa IX C/profesor Șomîtcă Alina
26.	Concurs regional “Din virtual în real prin firmele de exercițiu”, Buzău, Ediția a IX a	Secțiunea catalog – Mențiunea III Secțiunea slogan – Mențiunea I	Firma de Exercițiu ”Amaretto”SRL, Clasa a XI-a F profesor/Alina Șomîtcă
27.	Concurs regional “Din virtual în real prin firmele de exercițiu”, Buzău, Ediția a IX a	Secțiunea spot publicitar – Premiul III Secțiunea site – Mențiunea I	Firma de Exercițiu ”Ecosports”SRL, Clasa a XI-a F profesor/Alina Șomîtcă
28.	Concursul "Utilizarea calculatorului în contabilitatea firmei de	Calificare etapa regională la secțiunile: UCCFE, SAGA	Șestun Marinela Strugariu Andreea Caciur Monica

exercițiu"	ABC, Rebus contabil, AnteUCCF, Eficiență economică	Prepeliță Valeria /profesor Alina Șomîtcă
------------	--	---

Implicarea în activități extrașcolare

Nr. Crt.	ACTIVITATE	PROFESOR
1.	Participare Proiect internațional World Water Day	Chiper Ramona
2.	Activitatea Harta reciclării din cadrul proiectului național Eco-Ambasadorii Reciclării	Chiper Ramona
3.	Proiect internațional eTwinning Amazing Animals	Chiper Ramona
4.	Proiect internațional eTwinning Internet – Friend or Enemy?	Chiper Ramona
5.	Proiect internațional eTwinning Cooking healthy in my school	Chiper Ramona
6.	Proiect internațional eTwinning Influence of Influencer	Chiper Ramona
7.	Proiect internațional eTwinning Be strong, Be flexible, Be resilient!	Chiper Ramona
8.	Proiect internațional eTwinning Old traditions new traditions	Chiper Ramona
9.	Gala Voluntarilor din cadrul evenimentului anual „Festivalul Șanselor Tale” (FST), ediția a XVI-a, organizată de Asociația Biosilva, în parteneriat cu Asociația Institutul pentru Parteneriat Social Bucovina	Chiper Ramona
10.	Proiect Erasmus+VET KA102 - FORMARE PENTRU O CARIERA DE SUCCES	Hagiu Luminița
11.	Proiectului educațional „Trăiește viața sănătos”	Hagiu Luminița
12.	Sesiunea educațională online ”Introducere în Reducere - Reutilizare - Reciclare și Harta Reciclării”, realizat de Viitor Plus în colaborare cu Ministerul Mediului, în cadrul programului NoPlanetB, finanțat de UE	Hagiu Luminița
13.	Proiect educative la nivel local ”Absentivismul, o problem în școala noastră?”	Hagiu Luminița
14.	Derulare program JAROMANIA- Minicompania	Lăzăreanu Elena
15.	Proiect - Călătorește, învață, muncește în siguranță	Iordache Anca
16.	Proiectul Totul despre droguri– februarie 2020	Iordache Anca
17.	workshop-ul Abilitați vitale pentru joburile viitorului, din cadrul Campaniei Naționale Future is online	Iordache Anca
18.	Program JAR SUCCESUL PROFESIONAL	Iordache Anca
	Activitate de voluntariat ”Cetățeanul European responsabil și implicat” în colaborare cu Casa de tip familial Colț Alb din Suceava și CTIA Suceava, în cadrul proiectului educațional interjudețean Cetățean european.	Iordache Anca
19.	Participare la conferința ”Speranța 1990- 2020” și lansare carte „Marele incendiator. Cronica unui fapt	Iordache Anca

Nr. Crt.	ACTIVITATE	PROFESOR
	divers”, organizată la Muzeul Național al Bucovinei	
20.	Proiect educațional „O viață sănătoasă”	Stafie Gabriela
21.	Poiect educațional „Trăiește viața sănătos”	Stafie Gabriela
22.	Proiect Educațional Național „Metode și tehnici de evaluare în învățământul preuniversitar”	Stafie Gabriela
23.	Educație financiar-bancară în colaborare cu ING BANK Suceava	Șomîtcă Alina
24.	Participare la competiția „ <i>Susțin educația financiară în comunitatea mea</i> ”, organizată de Junior Achievement (JA) România cu sprijinul Raiffeisen Bank., proiectul ABCdar bancar	Șomîtcă Alina
25.	Participarea la acțiunea caritabilă de voluntariat “Deschide Ochii...! Deschide Inima!” va fi organizată, de către DGASPC Suceava	Membrii comisiei metodice
26.	Participarea la campania de ecologizare - <i>Lets do it Roumania!</i>	Membrii comisiei metodice
27.	Participarea la acțiunea caritabilă de voluntariat „ <i>Un zâmbet de Crăciun</i> ”, organizat de către Asociația Părinților și Profesorilor a Colegiului Economic „Dimitrie Cantemir” Suceava – 06 decembrie 2019	Membrii comisiei metodice

Activitatea metodică-științifică

Nr. crt.	ACTIVITATE(Furnizor/organizator) (grade didactice/cursuri de formare/alte activități)	PROFESOR
1.	Curs CCD - Resurse educaționale - tehnologie și creativitate, 22 credite	Hagiu Luminița
2.	Participare la Conferința națională “SUPERTEACH” Suceava 5.10.2019	Hagiu Luminița, Cheaburu Carmen
3.	Participare, în calitate de profesor însoțitor, în cadrul proiectului Erasmus+ VET 2019 – 1- RO01 – KA102 - 062161 „FORMARE PENTRU O CARIERĂ DE SUCCES”	Hagiu Luminița
4.	Participare la activitatea de perfecționare prin cercul pedagogic din domeniul: <i>Turism și Alimentație, Comerț, Economic, Estetica și igiena corpului omenesc</i> desfășurat la data de 3.12.2019, la Colegiul Tehnic de Industrie Alimentară, Suceava	Cheaburu Carmen Constanța Hagiu Luminița Amariei Monica Lăzăreanu Elena Dorneanu Georgeta Chiper Ramona Andreea Cîrlan Mihaela Șomîtcă Alina Ioachimescu Adriana

		Iordache Anca Iacoboaia Alina Bobeschi Gabriela
5.	Sesiune interjudețeană ”Formarea continuă ca dezvoltare și extindere a competențelor” CCD, 8.02.2020 cu articolul ”Dezvoltare profesională prin metode interactive – firma de exercițiu”	Hagiu Luminița
6.	Participare workshop „Evaluarea pentru învățare. Ce evaluăm? De ce și cum?” , USV	Hagiu Luminița
7.	Conferința – BUILDING BRIDGES: PROMOTING SOCIAL INCLUSION AND WELLBEING FOR PARENTS OF CHILDREN WITH SPECIAL NEEDS – PSI WELL, USV, 31 ianuarie 2019	Hagiu Luminița
8.	Articol în revista Provocările adolescenței ” ”Formare pentru o carieră de succes” pentru elevii Colegiului Economic „Dimitrie Cantemir” Suceava	Hagiu Luminița
9.	Masă rotundă internațională ”Predarea în echipă – de la teorie la practică”, avizat CCD Dolj, poziția 148	Hagiu Luminița
10.	"Captivează-ți elevii în ONLINE mai ceva ca în clasă!" (Webinar Sellification)	Hagiu Luminița
11.	Participare la webinarul Merito, Bucovina 4, iunie 2020	Hagiu Luminița
12.	Participare webinar LIVRESQ – Crearea de cursuri și lecții , direct din browser	Hagiu Luminița
13.	Super Teach – webinar Școala de bani, iunie 2020	Hagiu Luminița
14.	Seminar online ”Crearea activităților online cu ajutorul platformei Wordwall”	Hagiu Luminița
15.	Conferință internațională Centres of Vocational Excellence, iunie 2020	Hagiu Luminița
16.	Participare eveniment „Folosește manualele 3D și instrumentele interactive pentru a susține lecții la distanță”/ Editura Didactică și Pedagogică S.A., EduMagic și Mozaik Education	Lazareanu Elena
17.	Participare curs “Profesor în Online”/Digital Nation	Lazareanu Elena
18.	Articol ”Educația tinerilor antreprenori pentru promovarea unui mediu de afaceri sănătos” în cadrul Simpozionului ”Elevul – mic antreprenor”	Iordache Anca Paraschiva
19.	Participare CURS INTERNAȚIONAL Managementul Educațional – Soluții inovatoare în educație: EFICIENTIZAREA MANAGEMENTULUI EDUCAȚIONAL PRIN UTILIZAREA INSTRUMENTELOR WEB, ORGANIZAREA PROCESULUI DE ÎNVĂȚARE-PREDARE UTILIZÂND LearningsApps, Magie în educație – Captarea și menținerea atenției elevilor cu manuale digitale interactive – organizat de Olimp Net	Iordache Anca Paraschiva
20.	Participare la Training –,, importanța voluntariatului în UE,, organizat de Institutul Pentru Parteneriat Social Bucovina în parteneriat cu CTIA Suceava 4.12.2019	Iordache Anca Paraschiva
21.	Articol „Informația este putere, folosește-o!,, în EDICT, Revista Educației/ISSN 1582-909X	Iordache Anca Paraschiva

22.	Articol „Dezvoltarea competențelor antreprenoriale la adolescenți”, în ”REVISTA PROFESORULUI” ISSN - L 2602-0068	Iordache Anca Paraschiva
23.	Participare la workshop-ul Abilități vitale pentru joburile viitorului	Iordache Anca Paraschiva
24.	Participare la workshop-ul Train your Wallet - Financial Education	Iordache Anca Paraschiva
25.	Curs "Resurse educaționale – tehnologie și creativitate" - Casa Corpului Didactic <i>George Tofan</i> Suceava	Ioachimescu Adriana Elena
26.	Parteneriatul de schimb interșcolar Erasmus+ "United States of Europe: Fraternity, Unity, Liberty" desfășurat la Colegiul Economic "Dimitrie Cantemir", Suceava	Ioachimescu Adriana Elena
27.	Parteneriatul de schimb interșcolar Erasmus+ "Viața sănătoasă - Viața fericită - Explorarea diferitelor aspecte ale stilului de viață sănătos", desfășurat la Colegiul Economic "Dimitrie Cantemir", Suceava	Ioachimescu Adriana Elena
28.	Articol Revista Provocările adolescenței “Bune practici privind educația interculturală”	Bursuc Maria
29.	Articol Simpozion internațional “Educația antreprenorială în școli, dezvoltarea și cultivarea spiritului de inițiativă și creativitate la tineri”	Bursuc Maria
30.	Participare workshop „Evaluarea pentru învățare. Ce evaluăm? De ce și cum?”, USV	Stafie Gabriela
31.	Publicare articol în revistă în format electronic cu ISSN în Revista Școlară Națională „Inovație în educație”, februarie 2020	Stafie Gabriela
32.	Coordonator - Revista Școlară Națională „Inovație în educație”, cu ISSN, februarie 2020	Stafie Gabriela
33.	Publicare articol în carte în format electronic cu ISBN în Revista Conferinței Naționale „Valorificarea experienței în implementarea proiectelor educaționale – Exemple de bune practici”, februarie 2020	Stafie Gabriela
34.	Participare - Conferința Națională „Valorificarea experienței în implementarea proiectelor educaționale – Exemple de bune practici”, cu ISBN, februarie 2020	Stafie Gabriela
35.	Participare la dezvoltarea platformei educaționale online „Profesor.RO”, februarie 2020	Stafie Gabriela
36.	Participare Simpozion Național/Proiect Educațional Național „Rolul activităților extrașcolare în Educația Copiilor”, martie 2020	Stafie Gabriela
37.	Publicare articol în cadrul Proiectului Educațional Național „Rolul activităților extrașcolare în Educația Copiilor”, martie 2020	Stafie Gabriela
38.	Organizator/evaluator - Proiect Educațional Național „Rolul activităților extrașcolare în Educația Copiilor”, martie 2020	Stafie Gabriela
39.	Certificat de absolvire a cursului „Profesor în Online”, mai 2020	Stafie Gabriela
40.	Membru evaluator - Comisia de examinare din Centrul de examen nr.3 de la Colegiul „Vasile Lovinescu” Fălticeni	Stafie Gabriela

	pentru certificarea calificării profesionale de nivel 4	
41.	Curs – „Managementul programelor educaționale”	Stafie Gabriela
42.	”Platforme de învățare la distanță. Google Classroom și ZOOM” (Webinar ARTICO, Moldova)	Cîrlan Mihaela
43.	Participare indirectă la cursul internațional ” <i>Management educațional: soluții inovatoare în educație</i> ” organizat de Facultatea de Calculatoare, Informatică și Electronică din cadrul Universității Tehnice a Moldovei, Chișinău, în parteneriat cu Olimp Net și Edu Magic Solutions pe 14 decembrie 2019.	Cîrlan Mihaela
44.	”Folosește manualele 3D și instrumentele interactive pentru a susține lecții la distanță” (Webinar Editura Didactică și Pedagogică, EduMagic și Mozaik Education)	Cîrlan Mihaela
45.	"Metode de învățare - animație socio-educativă" (Webinar Asociația PlaYouth)	Cîrlan Mihaela
46.	"Captivează-ți elevii în ONLINE mai ceva ca în clasă!" (Webinar Sellification)	Cîrlan Mihaela
47.	Elaborarea lucrării metodico-științifice pentru obținerea gradului didactic I - Eficiența informațiilor financiar contabile în managementul societăților comerciale – Academia de Studii Economice din București	Nistor Florina
48.	Student doctorand, UNIVESITATEA STEFAN CEL MARE SUCEAVA, domeniul Contabilitate	Nistor Florina
49.	Curs de formare continuă: Resurse educaționale - tehnologie și creativitate, 22 credite, Casa Corpului Didactic	Sandu Mariana
50.	Departamentul de Pregătire Psihopedagogică a personalului didactic – din cadrul Universității „Stefan cel Mare” Suceava Proiectarea și managementul programelor Managementul organizației școlare	Șomîtcă Alina
51.	Susținere portofoliu pentru examenul de definitivare în învățământ	Șomîtcă Alina
52.	Master Tehnici avansate în mașini și acționări electrice în cadrul Facultății de Inginerie Electrică și Știința Calculatoarelor de la USV	Chiper Ramona
53.	Postliceală Analist-programator – anul II, CT Samuil Isopescu Suceava	Chiper Ramona
54.	Conferința Națională – Strategii Educaționale de Succes pentru Incluziune – ed a III-a , Craiova 29.11.2019 – articol Incluziunea elevilor cu CES-Exemplu de bună practică	Chiper Ramona Andreea
55.	Simpozion Județean Diversitate și Egalitate ed I - „Strategii de lucru eficiente în integrarea școlară a copiilor cu CES” – articol publicat	Chiper Ramona Andreea
56.	Sesiunea Interjudețeană de Comunicări ed a XIII-a Formarea Continuă ca dezvoltare și extindere de competențe – 8.02.2020 - participare și articol CCD Suceava	Chiper Ramona

57.	Simpozion Național Valori naționale în creația Mitropolitului Bartolomeu Valeriu Anania ed. a VII-a 18.01.2020 USV	Chiper Ramona
58.	Participare la Masa rotundă Zonele umede, biodiversitatea și schimbările climatice, eveniment organizat de APM, dedicat Zilei Mondiale a Zonelor Umede – adev. nr 1269 din 05.02.2020	Chiper Ramona
59.	Participare la Conferință internațională de specialitate PHEADE – Challenges of Technology, organizată de USV	Chiper Ramona Andreea
60.	Participare la Conferință internațională de specialitate EPHES, organizată de USV	Chiper Ramona Andreea
61.	Simpozion național Promovarea egalității de șanse prin educație ed. 1-7 iunie 2020 – diplomă participare nr 368/07.06.2020 CCD Craiova	Chiper Ramona
62.	Conferința regională Siguranță și nonviolență în mediul școlar organizată la Muzeul de Istorie Suceava în data de 14.02.2020 organizată de ISJ Suceava conf. adev. nr. 212/14.02.2020	Chiper Ramona
63.	Articol Integrarea elevilor cu CES – Conceptul de Școală incluzivă Simpozion Județean Diversitate și Egalitate Iași	Chiper Ramona
64.	Curs on-line Learning to teach: an introduction to classroom research susținut de Open University London	Chiper Ramona
65.	Curs on-line Open education susținut de Open University London	Chiper Ramona
66.	Curs on-line Get started with online learning susținut de Open University London	Chiper Ramona
67.	Curs on-line An introduction to Open Educational Resources (OER) susținut de Open University London	Chiper Ramona
68.	Curs on-line Teachers sharing resources online susținut de Open University London	Chiper Ramona
69.	Curs on-line Parents and toddlers – Teaching and learning at home susținut de Open University London – am finalizat cursul conform certificatului de participare	Chiper Ramona
70.	Curs Provocări și soluții în educația digitală perioada mai-iunie 2020, organizat de CCD București – avizat MEN - 15 ore	Chiper Ramona
71.	Curs Utilizarea responsabilă a resurselor educaționale digitale perioada 06.01-31.03.2020, organizat de CCD București – avizat MEN cu nr 37530/07.10.2019 - 15 ore cu adev nr 456/04.05.2020	Chiper Ramona
72.	Participare webinar Educația digital pentru profesori organizată de Edualtfel în data de 10.05.2020	Chiper Ramona
73.	Participare program Profesor în online organizat de Echipa Digital Nation în perioada 11 mai - 19 mai 2020 conf. certificatului de participare	Chiper Ramona
74.	Stagiul de formare Marketing educațional – 7.03.2020 – eveniment organizat de Biblioteca USV și Centrul de Marketing în parteneriat cu CCD George Tofan Suceava	Chiper Ramona
75.	Workshop Evaluarea pentru învățare – aula Corp A USV	Chiper Ramona

	- 24.02.2020	
76.	Participare cursuri USV Competente Digitale grupa 2 în cadrul proiectului de antreprenoriat: Mommypreneurs Romania	Chiper Ramona
77.	Programului de formare Resurse educaționale - Tehnologie și creativitate organizat de CCD Suceava – 25 credite	Chiper Ramona
78.	Participare webinar Educația digital pentru profesori organizată de Edualtfel în data de 10.05.2020	Chiper Ramona
79.	Participare program Profesor în online organizat de Echipa Digital Nation în perioada 11 mai - 19 mai 2020 conf. certificatului de participare	Chiper Ramona
80.	Stagiul de formare Marketing educațional – 7.03.2020 – eveniment organizat de Biblioteca USV și Centrul de Marketing în parteneriat cu CCD George Tofan Suceava	Chiper Ramona
81.	Workshop Evaluarea pentru învățare – aula Corp A USV – 24.02.2020	Chiper Ramona
82.	Participare cursuri USV Competente Digitale grupa 2 în cadrul proiectului de antreprenoriat: Mommypreneurs Romania	Chiper Ramona
83.	Programului de formare Resurse educaționale - Tehnologie și creativitate organizat de CCD Suceava – 25 credite	Chiper Ramona
84.	Participare webinar Instrumente de creare a materialelor digitale susținut de CCD Bistrița Năsăud în data de 12.06.2020	Chiper Ramona
85.	Participare workshop Evaluarea pentru învățare. Ce evaluăm? De ce și cum? Organizată de USV și CCD Suceava conf. Adev. nr 391/96 din 24.02.2020	Chiper Ramona
86.	Participare webinar Platforme de învățare la distanță. Google Classroom și ZOOM din 19.03.2020 Artico – Centru Republican pentru copii și tineret	Chiper Ramona

Catedra Turism și alimentație

Rezultate obținute de elevi la olimpiade și concursuri școlare

Nr. crt.	Concurs	Etapa/premiu	Elev /Profesor
1.	Olimpiada disciplinelor din aria curriculară Tehnologii, domeniul Turism și alimentație	Județeană / Premiul III	Grigore Maria Otilia / Trufin Eugenia, Vranciu Livia, Panaite Liliana, Sfichi Florentina
2.	Olimpiada disciplinelor din aria curriculară Tehnologii, domeniul Turism și alimentație	Județeană / Premiul I	Solomon Nicoleta / Vranciu Livia, Panaite Liliana, Sfichi Florentina
3.	Olimpiada disciplinelor din aria curriculară Tehnologii, domeniul	Județeană / Premiul II	Guțan Adrealina / Vranciu Livia, Panaite

	Turism și alimentație		Liliana, Sfichi Florentina,
4.	Olimpiada disciplinelor din aria curriculară Tehnologii, domeniul Turism și alimentație	Județeană / Premiul III	Poroch Cosmin Andrei / Apetri Niculina, Șic Ana
5.	Olimpiada disciplinelor din aria curriculară Tehnologii, domeniul Economic – Administrativ - Comerț	Județeană / I	Caciur Monica/Sfichi Florentina Elena
6.	Olimpiada disciplinelor din aria curriculară Tehnologii, domeniul Economic – Administrativ - Comerț	Județeană / II	Prepeliță Valeria /Sfichi Florentina Elena
7.	Olimpiada disciplinelor din aria curriculară Tehnologii, domeniul Economic – Administrativ – Comerț	Județeană / III	Corocăescu Eduard Costel / Sfichi Florentina Elena
8.	Olimpiada pentru aria curriculară Tehnologii, clasa a XI-a - Economic	Județeană/I	Popa Natalia /Vranciu Livia Elena
9.	Concursul pe meserii pentru învățământ profesional, Calificare profesională: Ospătar (chelner), vânzător în unități de alimentație	Județeană / Locul III	Iurea Andreea / Panaite Liliana, Șic Ana, Onofrei Simona
10.	Concursul pe meserii pentru învățământ profesional, Calificare profesională: Ospătar (chelner), vânzător în unități de alimentație	Județeană / Mențiune	Cocoș Antonia Brîndușa / Panaite Liliana, Șic Ana, Onofrei Simona
11.	Concurs “Din virtual în real prin firmele de exercițiu” EDIȚIA A IX A (CAERI conform Anexa 2 la OMEC nr.5.597/2019, poz 497)	Națională / Premiul I – secțiune Catalog	FE RO-PEISAJ SRL / Panaite Liliana
		Națională / Mențiune III – secțiune Slogan	FE HAPPY FOOD SRL
		Premiul II – Secțiune Prezentare electronică	FE RO-PEISAJ SRL / Panaite Liliana
		Etapa națională Mențiune II – secțiunea prezentare electronică	FE World Wide Bistro SRL/ Reindl Alexandra
12.	Simpozion Internațional <i>Educație fără frontiere! Totul va fi bine!</i> <i>Atelier de creație on-line, organizat de Ziarul Esențial în Educație/Ed. D'Art, Pitești (29.05.2020)</i>	Premii I și II	Popescu C., Boingeanu E., Ferari A., Stancu M., Cîrlan M./Onofrei Simona Antonela
13.	Competiția ”Business Plan”, ediția	Faza locală	FE World Wide Bistro

	2020	Premiul III	SRL (Blanariu Florin, Piesciuc Ștefan)/Reindl Alexandra
14.	Concursul Național „O viață fără riscuri! Securitatea și sănătatea mea! Ediția a VIII a, 28.11.2019, Liceul Tehnologic „Toma Socolescu” Ploiești, CAEN fără finanțare MEN, Anexa 8 la MEN nr 3016/9.01.2019, Domeniul Tehnic Poz. 175	Diplomă de participare	Trofin Naomi Dorina(XI I)/ Panaite Liliana Munteanu Elena Emanuela (XI I)/ Panaite Liliana

Implicarea în activități extrașcolare

Nr. Crt.	ACTIVITATE	PROFESOR
1.	Călătorește învață, muncește în siguranță	Panaite Liliana Trufin Eugenia
2.	Activitate ”Siguranța pe internet”	Panaite Liliana
3.	Concurs online de desene „Internetul – avantaje și dezavantaje”	Panaite Liliana
4.	Auxiliar curricular dirigenție: Alimentație sănătoasă. Sport. Prevenție – Educație pentru sănătate- proiect Jaromania	Sfichi Florentina
5.	Voluntariat în cadrul Strategiei Naționale de Acțiune Comunitară	Memnrii catedrei
6.	Activitate de voluntariat, „Cetățeanul European responsabil și implicat”	Membrii catedrei
7.	Erasmus+ KA229 „United States of Europe”	Sfichi Florentina
8.	Erasmus+ KA229 „Additional Promoting progress society as soon as possible”	Sfichi Florentina
9.	Erasmus+ KA229 „Healthy life – Happy life!”	Sfichi Florentina
10.	„Trăiește viața sănătos!”	Reindl Alexandra Onofrei Simona
11.	Erasmus+ KA102 ” - FORMARE PENTRU O CARIERA DE SUCCES – flux 1 Braga, Portugalia, 16 elevi	Reindl Alexandra

Activitatea metodică-științifică

Nr. Crt.	ACTIVITATE(Furnizor/organizator) (grade didactice/cursuri de formare/alte activitati)	PROFESOR
1.	Participare la activitate de perfecționare prin Cerc Pedagogic Domeniile: Turism și alimentație, Comerț, Economic, Estetica și igiena corpului omenesc -3.12.2019, CTIA Suceava	Panaite Liliana Trufin Eugenia Vranciu Livia Onofrei Simona Reindl Alexandra Andrieș Andreea Atodiresei Alina
2.	Susținere lecție demonstrativă tip „open up”, domeniul domeniul gastronomie, tema lecției „Sugar-free desserts”, în cadrul programului Erasmus+ KA229 “Healthy Life - Happy Life! Exploring different aspects of a healthy lifestyle” Nr. proiect: 2018-1-DE03-KA229-047487_4, KA2 - Cooperation for Innovation and the Exchange of Good Practices, KA229	Panaite Liliana

	School Exchange Partnerships -23.10.2019, CEDC SV	
3.	Participare la Consfătuirea anuală organizată de IȘJ Suceava la Colegiul Tehnic "Alexandru Ioan Cuza" Suceava – 17.09.2019	Reindl Alexandra Panaite Liliana Trufin Eugenia
4.	Participare mobilitate în cadrul Proiectului ERASMUS+, USE:FUL project, Susice, Cehia, 25-29.11.2029	Trufin Eugenia
5.	Participare mobilitate în cadrul Proiectului ERASMUS+, APPS ASAP project, Lituania, 16-20.09.2019	Trufin Eugenia
6.	Participare - în cadrul programului Erasmus+ KA229 "Healthy Life - Happy Life! Exploring different aspects of a healthy lifestyle" Nr. proiect: 2018-1-DE03-KA229-047487_4, KA2 - Cooperation for Innovation and the Exchange of Good Practices, KA229 School Exchange Partnerships, 21-25.10.2019, CEDC SV	Panaite Liliana
7.	Participare la conferința "SuperTeach Suceava" – 5 octombrie 2019; Atelier "Cheia succesului în predare – 3 idei simple și ușor de aplicat" – Irina Vasilescu	Reindl Alexandra
8.	Participare cu lucrarea „Evaluarea riscurilor-element esențial al sănătății și securității în muncă în laboratorul de alimentație al școlii” la Concursul Național „O viață fără riscuri! Securitatea și sănătatea mea! Ediția a VIII a, 28.11.2019, Liceul Tehnologic „Toma Socolescu” Ploiești, lucrare înregistrată pe DVD cu cod ISBN 978-606-047-023-6	Panaite Liliana
9.	Profesor însoțitor – fluxul I în cadrul proiectului 2019-1-RO01-KA102-06161 "Formare pentru o carieră de succes" (Braga, Portugalia) și Secretar – Proiectul 2019-1-RO01-KA102-06161 ~Formare pentru o carieră de succes"	Reindl Alexandra
10.	Suținere de referat în cadrul Cercului pedagogic Domeniile: Turism și alimentație, Comerț, Economic, Estetica și igiena corpului omenesc -3.12.2019, CTIA Suceava	Reindl Alexandra
11.	Înscrierea la ROCT și desfășurare de activități a firmelor de exercițiu – FE Ro-Peisaj SRL, FE Happy Food SRL și FE MisTea SRL – firme preluate cu clasele XI I și XI J	Panaite Liliana
12.	Participare stagiu de formare pentru responsabilii comisiilor pentru dezvoltarea profesională și evoluție în carieră, furnizat de CCD Suceava, 10.10.2019	Sfichi Florentina Elena
13.	Participare seminar E-Twinning VET, Iași, 31.10-01.11.2019	Sfichi Florentina Elena
14.	Participare consfătuiri responsabili cu proiectele europene și diseminarea proiectelor europene Erasmus+ derulate în școala noastră	Sfichi Florentina Elena
15.	Participare program de formare continuă "Asigurarea calității și controlul calității în școli", CCD Suceava, nov – dec. 2019	Sfichi Florentina Elena
	Coordonare proiect Erasmus+ KA229 "Healthy Life - Happy Life! Exploring different aspects of a healthy lifestyle", nr. proiect: 2018-1-DE03-KA229-047487_4, 2018 – 2020. Organizare întâlnire de proiect în Suceava, 20.10.2019 – 26.10.2019: sesiuni de gătit, lecții interactive utilizând resursele web, excursii tematice	Sfichi Florentina Elena

16.	Coordonare proiect Erasmus+ KA229 “UNITED STATES OF EUROPE: FRATERNITY, UNITY, LIBERTY” (USE:FUL), 2018 – 2020, nr. proiect: 2018-1-PT01-KA229-047349_5. Participare mobilitate Susice, Cehia în perioada 24.11 – 01.12.2019. Publicare articole de diseminare pe site-ul școlii și site-ul proiectului.	Sfichi Florentina Elena
17.	Membru în echipa de proiect Erasmus+ KA229 “Additional promoting progress society as soon as possible”. Participare mobilitate de proiect în Neringa, Lituania, 16.09-20.09.2019	Sfichi Florentina Elena
18.	Participare Cerc pedagogic al responsabililor cu proiectele europene, cu diseminare proiecte Erasmus+	Sfichi Florentina Elena
19.	Curs Formator S.C. AVI EURO JOBS & TRAINING S.R.L. Formator: Alexa Romeo / Alexa Laura	Onofrei Simona
20.	Curs Inspector în domeniul Securității și Sănătății în Muncă S.C. AVI EURO JOBS & TRAINING S.R.L. Inspector SSM: Valentin Marian	Onofrei Simona
21.	Cerc Pedagogic (<i>Domeniul: Geografie</i>) - activitate de perfecționare desfășurată în data de 14.XI.2019 la Liceul Tehnologic „Tomșa Vodă” Solca;	Andrieș Andreea
22.	Seminar „Încrederea în sine în școli” (Programul național de dezvoltare a inteligenței emoționale în școală)- activitate de perfecționare desfășurată în data de 2.X.2019 la Casa de Cultură Rădăuți;	Andrieș Andreea
23.	Înscrierea firmelor de exercițiu, la ROCT:FE. INSTANT TRAVEL SRL (XII-K firmă continuată), F.E. WE CELEBRATE SRL (XI J-firmă nou înființată), F.E. EUCALUNA SRL (XI K- firmă nou înființată).	Șic Ana
24.	Activitate SNAC ORGANIZAREA DE MESE SPECIALE - activitate derulată în laboratorul de alimentație de un grup de elevi de la Col. Economic „Dimitrie Cantemir” Suceava(a XI-A SP, a IX- a K, a IX-a J) împreună cu un grup de elevi de la Școala Incluzivă Suceava	Șic Ana Panaite Liliana
25.	Participare program de formare continuă “Resurse educaționale – Tehnologie și creativitate”, 22 CPT, organizat de CCD Suceava, 06.01 – 01.02.2020	Panaite Liliana Sfichi Florentina Vranciu Livia Șic Ana Reindl Alexandra
26.	Participare la Workshop-ul Evaluarea pentru învățare. Ce evaluăm? De ce și cum? – organizat de FSE din cadrul USV în parteneriat cu CCD George Tofan Suceava – 24.02.2020	Panaite Liliana Reindl Alexandra
27.	Certificate of attendance - proiect Erasmus+ KA229 “UNITED STATES OF EUROPE: FRATERNITY, UNITY, LIBERTY” (USE:FUL), 2018 – 2020, nr. proiect: 2018-1-PT01-KA229-047349_5. Întâlnire de proiect în Suceava, 19.01-25.01.2020	Panaite Liliana
28.	Participare la program de formare continuă “Profesor în online” organizat de Digital Nation în perioada 9-17 mai 2020, 30 ore de experiență practică în rolul de profesor online	Panaite Liliana Sfichi Florentina Andrieș Andreea
29.	Antreprenoriatul prin Firma de exercițiu - articol publicat la Simpozionul ”Azi virtual mâine real prin Firma Exercițiu”, Alba Iulia, martie 2020	Apetri Niculina

30.	Coordonare proiect Erasmus+ KA229 “Healthy Life - Happy Life! Exploring different aspects of a healthy lifestyle”, nr. proiect: 2018-1-DE03-KA229-047487_4, 2018 – 2020. Participare la mobilitatea din Edessa, Grecia, în perioada 8.03-12.03.2020.	Sfichi Florentina Elena
31.	Coordonare proiect Erasmus+ KA229 “UNITED STATES OF EUROPE: FRATERNITY, UNITY, LIBERTY” (USE:FUL), 2018 – 2020, nr. proiect: 2018-1-PT01-KA229-047349_5. Organizare întâlnire de proiect în Suceava, 19.01-25.01.2020: lecții interactive utilizând resursele web, excursii tematice. Publicare articole de diseminare pe site-ul școlii și site-ul proiectului.	Sfichi Florentina Elena
32.	Membru în echipa de proiect Erasmus+ KA229 “Additional promoting progress society as soon as possible”. Participare mobilitate de proiect în Italia, 9.02-15.02.2020: organizare lecții interactive utilizând resursele web, excursii tematice.	Sfichi Florentina Elena
33.	Coordonator activitate educativă în cadrul Simpozionului Internațional <i>Educație fără frontiere! Totul va fi bine! Atelier de creație on-line, organizat de Ziarul Esențial în Educație/Ed. D’Art, Pitești, anul școlar 2019-2020.</i>	Onofrei Simona Antonela
34.	Sesiune de informare Proiect <i>Build Solid Ground Webinar cu clasele a IX a și a X a.</i>	Onofrei Simona Antonela
35.	Sesiunea interjudețeană de comunicări științifice ”Formarea continuă ca dezvoltare și extindere de competențe” – Casa Corpului Didactic ”George Tofan” Suceava (8 februarie 2020)	Reindl Alexandra
36.	Cursul în format webinar ”Creează lecții interactive digitale” (EduMagic Solution – 29 februarie 2020)	Reindl Alexandra
37.	Certificate of Participation – webinar on ”How to be an effective Teacher” (DigiSaksham, 23 mai 2020)	Reindl Alexandra
38.	Activitate educațională ”Captivează-ți elevii mai ceva ca în clasă” (SELLification, 10 iunie 2020)	Reindl Alexandra
39.	Participare webinar Profesorul- Garantul Calității, în mai 2020.	Atodiresei Alina

1.6. Contextul european¹

Educația și formarea profesională din România din perspectiva Țintelor și indicatorilor derivați din Strategia Europa 2020:

1. Strategia Europa 2020 definește următoarele obiective principale pentru deceniul 2010-2020:

a) creșterea ratei de ocupare a populației cu vârsta cuprinsă între 20 și 64 de ani la cel puțin 75%;

b) alocarea a 3% din PIB pentru cercetare-dezvoltare;

c) obiectivul „20/20/20”: reducerea cu 20% a emisiilor de gaze cu efect de seră sau cu 30%, dacă există condiții favorabile în acest sens, creșterea cu 20% a ponderii energiei regenerabile în consumul final de energie, creșterea cu 20% a eficienței energetice, comparativ cu 1990;

d) reducerea ratei părăsirii timpurii a școlii la maximum 10% și creșterea procentului persoanelor cu vârsta cuprinsă între 30 și 34 de ani cu studii de nivel terțiar la cel puțin 40% în 2020;

e) reducerea la nivelul UE 28 a numărului de persoane în risc de sărăcie sau excluziune socială cu 20 de milioane de persoane până anul 2020 comparativ cu anul 2008.

2. Țintele strategice pentru anul 2020, adoptate în cadrul ET 2020 sunt următoarele:

1) până în 2020, în medie, cel puțin 15 % dintre adulți ar trebui să participe la programele de învățare de-a lungul vieții;

2) până în 2020, procentul persoanelor cu vârsta de 15 ani, cu competențe scăzute de citire, matematică și științe exacte, ar trebui să fie mai mic de 15 %;

3) până în 2020, proporția persoanelor de 30-34 de ani, care au absolvit învățământul terțiar¹, ar trebui să fie de cel puțin 40 %;

4) până în 2020, proporția părăsirii timpurii a școlii din sistemele de educație și formare, ar trebui să fie sub 10 %;

5) până în 2020, cel puțin 95 % dintre copiii cu vârsta cuprinsă între 4 ani și vârsta pentru înscrierea obligatorie la școala primară, ar trebui să beneficieze de educație preșcolară;

6) până în 2020, proporția de absolvenți angajați cu vârste cuprinse în 20 și 34 de ani, care au finalizat sistemul de educație și de formare profesională cu cel mult trei ani înaintea anului de referință, ar trebui să fie de cel puțin 82 %, comparativ cu 76,5 % în 2010.

1.7. Contextul național

O preocupare majoră în cadrul politicilor și strategiilor în domeniul educației din România o constituie creșterea rolului educației și formării profesionale în formarea capitalului uman în sprijinul creșterii competitivității economice, a gradului de ocupare a forței de muncă, în promovarea incluziunii sociale, consolidarea cetățeniei democratice active, și, nu în ultimul rând, în dezvoltarea personală și profesională a celor care învață.

Contextul național este definit de o serie de strategii², între care, de o relevanță deosebită pentru educația și formarea profesională se numără:

- Strategia educației și formării profesionale din România pentru perioada 2014 -2020;
- Strategia națională de învățare pe tot parcursul vieții 2015 - 2020;
- Strategia pentru Reducerea Părăsirii Timpurii a Școlii în România;
- Strategia națională pentru învățământ terțiar 2015 - 2020;
- Strategia Națională pentru Ocuparea Forței de Muncă 2014 - 2020;
- Strategia națională de cercetare, dezvoltare și inovare 2014 - 2020;

¹ Planul local de acțiune pentru învățământul profesional și tehnic (PLAI), județul Suceava, perioada 2020 – 2025, pg. 42

² Idem, pg. 44

- Strategia Națională pentru Dezvoltare Durabilă a României Orizonturi 2013 – 2020 - 2030;
- Strategia națională privind incluziunea socială și reducerea sărăciei 2015 - 2020;
- Strategia de dezvoltare teritorială a României - România policentrică 2035, Coeziune și competitivitate teritorială, dezvoltare și șanse egale pentru oameni;
- Strategia națională pentru competitivitate 2014 - 2020;
- Strategia guvernului României de incluziune a cetățenilor români aparținând minorității rome pentru perioada 2014 - 2020;
- Strategia Națională privind Agenda Digitală pentru România 2020;
- Strategia Națională a României privind Schimbările Climatice 2013 - 2020;
- Strategia națională de gestionare a deșeurilor 2014 - 2020;
- Strategia pentru dezvoltarea sectorului agroalimentar pe termen mediu și lung orizont 2020-2030;
- Planul strategic național multianual privind acvacultura 2014-2020;
- Strategia energetică a României pentru perioada 2007 - 2020 actualizată pentru perioada 2011 - 2020;
- Strategia Națională de Sănătate 2014 - 2020.

Strategia educației și formării profesionale din România pentru perioada 2014 – 2020 este documentul cadru pentru politicile în domeniul formării profesionale inițiale și continue – considerate factori esențiali ai dezvoltării economiei europene, în contextul globalizării. Strategia formării profesionale propune dezvoltarea unui sistem competitiv, care să ofere un răspuns relevant și rapid la cerințele economiei, într-o abordare pro-activă și prin măsuri implementate în parteneriate variate.

Strategia educației și formării profesionale din România pentru perioada 2014 - 2020 are următoarele obiectivele strategice și direcțiile de acțiune:³

Obiectivul strategic 1: Îmbunătățirea relevanței sistemelor de formare profesională pentru piața muncii, având ca țintă strategică creșterea ratei de ocupare a tinerilor din grupa de vârstă 20 - 34 ani, necuprinși în educație și formare, cu nivel de educație ISCED 3 și 4 la 63% până în 2020, față de 57,2% în 2014.

Obiectivul strategic 2: Creșterea participării și facilitarea accesului la programele de formare profesională, având ca ținte strategice:

- a) Creșterea ponderii elevilor cuprinși în învățământul liceal tehnologic și în învățământul profesional la 60% în 2020, față de 49,8% în 2014;
- b) Creșterea ratei de participare a adulților la programe de învățare pe tot parcursul vieții la 10% în 2020, de la 1,5% în 2014.

Obiectivul strategic 3: Îmbunătățirea calității formării profesionale, având ca ținte strategice:

- a) Reducerea ratei abandonului școlar la învățământul liceal tehnologic și la învățământul profesional la 2% în 2020, de la 4,2% în 2014 ;
- b) Creșterea ponderii absolvenților învățământului liceal tehnologic declarați reușiți la examenul de bacalaureat la 60% în 2020, de la 45% în 2014;
- c) Creșterea ratei de participare a adulților la programe de învățare pe tot parcursul vieții la 10% în 2020, de la 1,5% în 2014.

Obiectivul strategic 4: Dezvoltarea inovării și cooperării naționale și internaționale în domeniul formării profesionale, având ca ținte strategice:

- a) Creșterea numărului total de elevi implicați în programe de inovare și dezvoltare a spiritului antreprenorial la 50.000 în 2020, de la 40.000 în 2014;

³ Idem, pg. 45

b) Creșterea numărului total de elevi implicați în programe de mobilitate internațională la 4.600 în 2020, de la 2.800 în 2014.

Contextul în care se urmărește dezvoltarea învățământului profesional și tehnic prin strategiile menționate mai sus este definit prin Legea Educației Naționale, nr. 1 din 2011, cu modificările și completările ulterioare. Structura învățământului profesional și tehnic este ilustrată în Figura nr.1.



Figura nr. 1: Structura învățământului profesional și tehnic

Sursa: Planul local de acțiune pentru învățământul profesional și tehnic (PLAI), județul Suceava, perioada 2020 – 2025, pg. 46

1.8. Contextul regional⁴

Cu toate că Regiunea Nord-Est este cea mai mare regiune de dezvoltare a României sub aspectul numărului de locuitori și al suprafeței deținute, ea se situează pe ultimul loc în raport cu nivelul de dezvoltare.

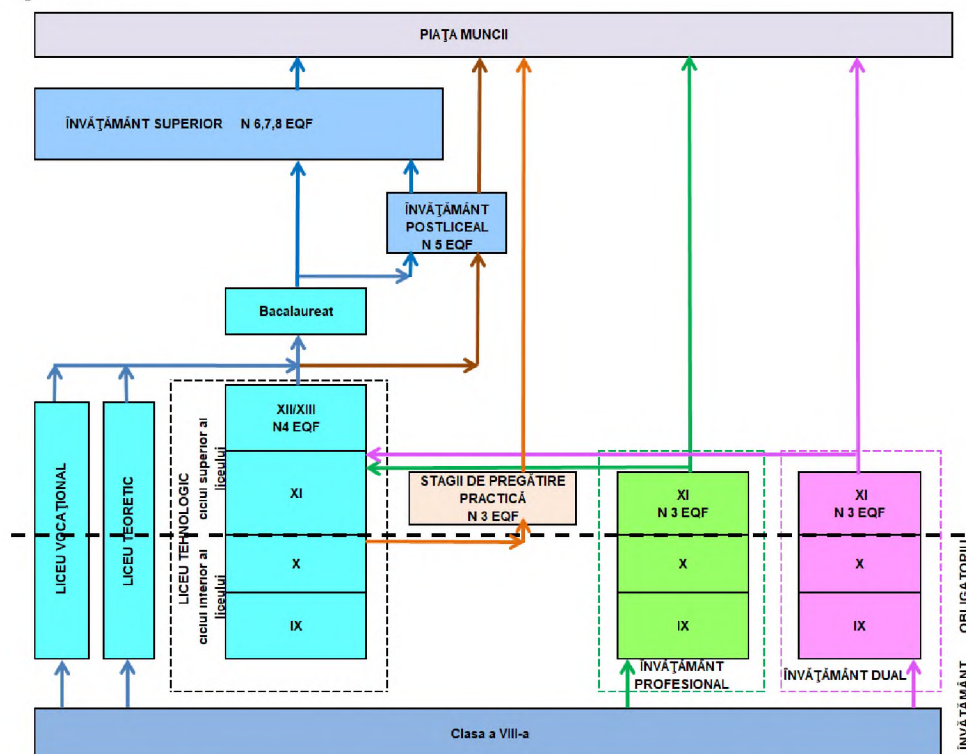
În perioada 2005 - 2015 produsul intern brut regional pe cap de locuitor a avut multe fluctuații, ceea ce a condus la o accentuare a disparităților de dezvoltare față de celelalte regiuni. Situația economică și socială a regiunii Nord - Est a continuat să se agraveze odată cu intrarea în perioada de criză economică și financiară - anual a avut loc o scădere reală a produsului intern brut regional.

Din datele statistice existente rezultă că indicele de disparitate a fluctuat continuu în perioada 2005-2010, atât în condiții macroeconomice de creștere economică cât și de recesiune, coborând de la 66,7% (2005) la 61,4% (2010). Mai mult, în anul 2010, în raport cu media comunitară, regiunea Nord-Est figura cu un indice de disparitate de numai 29%.

În acest context în PDR Nord-Est, Strategia Regională Nord-Est își propune ca *Viziune pentru anul 2030*: „Regiunea Nord-Est va fi un spațiu competitiv, durabil și incluziv unde îți vei dori să locuiești, să lucrezi și să investești”.

⁴ Idem, pg. 47

Obiectiv general: Derularea în regiune a unei dezvoltări echilibrate printr-un proces de creștere economică durabil, favorabil incluziunii sociale, care să conducă la creșterea standardului de viață și reducerea decalajelor de dezvoltare intra și inter regionale.

Indicatori de monitorizare obiectiv general: produsul intern brut la nivel regional și județean; indicele de disparitate al produsului intern brut pe cap de locuitor la nivel regional și județean; indicele de dezvoltare umană la nivel local.

În scopul atingerii obiectivelor propuse de PDR Nord-Est au fost elaborate, la nivelul fiecărui județ, Strategii de Dezvoltare socio-economică.

PARTEA a 2 a - ANALIZA NEVOILOR

2.1. Analiza nevoilor - mediul extern

2.1.1. Priorități și obiective la nivel regional și local

Colegiul Economic „Dimitrie Cantemir” Suceava este situat în Regiunea Nord - Est a României, parte a provinciei istorice Moldova, în inima Bucovinei, zonă în care istoria, cultura și tradiția sunt prezente și completează mediul natural, deosebit de atrăgător. Regiunea este astăzi granița estică a Uniunii Europene și a NATO.

„Corelarea concluziilor desprinse din analizele destinate pieței muncii și economiei județene, cu constatările din analiza ofertei curente a sistemului TVET, a condus la conturarea unor priorități și acțiuni pentru dezvoltarea viitoare a formării profesionale prin instituțiile școlare.

Pe baza acestor concluzii, sunt identificate priorități locale cu efecte asupra formării profesionale.

Aceste priorități se referă la:

- 1. Adaptarea rețelei școlare și a ofertei de formare profesională inițială la cerințele pieței muncii și a opțiunilor elevilor;*
- 2. Creșterea ponderii populației cu grad ridicat de calificare prin participarea la programe de formare continuă;*
- 3. Asigurarea egalității de șanse în formarea inițială;*
- 4. Dezvoltarea resurselor umane din sistemul ÎPT în vederea asigurării calității în formare;*
- 5. Dezvoltarea infrastructurii unităților școlare ÎPT, în vederea asigurării calității în formare.”⁵*

2.1.2. Concluzii ale analizei profilului demografic județean

„La 1 ianuarie 2020, populația cu domiciliul în județul Suceava era de 764123 locuitori, reprezentând 3,43% din populația României și 19,13 % din populația regiunii Nord Est.

Analiza datelor statistice evidențiază o creștere a populației județului în perioada 2012 - 2020, de la 738868 locuitori la 1 ianuarie 2012 la 764123 locuitori cu domiciliul pe raza județului înregistrați la 1 ianuarie 2020 (creștere cu 3,42%, față de -1,15% la nivel național și 2,95% la nivel regional).

Densitatea populației cu domiciliul în județul Suceava este de 89,34 loc/kmp, fata de 107,4 loc/kmp la nivelul regiunii NE și 93,02 loc/kmp la nivelul României.

La începutul anului 2020, județul Suceava are un **grad de urbanizare a populației după domiciliu** de 44,02%, valoare situată sub media națională (56,42%) și regională (45,82%).

Structura pe sexe indică pe ansamblul populației la nivel județean o stare de echilibru, sexul feminin (49,997%), valoare mai mică comparativ cu media națională (51,16%) dar apropiată de valoarea înregistrată la nivel regional (50,09%).

În județul Suceava, **grupele de vârstă tinere** 0-14 ani, înregistrează un procent de 17,49% din total populație (133669 persoane), situându-se în top la nivel național.

Grupa de vârstă pentru ÎPT, 15-19 ani, reprezintă 6,06% din totalul populație (46325 persoane), procent în ușoară scădere față de anul 2019.

Deși este majoritară pe ansamblu, **populația feminină este în minoritate în grupele tinere și mature de vârstă** (până în grupa 50-54 ani), după vârsta de 55 ani populația feminină fiind majoritară.

⁵ Idem, pg. 9

La data de 1 ianuarie 2020, copiii cu vârste între 10-14 ani dețineau o pondere de 5,97% din totalul populației cu domiciliul în județ, populația tânără cu vârsta între 15 - 19 ani reprezenta un procentaj de 6,06% iar persoanele tinere cu vârsta între 20-24 ani prezentau o pondere de 6,29%.

La recensământul din 20 octombrie 2011, populația română este predominant majoritară (96,2%), celelalte etnii având ponderi mult mai mici: populația de etnie rromă 2,0%, ucrainiană 1,0%, poloneză 0,3%, ruși-lipoveni 0,3%, germană 0,1%, ș.a.

Față de recensământul din anul 2002 s-a înregistrat o creștere a ponderii populației de etnie rromă. (de la 1,3% la 2,0%) și o descreștere a ponderii populației de etnie ucrainiană (de la 1,2% la 1,0%).

În anul 2019, în județul Suceava, numărul persoanelor care au plecat cu domiciliul din județ a fost mai mare față de numărul persoanelor care și-au stabilit domiciliul în județ, soldul schimbărilor de reședință a avut valori negative, observându-se oscilații ale acestui fenomen (-792 persoane în 2019, fata de -534 persoane în 2018, față de -217 persoane în anul 2017).

Datele statistice oficiale înregistrează doar migrația internă și externă rezultată din schimbările oficiale de reședință. În realitate nu poate fi însă ignorat **fenomenul** îngrijorător al **emigrației**, în special în rândul tinerilor și al persoanelor calificate, cu tendință de accentuare.”⁶

Proiecții demografice

Prognoza demografică realizată de Institutul Național de Statistică la orizontul anului 2060 indică o **reducere a populației României față de 2011** cu 7164,9 mii locuitori.

Prognoza demografică realizată de Institutul Național de Statistică la orizontul anului 2025 indică o **reducere a populației județului Suceava față de 2005** cu 10,7 mii locuitori (-1,5%). Față de anul 2007, populația județului Suceava a înregistrat o creștere cu 8507 persoane (+1,01%).

Pe grupe mari de vârstă, față de 2005, **cea mai accentuată** scădere se proiectează în **grupa 0-14 ani**, care a scăzut cu 9,0% (-11,7 mii pers.) în 2015 și va scădea cu 18,0% (-24,6 mii pers.) până în 2025. În schimb, va crește numărul persoanelor în vârstă de peste 65 ani, ritmul fiind mai scăzut decât cel înregistrat la nivel național și regional.

În județul Suceava scăderea numărului populației până în anul 2025 cu 1,5% va fi mai mică față de scăderea înregistrată la nivel regional (-5,9%) și național (-8,0%).



Figura nr. 2: Evoluția populației județului Suceava, 2005-2025

Planul local de acțiune pentru învățământul profesional și tehnic (PLAI), județul Suceava, perioada 2020 – 2025, pg. 12

⁶ Idem, pg. 10-11

Până în anul 2025 se estimează **reduceri la nivel județean ale populației de vârstă școlară și preșcolară (3-24 ani)**, în toate grupele de vârstă analizate, cea mai mare scădere înregistrând **grupele 15-18 și 19-24 ani**, acestea fiind și cele care încadrează grupul țintă principal pentru planificarea în învățământul profesional și tehnic (15-18 ani pentru liceu, 19-24 ani pentru învățământul postliceal și superior)

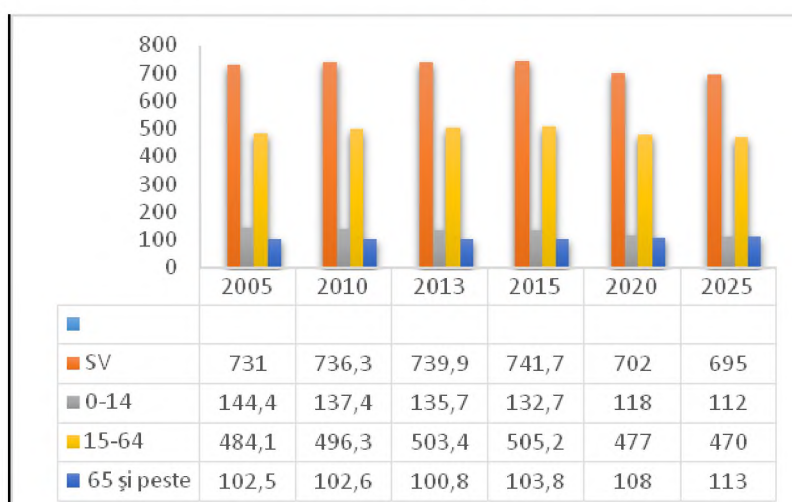
În **grupa 15-18 ani**, față de 2005 se estimează o reducere la nivelul județului de de 34,7% până în 2025. La nivel regional se estimează o reducere mai mare, de 38,5% până în anul 2025.

Tabelul nr. 1: Prognoza populației din grupa de vârstă 15-18 ani

-Mii persoane-

	2005	2015	2025	2015-2005		2025-2005	
				Abs.	%	Abs.	%
Regiunea Nord Est	260	179	160	-81	-31,2	-100	-38,5
SUCEAVA	49	36	32	-13	-26,5	-17	-34,7

Sursa: Planul local de acțiune pentru învățământul profesional și tehnic (PLAI), județul Suceava, perioada 2020 – 2025, pg. 13

Pe de altă parte, în intervalul de analiză 2015-2025, se estimează la nivel regional o consolidare relativă a vârstei de mijloc (35-55 ani), active pe piața muncii, ceea ce în mod logic conduce la o **nevoie crescândă de formare continuă pentru adulți - în atenția școlilor interesate de compensarea pierderilor de populație școlară.**

Implicații pentru dezvoltarea resurselor umane, ÎPT⁷:

- Pericolul unui deficit de forță de muncă tânără calificată.
- **Creștere a nivelului de calificare** și a motivării forței de muncă tinere de a participa la forța de muncă regională.
- **Racordare realistă la piața europeană a muncii** – acțiuni de planificare a ofertei educaționale, de informare, orientare și consiliere.
- **Optimizarea alocării resurselor**, prin concentrarea pregătirii în școli viabile, în paralel cu rezolvarea problemelor de acces.
- **Colaborarea școlilor în rețea:**
 - o ofertă cuprinzătoare și diversificată;
 - eliminarea paralelismelor nejustificate;
 - colaborare pentru acoperire teritorială optimă;
 - diversificarea grupurilor țintă (programe pentru adulți).
- **Nevoi sporite de personal calificat pentru asistență socială și medicală, nevoi educaționale specifice.**
- **Oferta de pregătire - calificările dorite de populația feminină, programe de sprijin (facilități) pentru participarea la educație.**
- **Asigurarea accesului la educație în condiții de calitate și varietate de opțiuni, ofertă de pregătire adecvată, în sprijinul diversificării și creșterii competitivității economiei rurale, educație în sprijinul conservării și valorizării patrimoniului cultural specific și resurselor naturale din mediul rural, îmbunătățirea condițiilor de studiu în mediul rural.**
- **Educație multiculturală, soluții pentru asigurarea accesului egal la educație și a varietății opțiunilor, programe de sprijin pentru grupurile etnice dezavantajate.**
- **Nevoi crescânde de formare continuă. Implicarea activă a școlilor ca furnizori de programe de formare pentru adulți.**

⁷ Idem, pg. 14

2.1.3. Concluzii ale analizei profilului economic județean (date parțiale)⁸

Județul Suceava deține o poziție favorabilă în Regiunea Nord-Est și are o contribuție importantă la economia întregii regiuni, furnizând 18,20% din produsul intern brut al acesteia. Regiunea Nord-Est furnizează aproximativ 10% din produsul intern brut național.

La creșterea PIB, în anul 2019 față de anul 2018, au contribuit aproape toate ramurile economiei, contribuții pozitive mai importante având următoarele ramuri:

✓ Construcțiile (+1,0%), cu o pondere de 6,4% la formarea PIB;

✓ **Comerțul cu ridicata și cu amănuntul; repararea autovehiculelor și motocicletelor; transport și depozitare; hoteluri și restaurante (+0,9%), cu o pondere de 18,2% la formarea PIB;**

✓ Informațiile și comunicațiile (+0,4%), cu o pondere de 5,5% la formarea PIB;

✓ Tranzacțiile imobiliare (+0,4%) cu o pondere de 7,2% la formarea PIB;

✓ Activitățile profesionale, științifice și tehnice; activitățile de servicii administrative și activitățile de servicii suport (+0,4%), cu o pondere de 7,8% la formarea PIB;

La finele anului 2019 Județul Suceava este caracterizat prin următoarele aspecte economice:

➤ **2.666 firme înmatriculate** în anul 2019 și 1.576 firme radiate;

➤ **113.225 salariați** în luna decembrie 2019;

➤ **4.151 lei, salariul mediu brut** la nivelul lunii decembrie 2019;

➤ **2.553 lei, salariul mediu net** la nivelul lunii decembrie 2019.

La nivelul anului 2019, în ceea ce privește înmatriculările de agenți economici, situația se prezintă astfel:

➤ numărul total al agenților economici înmatriculați a scăzut cu 4,78% în 2019 față de anul 2018;

➤ cea mai importantă descreștere se înregistrează la înmatricularea societăților cu răspundere limitată cu o scădere de peste 3%, menținându-se astfel trendul descendent din anul anterior;

➤ raportat la anii anteriori, putem observa o descreștere semnificativă a înregistrării PFA, II și IF.

➤ numărul de radieri a crescut cu 2,2% în anul 2019, menținându-se astfel trendul ascendent din anul anterior.

Principali indicatori economici ai societăților comerciale în anul 2019, comparativ cu anul 2018, se prezintă astfel:

➤ numărul societăților care au depus situațiile financiare a scăzut cu 0,51% față de anul 2018;

➤ cifra de afaceri netă a societăților care au depus situațiile financiare pentru anul 2019 a crescut cu 2,47% - de la 20.214,60 milioane lei în 2018 la 20.714,43 milioane lei în 2019;

➤ în anul 2019 s-a menținut trendul de creștere a valorii profitului din exploatare obținut de către societățile analizate, cu peste 8 procente, la fel și rata profitului a înregistrat o creștere de aproape 6%;

➤ numărul mediu de salariați al celor peste 15.000 de societăți este de 68.333, cu 1,87% mai puțini față de anul 2018, însă productivitatea medie a muncii a crescut cu peste 4%.

Din **analiza mediului economic județean** se constată diversitatea activităților economice, avansul din ultima perioadă al **comerțului față de industrie, ponderea agriculturii mai ridicată** decât la nivel regional, ponderea **construcțiilor** în creștere, suprafața agricolă subvalorificată, resurse conexe **agriculturii montane nevalorificate**.

În paralel cu restructurările din industrie care au afectat firmele mari, a crescut numărul din întreprinderile mici și mijlocii.

⁸ Idem, pg. 15-27

Procesul de integrare europeană și cerințele de competitivitate

Ca urmare a integrării României în UE, firmele din județ se confruntă cu o presiune concurențială sporită pentru a rezista pe piața internă și pentru a valorifica oportunitățile participării pe piața UE. Noi firme și investiții de capital străin vor fi atrase în județ.

Nevoile de competitivitate ale firmelor vor conduce și la dezvoltarea și diversificarea pieței de **servicii pentru afaceri** („business to business”): servicii de consultanță, financiare, comerciale etc., dar și alte servicii pentru întreprinderi rezultate din externalizarea unor activități auxiliare producției și contractate cu firme specializate - de ex. de întreținere și reparații (mentenanță), servicii pentru produsele vândute etc.

Cercetarea – dezvoltarea

Unul dintre factorii ce potențează competitivitatea este dezvoltarea sectorului de cercetare-dezvoltare. Din păcate, legăturile sectorului de cercetare-dezvoltare cu mediul economic sunt insuficient dezvoltate comparativ cu potențialul și nevoile de dezvoltare economică a județului.

Industria

Industria suceveană a înregistrat, pe ansamblu, în anul 2017 o creștere față anul 2016, în perioada 01.01.2017 - 30.11.2017 indicele producției industriale, serie brută, comparativ cu perioada similară a anului 2016, a fost de 111,2%.

În perioada 1.01 - 03.11.2017 indicele cifrei de afaceri a întreprinderilor cu activitate principală de industrie, față de aceeași perioadă a anului 2016, a fost de 113,4%.

În perioada ianuarie - septembrie 2017, exporturile FOB din județul Suceava au totalizat 391.4 mii euro. Comparativ cu aceeași perioadă din anul 2016, valoarea mărfurilor exportate a crescut cu 21,6%.

În cadrul regiunii Nord-Est, județul Suceava se află pe locul 3, după Iași și Bacău, din punct de vedere al volumului de mărfuri exportate în perioada ianuarie-septembrie 2017, deținând 17,8% din total exporturi la nivel de regiune. În perioada ianuarie-septembrie 2017, Regiunea Nord-Est a deținut o pondere de 4,7% în totalul mărfurilor exportate de România.

În perioada ianuarie-septembrie 2017, în cadrul regiunii Nord-Est, județul Suceava s-a situat tot pe locul 3 din punct de vedere al volumului importurilor de mărfuri, deținând, 19,9%

Infrastructura de transport, tehnică, edilitară, de comunicații și de mediu

În anul 2017 județul Suceava dispunea de o infrastructură diversă:

- lungimea simplă a liniilor de cale ferată – 526 km;
- lungimea simplă a liniilor de cale ferată electrificate – 248 km;
- lungimea drumurilor publice total (locul 3 pe țară) – 3150 km, din care:
 - drumuri publice modernizate – 1576 km;
 - drumuri publice cu îmbrăcămînți ușoare rutiere – 107 km;
 - drumuri naționale – 628 km;
 - drumuri naționale modernizate – 614 km;
 - drumuri naționale cu îmbrăcămînți ușoare rutiere – 14 km;
 - drumuri județene și comunale – 2522 km;

În apropierea municipiului Suceava, la o distanță de 12 km, se află Aeroportul Internațional „Ștefan cel Mare” Suceava, care asigură legăturile aeriene cu restul României, precum și cu alte țări.

Județul Suceava avea la data de 31.12.2017 o rețea de distribuție a apei potabile în lungime totală de 1163,4 km (din care 59,5% se găsește în municipii și orașe), o rețea de canalizare cu o lungime de 759,5 km și o rețea de distribuție a gazelor naturale în lungime totală de 534,4 km.

Dinamica investițiilor în **infrastructura tehnică** (alimentare cu energie electrică, apă, gaz, etc.), **edilitară** și **pentru afaceri**, în creștere în ultimii ani, se va accentua în perioada următoare din perspectiva nevoilor de dezvoltare economică și socială și a continuării integrării europene.

În **telecomunicații** se remarcă un proces de modernizare care se va accentua în viitor, datorită creșterii gradului de acoperire și expansiunii noilor tehnologii atât în telefonia fixă cât și în telefonia mobilă. **Schimbările tehnologice** în domeniu, vor antrena **modificări în profilul unor calificări** (ex. competențele IT pentru sistemele de transfer integrat de date, voce și imagine).

Adaptarea la standardele UE pentru **protecția mediului** conduce la o nevoie în creștere de personal specializat dar și de dezvoltare a unor competențe de mediu ca parte din pregătirea tehnică generală, indiferent de specialitate.

Agricultura

O caracteristică deosebită a regiunii și a județului este relieful foarte variat și specificul montan, cu potențial ridicat pentru creșterea animalelor, alternând cu suprafețe favorabile culturilor agricole.

Pășunile și fânețele ocupă o parte importantă din suprafața agricolă, creșterea bovinelor fiind o activitate tradițională a locuitorilor județului.

Silvicultura

La sfârșitul anului 2017, suprafața totală administrată de Direcția Silvică Suceava este de 342.735 ha fond forestier, din care 273.398 ha proprietate publică a statului și 68.462 ha proprietate a persoanelor juridice, uat-uri și fizice, aflată în administrare și/sau pază.

Suceava este județul cu cea mai mare suprafață de fond forestier din țară, aceasta ridicându-se la 437.465 ha la data de 01.01.2017. Suprafața reprezintă 6,8% din fondul forestier al țării și 50,9% din suprafața totală a județului.

O sursă de venituri, foarte puțin exploatată în prezent, o constituie fructele de pădure, ciupercile și flora specifică (plantele medicinale) – resurse valoroase pentru industria cosmetică și farmaceutică, alimentară etc.

Suprafața acoperită cu păduri și alte terenuri cu vegetație forestieră din județul Suceava reprezintă 36,7% din suprafața forestieră a regiunii și 6,7% din suprafața forestieră a țării.

Turismul

Județul Suceava dispune de un **potențial turistic foarte ridicat**, prin resursele naturale, patrimoniul cultural și arhitectural, stațiunile turistice renumite, dar și de rezerve neexploatate suficient din cauza infrastructurii și dotării tehnice necorespunzătoare. Specificul județului oferă condiții deosebite pentru **turismul balnear, montan și agroturism**. Agroturismul, beneficiază în mod deosebit de potențialul gospodăriilor rurale, cu precădere în zona montană.

În structura numărului total al structurilor de primire turistică deschise în 2017, pensiunile agroturistice au deținut cea mai mare pondere, respectiv 36,8%, urmate de pensiunile turistice urbane (29,1%), hoteluri (17,7%), vile turistice (4,6%) și 11,8% celelalte tipuri de structuri de primire turistică (moteluri, hostel- uri, cabane turistice, bungalow - uri, s.a.).

Capacitatea de cazare turistică, în funcțiune, a structurilor de primire existente în județul Suceava în 2017 a fost de 213.699 locuri - zile. Față de 2016 capacitatea de cazare turistică în funcțiune a crescut cu 5,3%.

În perioada 01.01.2017 - 30.11.2017, în structurile de primire turistică din județul Suceava, au fost înregistrate 345.417 sosiri, cu 13,8% mai multe față de aceeași perioadă a anului precedent.

Numărul de sosiri ale turiștilor români în perioada 01.01.2017 - 30.11.2017 a fost de 294.263 persoane, valoare mai mare cu 15,9% comparativ cu perioada similară din anul 2016.

Numărul de turiștilor străini înregistrați în perioada 1.01 - 30.11.2017 a fost de 51.154 persoane, în creștere cu 3,3% față de aceeași perioadă din anul 2016.

Comparativ cu luna noiembrie 2016 indicele de utilizare netă a capacității de cazare turistică în funcțiune a crescut cu 1,9 punct procentual (23,4%).

În luna noiembrie 2017 indicele de utilizare înregistrat de structurile de primire turistică din județul Suceava a fost cu 2,4 puncte procentuale mai mic față de indicele înregistrat la nivel național (27,7%).

Pe zone turistice, cea mai mare durată medie a șederii s-a înregistrat în structurile turistice din zona stațiunii balneare Vatra Dornei (8,1 zile), urmate de structurile din zona „alte localități și trasee turistice” (2,0 zile), structurile din zona montană (1,6 zile) și structurile din municipiul Suceava (1,7 zile).

Pe categorii de clasificare, cea mai mare valoare a duratei medii a șederii au înregistrat structurile de primire turistică de 3 stele, de 3,0 zile iar cea mai mică din structurile de primire turistică de 4 stele, de 1,5 zile.

Durata medie a șederii în luna noiembrie 2017 a fost de 2,5 zile la turiștii români și de 2,0 zile la turiștii străini.

Implicații pentru dezvoltarea resurselor umane, ÎPT⁹:

• Noi oportunități și provocări pentru sistemul de educație și formare profesională, din perspectiva contribuției la formarea resurselor umane necesare creșterii competitivității economice regionale.

• Formarea unor competențe adecvate pentru: noile tehnologii, calitate, design, marketing, tehnici de vânzare.

• Colaborarea între școli pentru calificările care presupun competențe combinate, de exemplu: tehnice și comerciale / economice, tehnice - artistice – IT.

• Formarea continuă a profesorilor în parteneriat cu întreprinderile.

• Planurile de școlarizare trebuie să reflecte, prin structura ofertei (proporțional cu nevoile pieței muncii) ponderea crescută a sectoarelor economice în dezvoltare, diversitatea activităților industriale, și nevoile de dezvoltare a agriculturii.

• Identificarea domeniilor și profilelor de formare profesională inițială prioritare pentru dezvoltarea regională.

• Competențe adecvate și o mobilitate ocupațională sporită (inclusiv intersectorială) a forței de muncă.

• Adaptări prin curriculum în dezvoltare locală (CDL).

• Adaptabilitate crescută a forței de muncă la sarcini de lucru diverse.

• Asigurarea unei pregătiri de bază largi, competențe tehnice generale solide.

• Consolidarea pregătirii profesionale, indiferent de calificare, cu competențe specifice economiei de piață (competențe antreprenoriale, tehnici de vânzări, marketing etc.).

• Dezvoltarea parteneriatul școală-agenți economici.

• Dezvoltarea competențelor de mediu, ca parte din pregătirea tehnică generală.

• Programe de informare, consiliere și instruire adaptate grupurilor țintă din ruralul montan.

2.1.4. Concluzii ale analizei pieței muncii¹⁰

În ceea ce privește **populația activă, populația ocupată** se constată o tendință de scădere la nivel regional a populației active și mai ales a populației ocupate, cu **disparități majore pe sexe și medii rezidențiale**:

⁹ Idem, pg. 28

¹⁰ Idem, pg. 39 - 40

- Reducerea populației active și a populației ocupate: mult mai mare în cazul femeilor decât în cazul bărbaților;

- Populația activă și populația ocupată au crescut în mediul urban, dar au scăzut semnificativ în rural.

Pentru **rata de activitate și rata de ocupare** se observă tendința de scădere a ratei de activitate și mai ales a ratei de ocupare la nivel regional, cu **disparități majore pe sexe și medii rezidențiale**. Se desprinde un fenomen îngrijorător al subocupării care afectează în mod deosebit populația feminină din mediu rural, combinat cu o calitate redusă a ocupării în mediul rural (în condițiile unei ocupări paupere, de subzistență, în agricultură).

Șomajul (BIM)

Deși este în scădere, față de anii anteriori, rata șomajului se menține *mai ridicată decât la nivel național* având următoarele aspecte:

- rata șomajului **mai ridicată în mediul rural**, sensibil mai mare *față de rata șomajului rural la nivel național*;

- șomajul puțin **mai mare în cazul bărbaților**;

- **șomajul ridicat al tinerilor** (15-24 ani).

Referitor la **ocupare și șomaj pe niveluri de educație**, **riscul de șomaj crește și șansele de ocupare se reduc cu cât nivelul de educație este mai scăzut**. Rata șomajului regional pentru persoanele cu nivel scăzut de educație este dublă decât la nivel național.

În Regiunea Nord - Est șansele de ocupare sunt mult mai reduse decât la nivel național pentru persoanele cu nivel scăzut de pregătire (cu cel mult învățământ gimnazial). La nivel regional rata de ocupare a femeilor cu nivel scăzut de educație este de două ori mai mică decât a bărbaților.

Tendința de creștere a ponderii în ocupare a populației cu *studii superioare și a celor cu nivel de pregătire liceal și de scădere semnificativă a ponderii cu nivel de scăzut de pregătire (cel mult gimnazial)*.

Nivelul general de instruire al populației ocupate din regiune este mai scăzut decât media pe țară.

Din analiza structurii populației ocupate civile se constată în ultimii ani tendința de **scădere a numărului și ponderii populației ocupate (civile) în industrie și agricultură**, în paralel **cu creșterea în servicii și în administrație**.

Astfel, **serviciile** au o creștere constantă în ultimii ani atât în cifre absolute cât și ca pondere a ocupării în toate activitățile din cadrul sectorului.

Industria este în scădere, ponderea populației ocupate în industrie este mai mică decât media națională.

Agricultura înregistrează o scădere constantă în ultimii ani.

Construcțiile au o pondere puțin mai mică decât media națională, cu tendință de creștere.

Concluziile din analiza comparativă pe ocupații a șomajului și locurilor de muncă vacante înregistrate la AJOFM scot în evidență următoarele aspecte:

✓ **Învățământul profesional și liceal tehnologic:** Profilul dominant la nivel regional al cererii de forță de muncă: *mecanică, industrie textilă și pielărie, comerț, construcții, fabricarea produselor din lemn, electric, electromecanică, industrie alimentară*.

✓ **Domenii cu dinamică pozitivă și potențial mare de absorbție pe piața muncii: comerț, construcții, turism și alimentație** – *locuri de muncă în creștere, șomaj în scădere, balanță locuri de muncă-șomeri pozitivă sau cu tendință de echilibrare*.

✓ **Fabricarea produselor din lemn** cunoaște evoluții contradictorii la nivel județean, prin *creșterea locurilor de muncă în paralel cu creșterea șomajului*.

✓ *Dinamica pozitivă a ocupațiilor relevante* pentru **profilul servicii** cu tendință de creștere a locurilor de muncă în paralel cu scăderea numărului de șomeri, balanță favorabilă locuri de muncă-șomeri sau cu tendință de echilibrare.

Implicații pentru dezvoltarea resurselor umane, ÎPT¹¹:

- Anticiparea nevoilor de calificare și adaptarea ofertei la nevoile pieței muncii.
- Acțiuni sistematice de informare, orientare și consiliere a elevilor.
- Abordarea integrată a formării profesionale inițiale și continue, din perspectiva învățării pe parcursul întregii vieți.
 - Implicarea în programele de măsuri active pentru ocuparea forței de muncă, în special în cele privind oferirea unei noi calificări tinerilor care nu și-au găsit un loc de muncă după absolvirea școlii.
 - Parteneriate active cu agenții economici, Agențiile de Ocupare a Forței de Muncă, autorități și alte organizații care pot contribui la integrarea socio-profesională a absolvenților – prioritate permanentă a managementului școlar.
 - Implicare activă a școlilor ca furnizori de formare pentru adulți pentru:
 - creșterea nivelului de calificare a capitalului uman și formarea de noi competențe pentru adaptarea la schimbările tehnologice și organizaționale din întreprinderi;
 - adecvarea calificării cu locul de muncă;
 - reconversia profesională în funcție de nevoile pieței muncii;
 - recunoașterea și valorificarea în experienței profesionale și a competențelor dobândite pe cale formală și informală;
 - diversificarea ofertei de formare și adaptarea la nevoile grupurilor țintă: ex. programe de formare la distanță, consultanță etc.
 - Planificarea strategică pe termen lung a ofertei de calificare, corelată la toate nivelurile decizionale: regional (PRAI), județean (PLAI), unitate școlară (PAS).
 - Identificarea și eliminarea unor dezechilibre între oferta IPT și nevoile de calificare.
 - Identificarea domeniilor și poștelor de formare profesională inițială prioritare pentru dezvoltarea regională.
 - Stabilirea ponderilor domeniilor și poștelor de formare profesională inițială în oferta de școlarizare în perspectiva 2020.
 - Planurile de școlarizare (realizat în termeni de calificări profesionale, grupate în domenii și profile) trebuie să reflecte nevoile de forță de muncă în creștere în anumite sectoare/activități ale economiei naționale.(descrise în termeni de CAEN sau COR).
 - Asigurarea accesului egal la educație în condiții de calitate.
 - Măsuri de sprijin pentru continuarea studiilor de către elevii din mediul rural și din categorii defavorizate economic și social.

2.2. Analiza nevoilor - Mediul intern

2.2.1. Colectarea și analiza datelor

Tabelul nr. 1 - Elevi înscriși în anul școlar 2019–2020

Tabelul nr. 2 - Elevi rămași în evidență la sfârșitul anului școlar 2019–2020

Tabelul nr. 3 - Elevi promovați în anul școlar 2019–2020

Tabelul nr. 4 - Promovabilitatea la examenul de bacalaureat a absolvenților promoției 2020

Tabelul nr. 5 - Medii obținute la examenul de bacalaureat de absolvenții promoției 2020

Tabelul nr. 6 - Rezultatele examenului de atestat profesional, sesiunea mai 2020

¹¹ Idem, pg. 41

Tabelul nr. 7 -Rezultatele examenului pentru obținerea atestatului de competență lingvistică pentru absolvenții claselor a XII-a cu studiu intensiv și bilingv al unei limbi străine, sesiunea mai 2020

Tabelul nr. 8 - Rezultatele examenului de certificare a competențelor profesionale nivel 4, sesiunea 2020

Tabelul nr. 9 - Plan de școlarizare aprobat pentru clasa a IX-a, învățământ cu frecvență, anul școlar 2020-2021

Tabelul nr. 10 - Elevi înscriși în anul școlar 2020-2021, pe forme de învățământ

Tabelul nr. 11 - Situația efectivelor de elevi în anul școlar 2020–2021, pe specializări

Tabelul nr. 12 - Situație privind ocuparea posturilor în anul școlar 2020-2021

Tabelul nr. 13 - Situații statistice privind personalul didactic de predare încadrat în anul școlar 2020-2021

Tabelul nr. 14 - Situații statistice privind gradele didactice ale personalul didactic de predare încadrat în anul școlar 2020-2021

Tabelul nr. 1 - Elevi înscriși în anul școlar 2019-2020

Nivelul de învățământ	Specializare/Calificare profesională	IX		X		XI		XII		Total	
		Nr. clase	Nr. elevi	Nr. clase	Nr. elevi	Nr. clase	Nr. elevi	Nr. clase	Nr. elevi	Nr. clase	Nr. elevi
Învățământ liceal cu frecvență	matematică-informatică intensiv informatică					1	27	2	55	3	82
	tehnician în activități economice	4	117	4	117	2	66	3	87	13	387
	tehnician în activități economice, intensiv engleză	1	30	1	27	2	55	1	31	5	143
	tehnician în activități economice, intensiv franceză					1	25	1	29	2	54
	tehnician în administrație	1	29	1	28	1	30	1	22	4	109
	tehnician în activități de comerț	2	60	2	53	1	25	1	23	6	161
	tehnician în turism	1	32	2	56			1	23	4	111
	tehnician în turism, intensiv engleză	1	30	1	24	1	29	1	23	4	106
	tehnician în turism, intensiv franceză					1	28	1	25	2	53
	tehnician în gastronomie	1	29	1	23	1	29	1	26	4	107
coafor stilist					1	24	1	27	2	51	
TOTAL învățământ liceal		11	327	12	328	12	338	14	371	49	1364
Învățământ profesional cu frecvență	ospătar (chelner), vânzător în unități de alimentație	1	30			1	15			2	45
TOTAL UNITATE ȘCOLARĂ		12	357	12	328	13	353	14	371	51	1409

Elevi înscriși în anul școlar 2019-2020

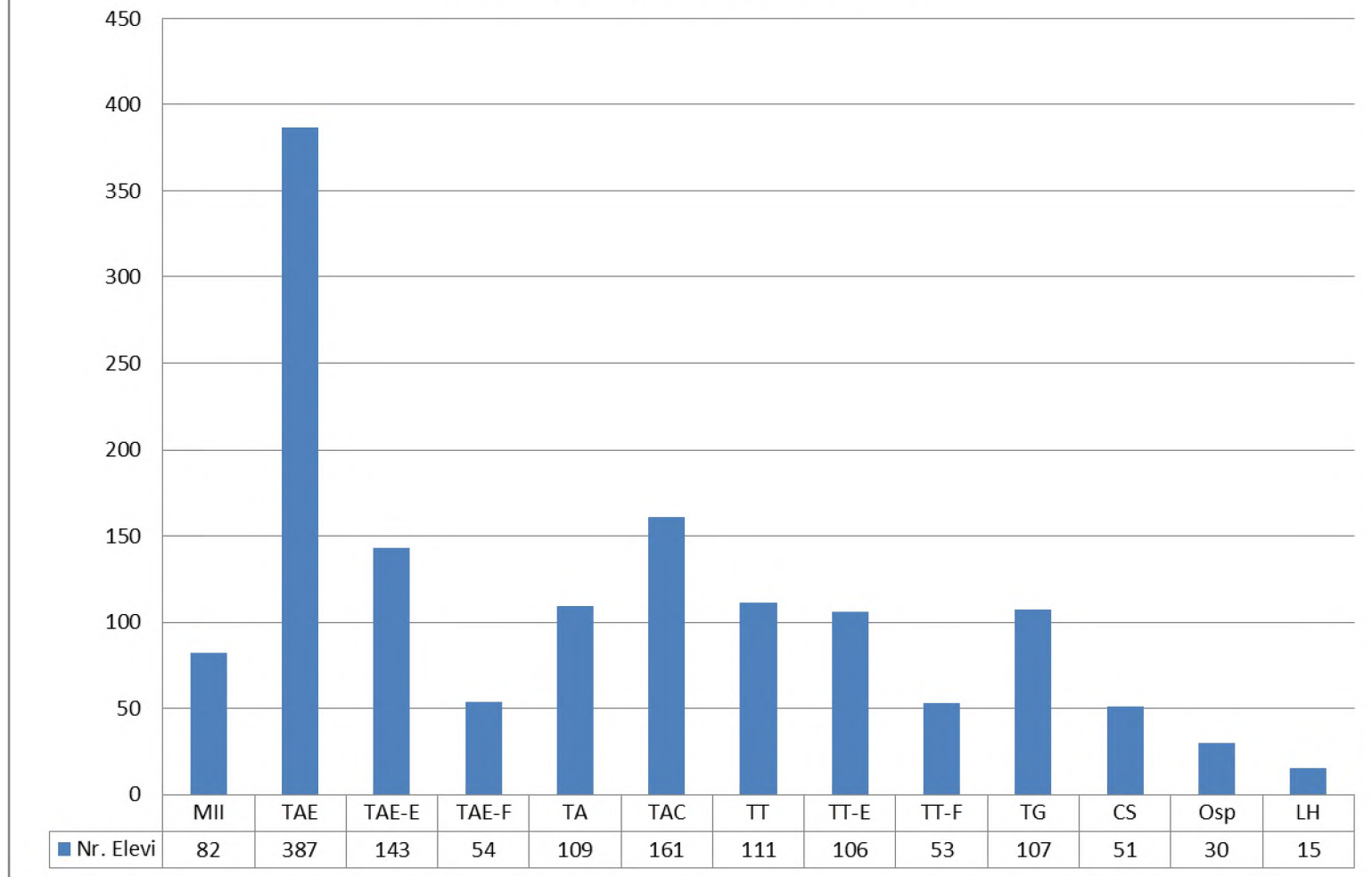

Tabelul nr. 2 - Elevi rămași în evidență la sfârșitul anului școlar 2019–2020

Nivelul/Profilul	Elevi înscriși la începutul anului școlar		Elevi veniți prin transfer de la alte unități școlare		Elevi plecați din unitatea școlară:						Elevi în evidență la sfârșitul anului școlar			
	Total	Fete	Total	Fete	Prin transfer la alte unități școlare		Abandon școlar		Alte situații		Promovați		Repetenți	
					Total	Fete	Total	Fete	Total	Fete	Total	Fete	Total	Fete
Liceal / Real	82	34									81	34	1	
Liceal / Servicii	1282	761	3	1	11	6			4	3	1268	752	2	1
Școală profesională	45	29									45	29		
TOTAL	1409	824	3	1	11	6	0	0	4	3	1394	815	3	1

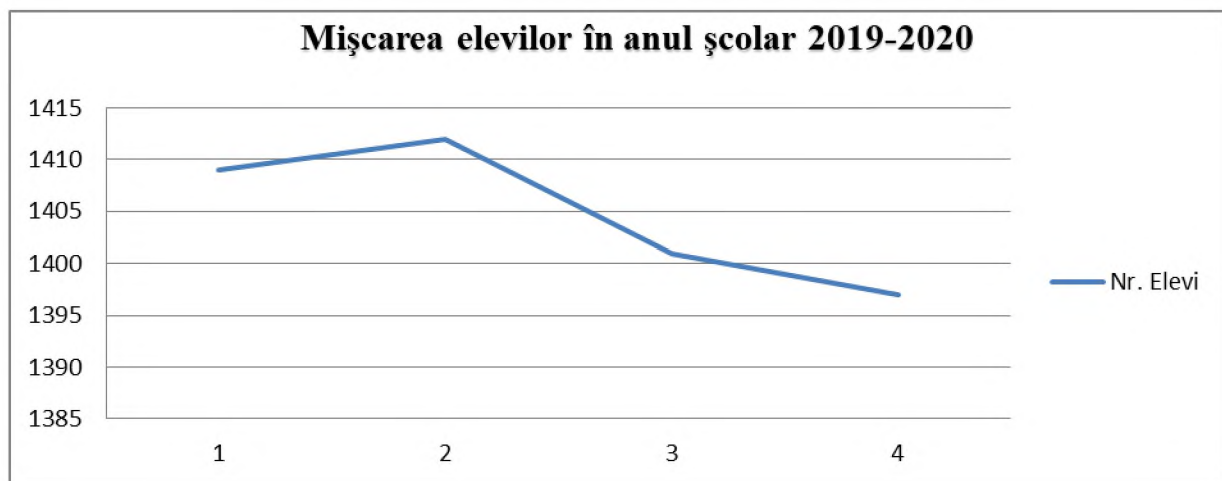

Tabelul nr. 3 - Elevi promovați în anul școlar 2019–2020

Specializarea/ alificarea profesională	Total	Clasa a IX-a	Clasa a X-a	Clasa a XI-a	Clasa a XII-a
matematică-informatică intensiv informatică	81			26	55
tehnician în activități economice	385	116	116	66	87
tehnician în activități economice, intensiv engleză	139	27	27	54	31
tehnician în activități economice, intensiv franceză	54			25	29
tehnician în administrație	108	29	28	30	21
tehnician în activități de comerț	160	59	53	25	23
tehnician în turism	106	30	53		23
tehnician în turism, intensiv engleză	106	29	24	30	23
tehnician în turism, intensiv franceză	54			29	25
tehnician în gastronomie	105	28	22	29	26
coafor stilist	51			24	27
ospătar (chelner) vânzător în unități de alimentație	30	15		15	
lucrător hotelier	15	15			
TOTAL	1394	348	323	353	370

Medii generale obținute în anul școlar 2019-2020	Nr. elevi
6-6,99	62
7-7,99	442
8-8,99	637
9-10	253

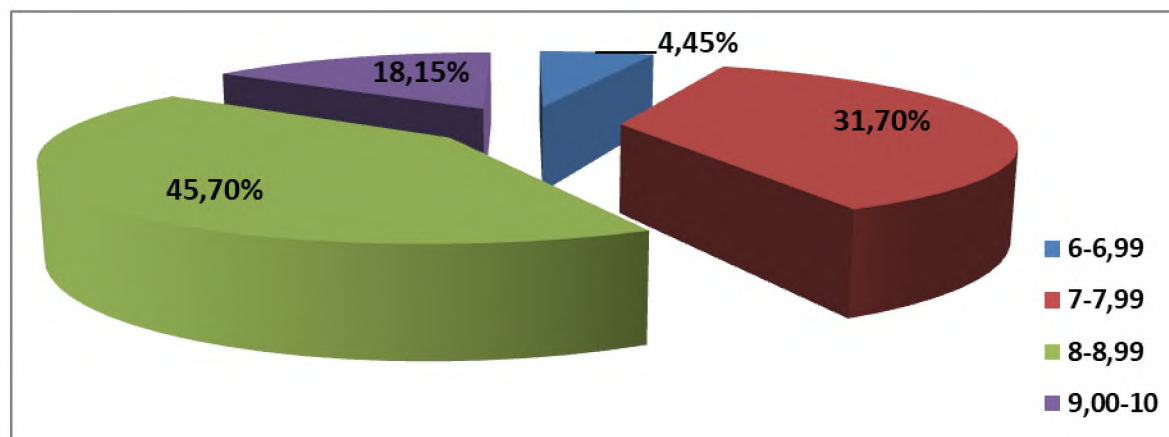

Tabelul nr. 4 - Promovabilitatea la examenul de bacalaureat a absolvenților promoției 2019

Candidați înscriși	Candidați prezenți	Candidați neprezenți	Candidați respinși	Candidați promovați	Promovabilitate
364	360	4	45	315	87,50%

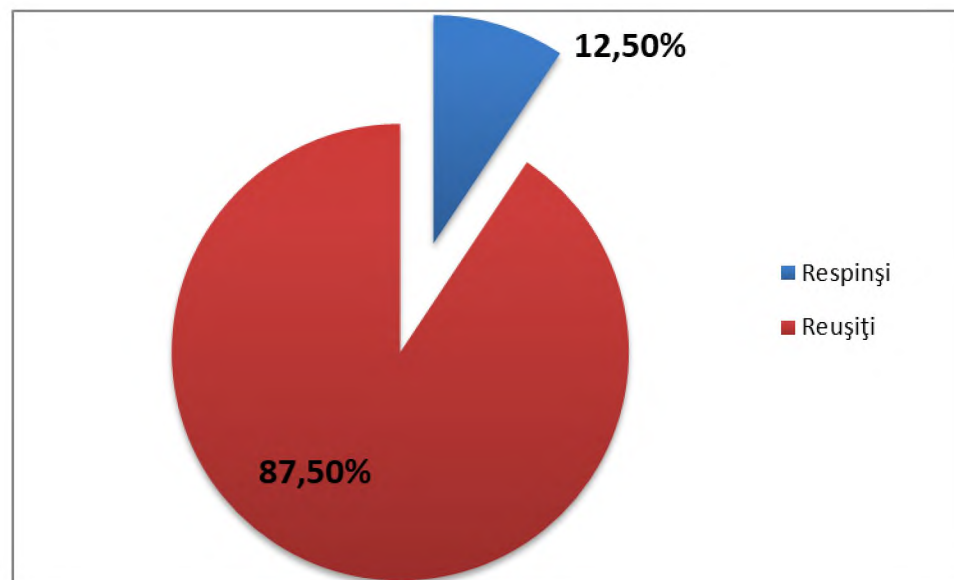

Tabelul nr. 5 - Medii obținute la examenul de bacalaureat de absolvenții promoției 2019

	Medii între 6-6,99	Medii între 7-7,99	Medii între 8-8,99	Medii între 9-10
Nr. elevi	63	101	99	52
%	20%	32,06%	31,43%	16,51%

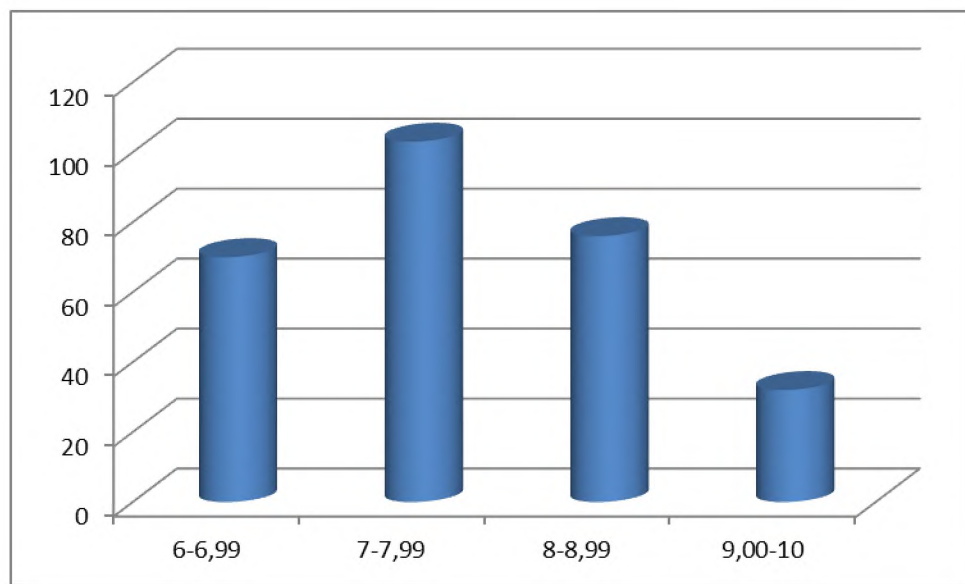

Tabelul nr. 6 – Rezultatele examenului de atestat profesional, sesiunea mai 2020

Specializarea	Nr. absolvenți	Număr de elevi					Promovabilitate
		Înscriși	Prezenți	Absenți	Promovați	Respiși	
matematică-informatică, intensiv informatică	55	54	54	0	54	0	100%

Tabelul nr. 7 – Rezultatele examenului pentru obținerea atestatului de competență lingvistică pentru absolvenții claselor a XII-a cu studiu intensiv și bilingv al unei limbi străine, sesiunea mai 2020

Specializarea	Nr. absolvenți	Număr de elevi					Promovabilitate
		Înscriși	Prezenți	Absenți	Promovați	Respiși	
tehnician în activități economice, intensiv engleză	31	31	31	0	31	0	100%
tehnician în activități economice, intensiv franceză	29	27	27	0	27	0	
tehnician în turism, intensiv engleză	23	21	21	0	21	0	
tehnician în turism, intensiv franceză	25	24	24	0	24	0	
Total	108	103	103	0	103	0	

Tabelul nr. 8 – Rezultatele examenului de certificare a competențelor profesionale nivel 4, sesiunea iunie-iulie 2020

Specializarea	Absolvenți	Număr de elevi									Promova- bilitate
		Înscriși	Prezenți	Neprez.	Admiși				Respinși		
					Total	din care cu calificativele					
						Excelent	Foarte bine	Bine		Satisf.	
tehnician în activități economice	87	84	83	1	83	43	34	6			100%
tehnician în activități economice, intensiv engleză	31	31	31		31	25	6				
tehnician în activități economice, intensiv franceză	29	29	29		29	13	14	2			
tehnician în administrație	21	18	18		18	13	5				
tehnician în activități de comerț	23	22	22		22	8	10	4			
tehnician în turism	23	21	20	1	20	2	18				
tehnician în turism, intensiv engleză	23	23	23		23	4	16	3			
tehnician în turism, intensiv franceză	25	24	24		24	10	13	1			
tehnician în gastronomie	26	21	21		21	2	13	5	1		
coafor-stilist	27	25	25		25						
TOTAL	315	298	296	2	296	120	129	21	1		

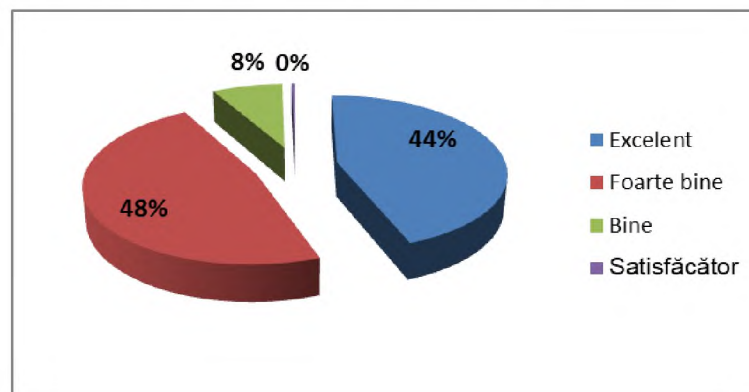

Tabelul nr. 9 - Plan de școlarizare aprobat pentru clasa a IX-a, învățământ cu frecvență, anul școlar 2020-2021

Filiera	Profilul	Domeniul	Specializarea	Nr. clase	Nr. elevi
Tehnologică	Servicii	Economic	- tehnician în activități economice	4	112
			- tehnician în activități economice, intensiv engleză	1	28
			- tehnician în administrație	1	28
		Comerț	- tehnician în activități de comerț	1	28
			- tehnician în achiziții și contractări	1	28
		Turism și alimentație	- tehnician în turism, intensiv engleză	1	28
			- tehnician în hotelărie	1	28
			- tehnician în gastronomie	1	28
		TOTAL			

Tabelul nr. 10 – Elevi înscriși în anul școlar 2020-2021, pe forme de învățământ

Forma de învățământ	Total		IX		X		XI		XII	
	Nr. clase	Nr. elevi	Nr. clase	Nr. elevi	Nr. clase	Nr. elevi	Nr. clase	Nr. elevi	Nr. clase	Nr. elevi
Învățământ liceal	46	1303	11	327	11	321	12	321	12	334
Invățământ profesional	1	30			1	30				
TOTAL	47	1333	11	327	12	351	12	321	12	334

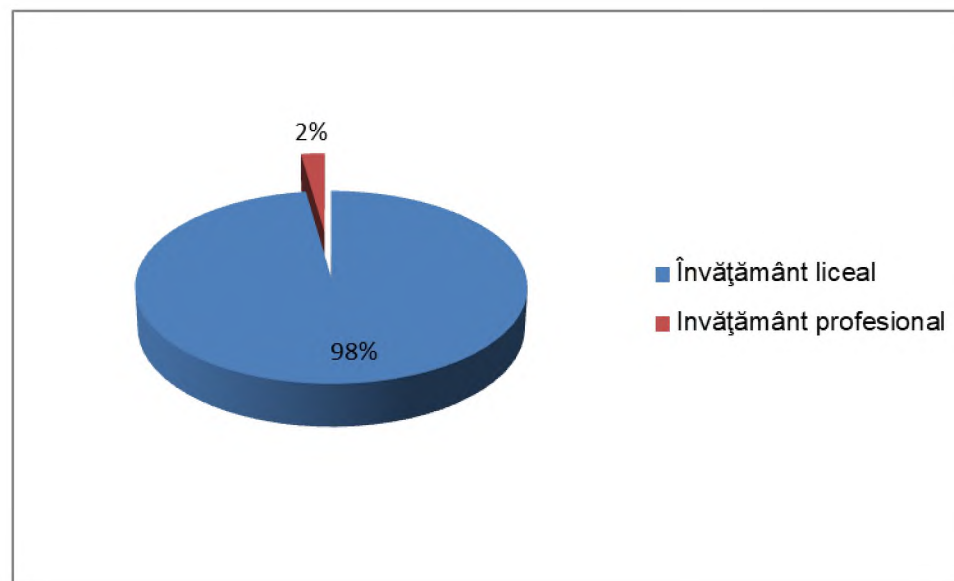

Tabelul nr. 11 - Situația efectivelor de elevi în anul școlar 2020–2021, pe specializări

Nivelul de învățământ	Specializare/Calificare profesională	Total		IX		X		XI		XII	
		Nr. clase	Nr. elevi	Nr. clase	Nr. elevi	Nr. clase	Nr. elevi	Nr. clase	Nr. elevi	Nr. clase	Nr. elevi
Învățământ liceal cursuri de zi	matematică-informatică intensiv informatică	1	26							1	26
	tehnician în activități economice	14	415	4	122	4	116	4	112	2	65
	tehnician în activități economice, intensiv engleză	5	140	1	30	1	29	1	28	2	53
	tehnician în activități economice, intensiv franceză	1	25							1	25
	tehnician în administrație	4	116	1	30	1	30	1	27	1	29
	tehnician în activități de comerț	6	166	1	30	2	58	2	53	1	25
	tehnician în achiziții și contractări	1	26	1	26						
	tehnician în turism	3	82			1	30	2	52		
	tehnician în turism, intensiv engleză	4	110	1	30	1	29	1	22	1	29
	tehnician în turism, intensiv franceză	1	29							1	29
	tehnician în hotelărie	1	30	1	30						
	tehnician în gastronomie	4	114	1	29	1	29	1	27	1	29
coafor stilist	1	24							1	24	
TOTAL învățământ liceal		46	1303	11	327	11	321	12	321	12	334
Învățământ profesional cu frecvență	ospătar (chelner) vânzător în unități de alimentație	0,50	15			0,50	15				
	lucrător hotelier	0,50	15			0,50	15				
TOTAL învățământ profesional		1	30			1	30				
TOTAL UNITATE ȘCOLARĂ		47	1333	11	327	12	351	12	321	12	334

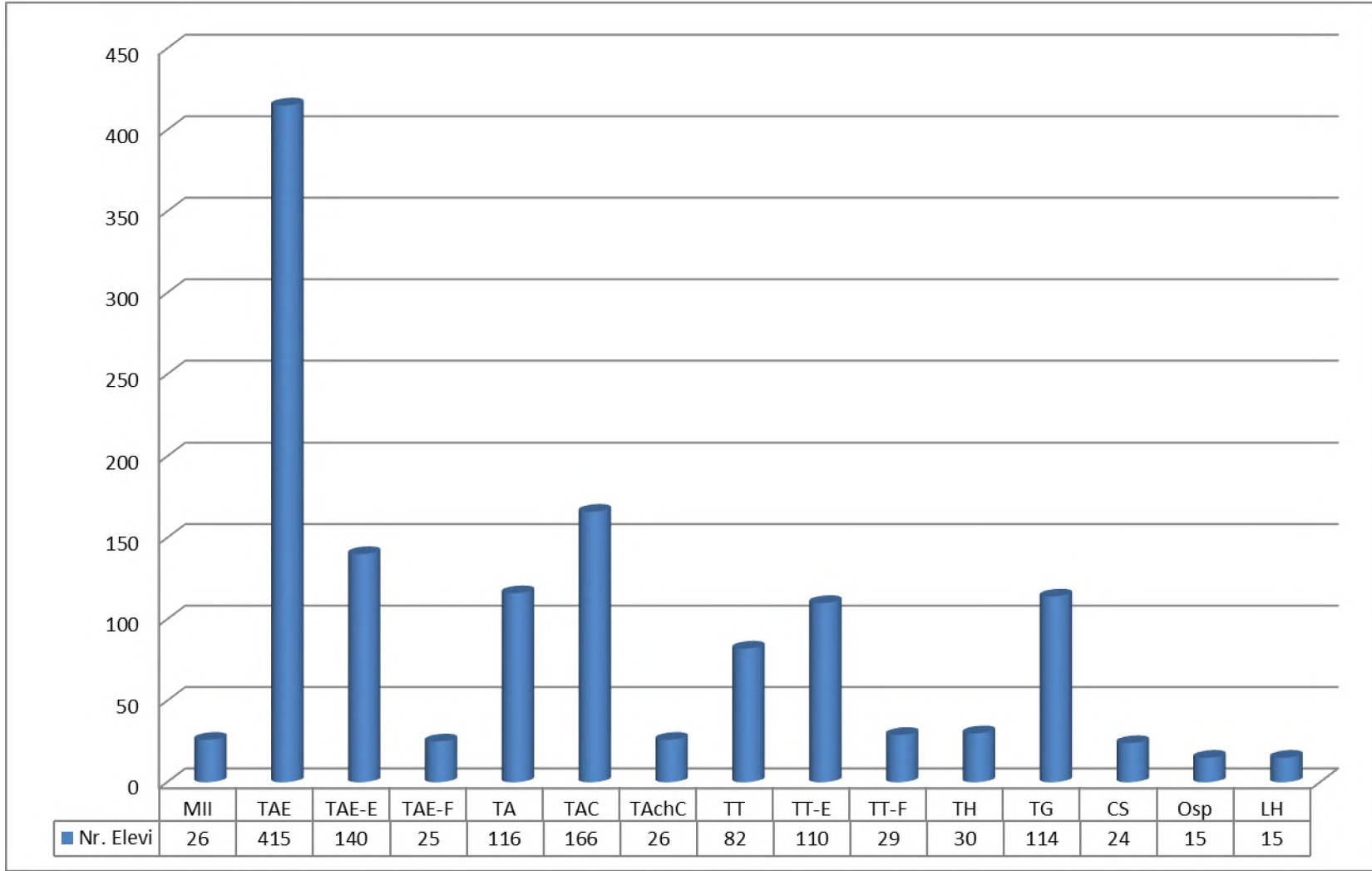

Tabelul nr. 12 - Situație privind ocuparea posturilor în anul școlar 2020-2021

- număr de posturi

Personal didactic de predare	din care:		Personal didactic auxiliar	Personal nedidactic	TOTAL POSTURI
	Norme de bază	Norme la plata cu ora			
87,75	76,98	10,77	12	21	120,75

- nr. persoane

Personal didactic de predare	Personal did. auxiliar	Personal nedidactic	TOTAL PERSOANE
85	12	21	118

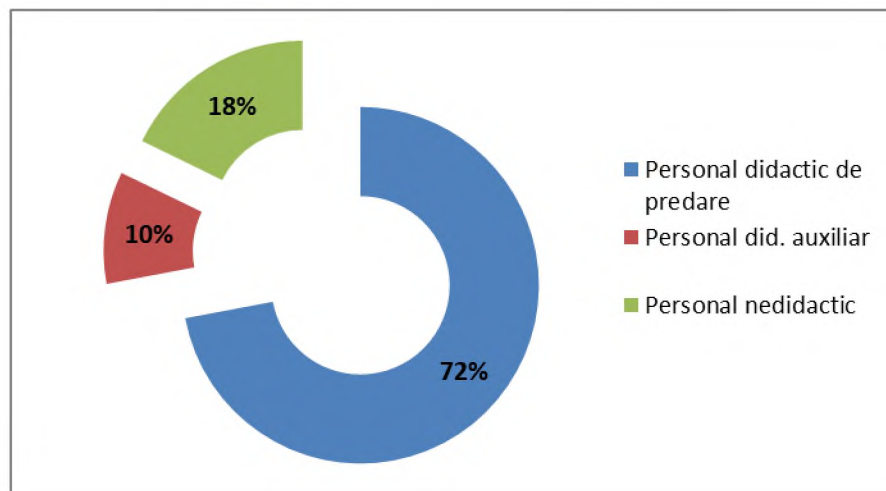

Tabelul nr. 13 - Situații statistice privind personalul didactic de predare încadrat în anul școlar 2020-2021

Nr. total personal didactic	Personal didactic titular			Personal didactic calificat angajat pe perioadă determinată	Personal didactic la plata cu ora (pensionat, asociat)
	Total, din care:	Personal didactic titular al unității	Personal didactic titular în alte unități școlare (completare, detașare)		
85	77	74	3	5	3

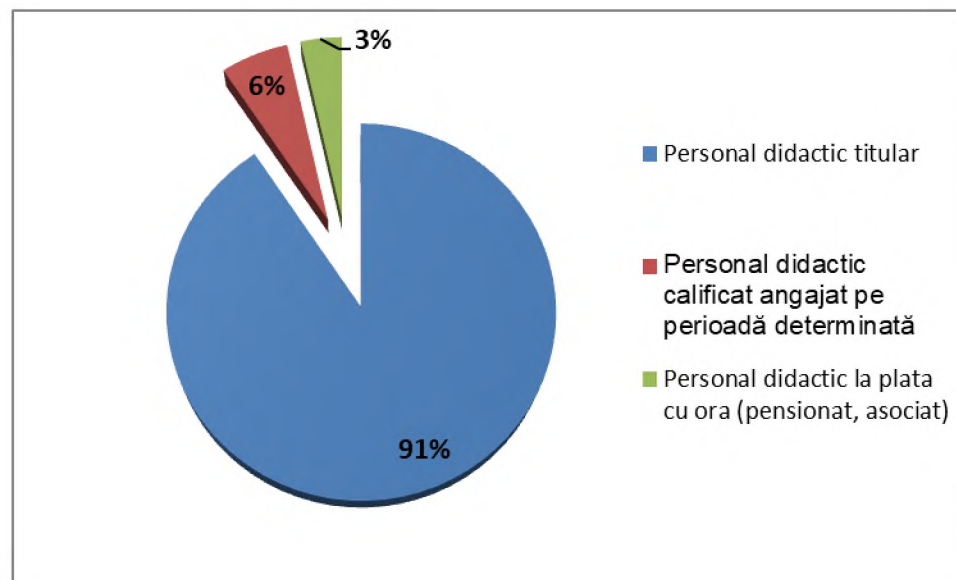

Tabelul nr. 14 - Situații statistice privind gradele didactice ale personalul didactic de predare încadrat în anul școlar 2020-2021

Nr. total cadre didactice	Debutanți	Nr. cadre didactice cu definitivat	Nr. cadre didactice cu grad didactic II	Nr. cadre didactice cu grad didactic I
85	3	11	10	61

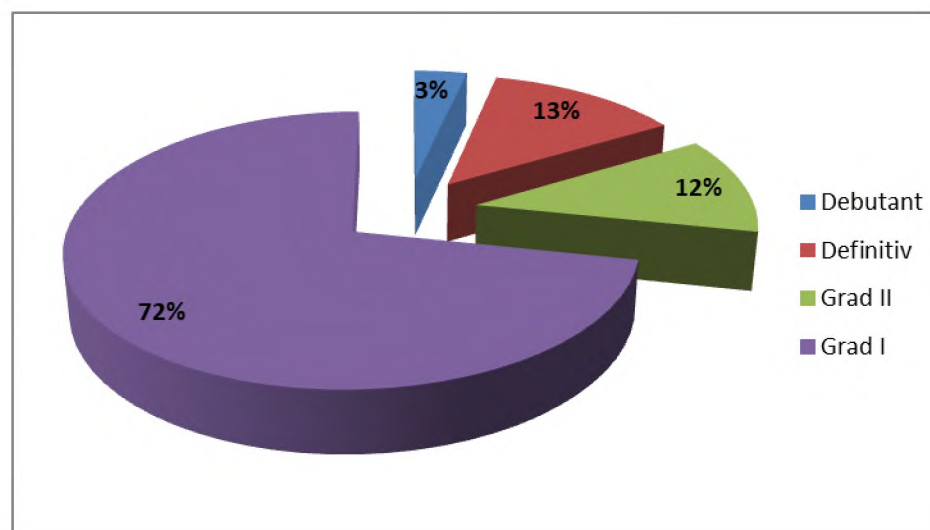

Nr. cadre didactice cu doctorat		
Total	Din care	
	gradul didactic I + doctorat	gradul didactic I cu echivalare doctorat
6	3	3

2.2.2. Predarea și învățarea

Obținerea informațiilor privind procesul de predare - învățare a fost posibilă pe baza diagnozelor realizate de fiecare catedră și a chestionarelor aplicate online elevilor din fiecare clasă.

În urma colectării și analizării datelor, formulăm următoarele judecăți:

Puncte tari:

- Munca profesorilor este încununată de progresul școlar al elevilor pe parcursul celor 4 ani de liceu (dovezi: fișe de progres în portofoliile profesorilor, în portofoliul CEAC);
- Cu toate că rezultatele elevilor la testele inițiale în clasa a IX-a au fost nesatisfăcătoare, performanțele lor au crescut cu fiecare an școlar, reușind să încheie ciclul liceal și 87,5% să promoveze examenul de bacalaureat;
- Profesorii dovedesc o bună cunoaștere a curriculum-ului și își stabilesc strategiile de predare – învățare în funcție de standardele de pregătire profesională, de specificul fiecărui colectiv de elevi (atitudine, grad de motivare, interese), de rezultatele la testele predictive, de progresul elevilor (dovezi: portofolii ale profesorilor, fișe de observare a lecțiilor);
- A crescut numărul profesorilor care au adoptat strategii didactice în scopul învățării centrate pe elev (dovezi: planificările calendaristice și ale unităților de învățare, fișele de observare a lecțiilor, chestionarele aplicate elevilor);
- În urma aplicării testelor predictive s-au stabilit programe de remediere sau planuri individuale de recuperare a decalajelor cognitive (dovezi: portofolii ale profesorilor, portofoliul CEAC);
- S-a constatat că în urma parcurgerii programelor de recuperare, elevii obțin rezultate mai bune la învățătură (dovezi: statistici privind progresul elevilor);
- Peste 90 % dintre elevi primesc feed-back asupra propriului progres (dovezi: rapoarte ale profesorilor, chestionarele online aplicate elevilor);
- Profesorii folosesc strategii de lucru eficiente pentru a promova egalitatea șanselor și a împiedica discriminarea, realizând o proiectare didactică adaptată pentru elevii cu CES (dovezi: modalități de evaluare unitare la nivelul catedrelor, teze cu subiect unic, planificări și proiecte didactice pentru elevii cu CES);
- Având în vedere contextul pandemiei de Covid-19, profesorii s-au adaptat foarte bine la predarea online sau hibrid, astfel încât, peste 90% au obținut rezultate bune și în acest sistem de predare (dovezi: conturile profesorilor pe platforma Google suite);
- Peste 90% dintre profesori stabilesc relații de lucru eficiente cu elevii (dovezi: rezultatele testelor inițiale comparate cu testele finale denotă progresul școlar, conform rapoartelor șefilor de disciplină);
- S-au găsit modalități adecvate de descoperire și de stimulare a elevilor performanți (dovezi: portofoliile șefilor de disciplină, statisticile cercului calității „Olimpiade și concursuri”, premii acordate de Asociația profesorilor și părinților de la Colegiul Economic „Dimitrie Cantemir” Suceava);
- La orele de instruire practică și la cele de specialitate s-au manifestat preocupări de dezvoltare la elevi abilități practice, spirit economic (dovezi: fișele de observare a lecțiilor, chestionarele aplicate elevilor);
- A crescut interesul cadrelor didactice pentru perfecționare continuă: susținerea de grade didactice, participarea la cursuri de formare, mai ales privind predarea-învățarea-evaluarea online, participare la simpozioane, conferințe etc. (dovezi: portofoliul responsabilului pentru formarea continuă);
- Resursele materiale existente în școală, dar și cele din mediul virtual, sunt integrate în lecție pentru sprijinirea învățării, în mare măsură (dovezi: proiectarea unităților de învățare, planurile de lecție, fișele de asistențe la lecție);
- S-au înregistrat rezultate bune la examenul de bacalaureat (dovezi: statisticile școlii);

- Peste 90% dintre elevi acordă calificativul foarte bine pentru gradul de implicare al cadrelor didactice în procesul de predare, peste 90% dintre elevii școlii apreciază cu foarte bine atitudinea și comportamentul cadrelor didactice față de elevi (sursa: chestionare elevi).

Puncte slabe:

- Există o mare dificultate în realizarea performanțelor școlare la disciplinele care au alocat un număr mic de ore în planul de învățământ, mai ales în contextul predării online (dovezi: chestionare aplicate cadrelor didactice);

- Elevii din clasa a IX-a sunt tot mai slab pregătiți, rezultatele la testarea națională, precum și notele la testele inițiale certifică acest lucru;

- Platformele digitale pentru predarea online pun încă probleme unor cadre didactice care sunt obligate să se adapteze sistemului de predare într-un timp foarte scurt (dovezi: chestionarele aplicate elevilor și profesorilor);

- Există un număr insuficient de manuale în biblioteca școlii, mai ales la unele discipline (dovezi: rapoarte ale șefilor de disciplină);

- La nivelul unor discipline, stabilirea criteriilor individuale de învățare se face mai ales pentru elevii performanți (pregătirea pentru concursuri școlare) și mai puțin pentru elevii cu deficiențe în învățare (dovezi: portofolii ale șefilor de disciplină);

- Din cauza programelor școlare încărcate și a ritmului lent de învățare al majorității elevilor școlii, precum și a predării online, predomină evaluarea sumativă în defavoarea celei formative;

- Elevii cu rezultate la concursuri naționale, care nu se regăsesc în CAEN, nu sunt recompensați deși contribuie la promovarea imaginii școlii la nivel județean sau național (dovezi: rapoarte ale șefilor de disciplină).

Pe baza constatărilor făcute, s-au formulat **țintele** și s-au stabilit prioritățile în ceea ce privește aceste ținte:

- Abordarea interdisciplinară a conținuturilor și elaborarea de opționale care să vizeze dezvoltarea creativității elevilor și utilizarea tehnicii de calcul pentru identificarea, stocarea, ordonarea informațiilor pentru ca strategia de pregătire să corespundă dinamicii informației în domeniul vizat de formare;

- Intensificarea pregătirii elevilor, online și în școală, la disciplinele pentru examenul de bacalaureat;

- Monitorizarea și desfășurarea cu responsabilitate și rigoare a programelor de perfecționare pentru predarea online, la nivelul disciplinelor;

- Creșterea numărului de participanți la cursuri de formare în domeniul tehnologiei informației și comunicării, cu credite;

- Dezvoltarea programelor de parteneriat în vederea inserției pe piața muncii a absolvenților;

- Având în vedere contextul pandemic, activitatea profesorului diriginte va fi centrată pe educația pentru sănătate, consilierea și orientarea profesională și pe stabilirea dialogului permanent cu familiile elevilor;

- Creșterea gradului de motivare a elevilor prin implicarea lor activă în procesul didactic desfășurat în sistem hibrid;

- Stabilirea criteriilor individuale privind rezultatele la învățătură și ținte individuale de învățare pe baza testelor inițiale;

- Adaptarea strategiilor de învățare asistată de calculator pentru a răspunde stilurilor individuale de învățare, nevoilor, abilităților și gradului de motivare a fiecărui elev;

- Alcătuirea unităților de învățare astfel încât să ofere posibilitatea învățării prin pași mici;

- Creșterea numărului de cadre didactice care desfășoară cu succes activități de învățare online;
- Monitorizarea riguroasă a desfășurării lecțiilor cu ajutorul platformelor digitale de învățare;
- Încurajarea comunicării pe orizontală (elev-elev) în procesul de predare - învățare;
- Îmbunătățirea activității de marketing școlar pentru atragerea unor elevi cu o pregătire inițială mai bună;
- Consolidarea comunicării cu părinții, în vederea implicării acestora în activitățile școlii și sprijinirea elevilor în procesul educativ.

2.2.3. Materiale și resurse didactice

- 154 de calculatoare, conectate la rețeaua de calculatoare, din care 112 utilizate de către elevi, 25 de către personalul didactic și 17 de către administrație;
- Cele 112 calculatoare utilizate de elevi sunt utilizate în cadrul laboratoarelor de informatică și a firmelor de exercițiu după cum urmează: Info 1-30, Info 2-30, Firma exercițiu 1 -20, Firma exercițiu 2- 18, Turism- 10 și 5 calculatoare utilizate de personalul didactic în cadrul procesului de predare- învățare-evaluare;
 - 9 imprimante multifuncționale;
 - 15 imprimante alb-negru;
 - 24 Laptop-uri utilizate de cadre didactice în cadrul comisiilor specifice ariilor curriculare/personal administrativ/secretariat și 37 de laptop-uri achiziționate pentru desfășurarea activităților didactice desfășurate în sistem blended learning sau online;
 - 34 de camere web utilizate pentru laptop-uri pentru realizarea activităților didactice desfășurate în sistem blended - learning sau online;
 - Întreținerea hard și soft este asigurată de o persoană specializată;
 - Există 2 laboratoare de informatică, în care calculatoarele sunt conectate la Internet oferind elevilor posibilitatea unei informări moderne și actualizate;
 - Elevii din clasele cu specializarea Tehnician în activități economice, Tehnician în administrație, Tehnician în activități de comerț, își pot realiza instruirea practică în cele două Firme de Exercițiu, înființate în liceul nostru, în conformitate și respectând prevederile Ordinului nr.5487/1.494/2020- Măsuri de organizare a activității în cadrul unităților/instituțiilor de învățământ în condiții de siguranță epidemiologică pentru prevenirea îmbolnăvirilor cu virusul SARS- Cov-2;
 - Elevii din clasele cu specializarea Tehnician în turism, Tehnician în gastronomie, își pot realiza instruirea practică în cadrul Agenției de turism Junior și în cadrul celor două laboratoare de alimentație publică (dotate cu utilaje) din școală, în conformitate și respectând prevederile Ordinului nr.5487/1.494/2020- Măsuri de organizare a activității în cadrul unităților/instituțiilor de învățământ în condiții de siguranță epidemiologică pentru prevenirea îmbolnăvirilor cu virusul SARS- Cov-2;
 - În holul internatului funcționează unui spațiu pentru pregătire practică de tip „Recepție hotel”.
 - Elevii își desfășoară activitatea de învățământ în 29 săli de clasă și cabinete școlare, o sală de gimnastică (dotată cu echipamente sportive) și un teren sportiv amenajat;
 - Există un cabinet pentru pregătirea practică a elevilor de la calificarea Coafor – stilist;

- Există 7 cabinete școlare: limba română, Pro Lang, matematică, fizică, chimie - biologie, istorie-geografie, informatică

- Există un cabinet pentru catedra de limbi moderne dotat prin intermediul proiectelor de dezvoltare școlară (Proiectul „Democrație lingvistică”);

- Există un cabinet psihologic cu dotări de ultimă generație;

- Biblioteca școlii este dotată cu un număr total de 26156 volume, din care 273 de cărți fiind aduse în anul școlar 2019- 2020), după cum urmează: 17 volume de specialitate economică și 223 volume beletristică din literatura obligatorie și critică literară au fost achiziționate din fondurile Colegiului Economic “Dimitrie Cantemir” Suceava, 9 volume de specialitate au fost donații de la cadrele didactice ale colegiului, 24 volume de beletristică universală și contemporană au fost donate de Consiliului Școlar al Elevilor a colegiului

- Fiecare sală de clasă este dotată cu televizoare SMART, doar în anul 2020, achiziționându-se 8 televizoare pentru spațiul aferent sălilor de clasă din corpul de clădire cămin;

- Există 15 săli de clasă cu table moderne(magnetice) la care nu se utilizează creta;

- S-au realizat lucrări de îmbunătățire/modernizare/reamenajare în sălile de clasă/holuri în corpurile de clădire aferente colegiului;

- A fost îmbunătățită rețeaua de internet a colegiului cu fibră optică (cablu UTP-Gb, contact Mbps 200-400);

- S-a îmbunătățit dotarea unor săli de clasă prin achiziționarea de mobilier individual modular

- Există camere video în fiecare sală de clasă;

- Fiecare comisie pe discipline are în dotare un laptop;

- Există un număr de 120 de elevi interni, cazați în căminul propriu, care servesc masa în cantina proprie;

- S-au creat, pe domeniul colegiului, adrese de e-mail pentru fiecare cadru didactic și pentru fiecare elev a colegiului în vederea realizării activităților didactice desfășurate în sistem blended-learning sau online, în conformitate și respectând prevederile Ordinului nr.5487/1.494/2020- Măsuri de organizare a activității în cadrul unităților/instituțiilor de învățământ în condiții de siguranță epidemiologică pentru prevenirea îmbolnăvirilor cu virusul SARS- Cov-2;

Puncte slabe:

- Inexistența unei biblioteci virtuale care să faciliteze desfășurarea activităților didactice desfășurate în sistem blended-learning sau online;

- Laboratoarele de fizică, biologie-chimie funcționează ca și săli de clasă, făcând improprie desfășurarea unor experimente, în același timp fiind necesară dotarea cu truse, aparatură, ustensile și substanțe conform noilor programe școlare (fișe de gestiune);

- Spațiul cabinetelor de informatică este mic în comparație de numărul de calculatoare existente, impunându-se dotarea acestor spații cu aparate de aer condiționat;

- Numărul de licențe nu este asigurat pentru sistemele informatice din școală, fiind achiziționate doar 11 licențe (10 licență Windows 10, 1 licență Office 2019);

- În biblioteca școlii nu sunt volume de literatură contemporană și bibliografie de specialitate.

2.2.4. Consilierea și orientarea elevilor

Printre obiectivele consilierii, se numără și dezvoltarea personală a tinerilor care presupune: formarea unei imagini de sine adecvate, controlul stresului, tehnici de învățare eficiente sau identificarea opțiunilor vocaționale realiste, conforme cu aptitudinile tânărului. Consilierea psihopedagogică oferă un suport real în cazurile de insucces școlar prin identificarea factorilor perturbatori, a dificultăților de adaptare și a cauzelor acestora, precum și în cazul dificultăților de învățare și a performanțelor școlare scăzute. Consilierul are în vedere identificarea potențialului tânărului și dezvoltarea unei imagini de sine pozitive.

Un alt obiectiv, se refera la prevenție, identificând la elevi: dispoziția afectivă negativă, neîncrederea în sine, comportamentele de risc sau conflictele interpersonale, pentru a se acționa corespunzător înainte ca acestea să producă efecte negative în evoluția școlară și personală a acestora.

Consilierea psihopedagogică implică o relație specială, bazată pe confidențialitate, încredere și respect.

La nivelul unității școlare s-au desfășurat activități coordonate de profesorii diriginți și de consilierul școlar: consiliere individuală elevi, consiliere individuală părinți, consultanță/consiliere cadre didactice, consiliere la orele de dirigenție, consiliere de grup cu elevii (la cabinetul consilierului școlar), lectorate cu părinții, activități de orientare a carierei, programe interne de prevenție / intervenție.

Nr. crt.	Domenii de activitate	Număr participanți
1	ACTIVITĂȚI de CONSILIERE INDIVIDUALĂ și/sau CONSILIERE de GRUP	
	1.a) Activități de consiliere individuală	
	<u>1.1.a) consiliere individuală elevi</u> Top tematici abordate: Dificultăți psiho-emoționale Adaptare școlară și socială Comunicare deficitară Comportament deviant Elevi cu C.E.S.	Număr total de elevi consiliați individual: 85 , din care: Nivel liceu: 85 .
	<u>1.2.a) consiliere individuală părinți</u> Top tematici abordate: Dificultăți psiho-emoționale elevi Adaptare școlară și socială elevi Comunicare deficitară Elevi cu C.E.S.	număr beneficiari: 31 .
	<u>1.3.a) consultantă/ consiliere profesori</u> Top tematici abordate: Probleme ale elevilor, probleme de comunicare, orientare socio-profesională, managementul clasei, adaptare școlară, eșec școlar, probleme de relaționare, comportament deviant, elevi cu C.E.S., A.D.H.D., violență elevi, etc.	număr beneficiari: 88 .
	1.b) Activități de consiliere de grup	
	<u>1.1.b) consiliere de grup pentru elevi</u>	număr total grupuri: 2 .

	Top tematici abordate: Comunicarea interpersonală, relațiile sociale, prietenia.	număr total elevi: 12. din care: Nivel liceu: 12.
	<u>1.2.b) activități la orele de dirigiență</u> Tematici abordate: Educație pentru sănătate.	număr de ore: 17. număr beneficiari: 406. din care: Nivel liceu: 406.
	<u>1.3.b) activități cu părinții (ședințe, lectorate, consiliere de grup)</u> Tematici abordate: Provocările adolescenței. Tentațiile vârstei adolescenței.	număr ședințe cu părinții: 2, la clasele a IX a, 1 la clasa a X a, 1 la clasa a XI a. număr lectorate: 1.(lectorat cu reprezentanții părinților de la fiecare clasă). număr activități de consiliere de grup:
	<u>1.4.b) activități cu cadre didactice</u> Tematici abordate: Problematică elevi cu C.E.S. Problematică elev comportament deviant.	număr beneficiari: 14.
2	ACTIVITĂȚI de ORIENTARE A CARIEREI	
	2.a) Activități de consiliere individuală pentru OSP	
	<u>consiliere individuală elevi</u> Activități de informare, testare psiho-aptitudinală în scopul autocunoașterii, asistență privind luarea deciziei, consiliere individuală privind cariera	Număr total de ședințe de consiliere individuală: 169, acordate pentru un număr de 108 elevi, din care: Nivel liceu: 108.
	2.b) Activități OSP desfășurate cu clasa de elevi	
	<u>activități la orele de dirigiență, pe teme de orientare școlară</u> Denumirea activității: Alegerea corectă a viitoarei meserii. Alegerea corectă a viitoarei facultăți.	număr de ore: 11. număr beneficiari: 274. din care: Nivel liceu: 274.
3	Activități de prevenție/ intervenție/ dezvoltare personală derulate în unitatea de învățământ	
	Spune Nu drogurilor, alcoolului, tutunului! – 14 activități desfășurate la clasele a IX a, a Xa, a XI a și a XII a.	
4.	Activități desfășurate în cadrul unor programe/ proiecte ale ISJ/ CJRAE/ ale instituției de învățământ în care funcționează cabinetul	
	Spune Nu Violentei în Mediul Școlar! - 2 activități desfășurate la clasele a X a și a XI - a.	
5.	Platforme folosite pentru cursurile online, din perioada 11 martie – 12 iunie	
	GoogleMicrosoft WhatsApp Google Classroom Zoom E-mail	

La începutul anului școlar, s-au aplicat chestionare în vederea identificării nevoilor de consiliere a elevilor, părinților și cadrelor didactice.

S-a realizat, actualizat și reactualizat baza de date pentru elevii cu CES, TSI, probleme sociale, comportamentale, conform anexelor din procedura SEOSP/CJAP.

Puncte tari:

- Modalități alternative de educație reflectate de activități extracurriculare diverse la nivelul școlii și la nivelul claselor de elevi în învățarea online;
- Valorificarea experiențelor personale ale elevilor în activitățile educative în vederea pregătirii elevilor pentru viața reală;
- Alternarea formelor de organizare a activităților de consiliere și orientare ce creează o diversitate de experiențe de învățare;
- Alternarea diverselor roluri ale cadrului didactic și asumarea diferitelor roluri de către elevi, care generează dezvoltarea competențelor de autoevaluare;
- Creșterea semnificativă a numărului de cadre didactice și elevi care participă la activități educative.
- Activitatea prolifică a Asociației Părinților și Profesorilor de la Colegiul Economic „Dimitrie Cantemir” Suceava.
- Responsabilizarea *Consiliul Școlar al elevilor* și *Consiliul Reprezentativ al Părinților* ca foruri funcționale la nivelul școlii;
- Implicarea activă a elevilor în activitățile extrașcolare;
- Antrenarea elevilor în activități competitive cu rol socializator;
- Disponibilitatea ONG-urilor locale și naționale în a acorda consultanță și sprijin logistic pentru dezvoltarea unor activități menite să educe tineretul în sensul evoluției calității vieții;
- Disponibilitatea conducerii în a sprijini demersurile Consiliului Școlar al Elevilor și ale consilierului educativ.
- Amenajarea estetică, funcțională și cu materiale informative a cabinetul de Consiliere Școlară.

Puncte slabe:

- Scăderea interesului elevilor și a familiei față de activitățile educative și extracurriculare precum și minimalizarea importanței acestora;
- Numărul mare de ore de dirigenție care **nu se efectuează** potrivit planificărilor calendaristice;
- Reticența în susținerea unor lecții deschise în cadrul Comisiei metodice a diriginților;
- Slaba implicare a cadrelor didactice, care nu sunt diriginți, în viața clasei în afara orelor predate la disciplina respectivă;
- Lipsa unui spațiu adecvat pentru desfășurarea activităților educative școlare și extrașcolare;
- Conservatorismul și inerția manifestate de unii profesori diriginți;
- Numărul redus al activităților în care sunt implicați părinții.

2.2.5. Calificări și curriculum

Ordinele de ministru în vigoare pentru anul școlar 2020-2021 privind planurile cadru de învățământ și programele școlare pe ani de studii/calificări profesionale pentru care se asigură pregătirea prin învățământul preuniversitar-învățământ de zi (liceal și profesional de 3 ani), pe discipline de studiu:

I. CULTURA GENERALĂ

A. Pentru planurile cadru se aplică:

- OMECI nr. 3411 din 16.03.2009, pentru clasele a IX a filiera tehnologică
- OMECTS nr. 3081 din 27.01.2010, pentru clasele a X a filiera tehnologică
- OMECI nr. 3412 din 16.03.2009, pentru clasele a XI a și a XII a filiera tehnologică și filiera teoretică
- OMEN nr. 3152 din 22.02.2014 pentru învățământul profesional de 3 ani clasa a X a

B. Pentru programele școlare, pe discipline de studiu, se aplică:

1. Limba română

- OMECI nr. 5099 din 9.09.2009, pentru clasele a IX a și a X a filiera tehnologică, precum și pentru învățământul profesional de 3 ani, clasa a X a
- OMEC nr. 3252 din 13.02.2006 pentru clasele a XI a filiera tehnologică
- OMEC nr. 5959 din 22.12.2006 pentru clasele a XII a filiera tehnologică și filiera teoretică

2. Matematică

- OMECI nr. 5099 din 9.09.2009, pentru clasele a IX a filiera tehnologică
- OMEC nr. 4598 din 31.08.2004, pentru clasele a X a filiera tehnologică precum și pentru clasa a X a învățământ profesional de 3 ani
- OMEC nr. 3252 din 13.02.2006 pentru clasele a XI a filiera tehnologică
- OMEC nr. 3252 din 13.02.2006 pentru clasele a XII a filiera tehnologică
- OMEC nr. 5959 din 22.12.2006 pentru clasele a XII a filiera teoretică

3. Limbi moderne

- OMEC nr. 3410 din 7.03.2006, pentru clasele a XI a și a XII a filiera teoretică Engleză L1, 2 și Franceză L1, 2
- OMEC 5959 din 22.12.2006, pentru clasa a XII a filiera teoretică - Germană L1,2
 - OMEC nr. 3458 din 9.03.2004, pentru clasele a IX a filiera tehnologică - L1 Engleză și L1 Franceză, a X a învățământ profesional de 3 ani - L1 Engleză și L1 Franceză
- OMEC nr. 4598 din 31.08.2004, pentru clasele a X a filiera tehnologică
- OMECI nr. 5099 din 9.09.2009, pentru clasele a IX a și a X a filiera tehnologică-L2 Engleză, L2 Franceză și L2 Germană și pentru clasa a X a învățământ profesional de 3 ani - L2 Engleză, L2 Franceză, L1 și L2 Germană
 - OMEC nr. 3488 din 23.03.2006 pentru clasele a XI a și a XII a filiera tehnologică -L1 și L2 Engleză, L1 și L2 Franceză și L2 Germană

4. Istorie –Geografie

- OMEC nr. 3458 din 9.03.2004, pentru clasele a IX a și a X a filiera tehnologică;
- OMEC nr. 4598 din 31.08.2004, pentru clasele a X a filiera tehnologică;
- OMEC nr. 3252 din 13.02.2006 pentru clasele a XI a filiera tehnologică
- OMEC nr. 5959 din 22.12.2006 pentru clasele a XII a filiera tehnologică și filiera teoretică

5. Discipline socio – umane

- Disciplina Logică - OMECI nr. 5099 din 9.09.2009, pentru clasele a IX a filiera tehnologică
- Disciplina Psihologie - OMEC nr. 4598 din 31.08.2004 pentru clasele a X a filiera tehnologică precum și pentru clasa a X a învățământ profesional de 3 ani
- Disciplina Economie - OMEC nr. 3252 din 13.02.2006 pentru clasele a XI a filiera tehnologică
 - Disciplina Economie aplicată - OMEC nr. 5959 din 22.12.2006 pentru clasele a XII a filiera tehnologică
- Disciplina Filozofie - OMEN nr. 5364 din 15.12.2000 pentru clasele a XII a filiera teoretică
- Disciplina Educație antreprenorială - OMEC 4598/31.08.2004 pentru clasele a X a filiera tehnologică

6. Informatică

- OMECI nr. 5099 din 9.09.2009, pentru clasele a IX a, a X a, a XI a, a XII a filiera tehnologică; pentru clasele a XII a filiera teoretică

7. Fizică

- OMECT 3458/9.03.2004 pentru clasele a IX a filiera tehnologică; pentru clasa a X a învățământ profesional de 3 ani

- OMEC 4598/31.08.2004 pentru clasele a X a filiera tehnologică;
- OMEC nr. 5959 din 22.12.2006 pentru clasele a XII a filiera teoretică

8. Chimie

- OMECI nr 5099/9.09.2009 pentru clasele a IX a, a X a, a XI a, a XII a, filiera tehnologică și filiera teoretică precum și pentru clasele a X a învățământ profesional de 3 ani

9. Biologie

- OMECT 3458/9.03.2004 pentru clasele a IX a și a X a filiera tehnologică
- OMEC nr. 5959/22.12.2006 pentru clasele a XII a filiera teoretică

10. Educație fizică

- OMECI nr 5099/9.09.2009 pentru clasele a IX a, a X a, a XI a, a XII a, filiera tehnologică, filiera teoretică și învățământ profesional de 3 ani, clasa a X a

11. Religie (cultul ortodox)

- OMECT nr. 5230/01.09.2008 pentru clasele a IX a, a X a, a XI a, a XII a, filiera tehnologică și filiera teoretică precum și pentru clasa a X a învățământ profesional de 3 ani

12. Consiliere și orientare

- OMEN nr. 4437 din 2014 pentru clasele a X a învățământ profesional de 3 ani
- OMEC nr. 5287 din 9.10.2006 pentru clasele a IX a, a X a, a XI a, a XII a, învățământ liceal, filiera tehnologică și filiera teoretică

II. CULTURA DE SPECIALITATE

a. La clasa a IX a, ciclul inferior al liceului - filiera tehnologică, unde pregătirea se realizează pe domenii de pregătire de bază, se aplică:

- Planul - cadru de învățământ aprobat prin OMECI nr. 3411 din 16.03.2009;

- Planurile de învățământ aprobate prin OMENCS nr. 4457/5.07.2016 corelat cu OMEC 5564/14.09.2020 privind măsurile de aplicare și corelare a planurilor de învățământ pentru învățământul profesional, liceal – filiera tehnologică, cu structura anului școlar 2020-2021

- Programele școlare pentru cultura de specialitate și stagiile de pregătire practică din aria curriculară Tehnologii, precum și pentru stagiile de pregătire practică – CDL aprobate prin OMENCS nr. 4457 din 5.07.2016.

b. La clasa a X a ciclul inferior al liceului – filiera tehnologică, unde pregătirea se realizează pe domenii de pregătire generală, se aplică:

- Planurile cadru aprobate prin OMECTS nr. 3081/27.01.2010 Anexa 3;

- Planurile de învățământ aprobate prin OMEN nr. 3915/18.05.2017 corelat cu OMEC 5564/14.09.2020 privind măsurile de aplicare și corelare a planurilor de învățământ pentru învățământul profesional, liceal – filiera tehnologică, cu structura anului școlar 2020-2021;

- Programele școlare pentru cultura de specialitate și pregătirea practică săptămânală din aria curriculară Tehnologii precum și pentru pregătirea practică comasată/stagiile de pregătire practică -CDL aprobate prin OMEN nr. 3915/18.05.2017, Anexele 1 și 2

c. La clasa a X a învățământ profesional de stat, unde pregătirea se realizează pe domenii de pregătire de bază, se aplică:

- Planurile cadru aprobate prin OMEN nr. 3152 din 24.02.2014;

- Planurile de învățământ aprobate prin OMEN nr. 3915/18.05.2017 corelat cu OMEC 5564/14.09.2020 privind măsurile de aplicare și corelare a planurilor de învățământ pentru învățământul profesional, liceal – filiera tehnologică, cu structura anului școlar 2020-2021;

- Programele școlare pentru cultura de specialitate și pregătirea practică săptămânală din aria curriculară tehnologii, precum și pentru stagiile de pregătire practică - CDL aprobate prin OMEN nr. 3915/18.05.2017

Calificările profesionale ce pot fi obținute în ciclul superior al liceului, indiferent de rutele anterioare de pregătire, utilizează planurile cadru și planurile de învățământ, după cum urmează:

- d. La clasa a XI a ciclul superior al liceului – filiera tehnologică, se aplică:
- Planurile cadru de învățământ aprobate prin OMECI nr. 3412/16.03.2009;
 - Planurile de învățământ pentru cultura de specialitate, pregătirea practică și pentru stagiile de pregătire practică aprobate prin OMEN nr. 3500/29.03.2018, corelat cu OMEC 5564/14.09.2020 privind măsurile de aplicare și corelare a planurilor de învățământ pentru învățământul profesional, liceal – filiera tehnologică, cu structura anului școlar 2020-2021;
 - Programele școlare sunt aprobate prin OMEN nr. 3501/29.03.2018, Anexa 1.
- e. La clasa a XII a ciclul superior al liceului – filiera tehnologică, se aplică:
- Planurile cadru de învățământ aprobate prin OMECI nr. 3412/16.03.2009;
 - Planurile de învățământ pentru cultura de specialitate, pregătirea practică și pentru stagiile de pregătire practică aprobate prin OMEN nr. 3500/29.03.2018, corelat cu OMEC 5564/14.09.2020 privind măsurile de aplicare și corelare a planurilor de învățământ pentru învățământul profesional, liceal – filiera tehnologică, cu structura anului școlar 2020-2021;
 - Programele școlare sunt aprobate prin OMEN nr. 3501/29.03.2018 Anexa 2.

Curriculum în dezvoltare locală (CDL) proiectat, avizat și aprobat pentru anul școlar 2020 -2021:

I. Învățământ liceal

Nr. crt.	Denumire CDL	Clasa	Calificarea profesională
1.	Industria ospitalității locale	a IX a	- Tehnician în turism - Tehnician în gastronomie - Tehnician în hotelărie
2.	Bucovina turistică	a X a	- Tehnician în turism
3.	Bucovina culinară	a X a	- Tehnician în gastronomie
4.	Valorificarea potențialului turistic bucovinean	a XI a	- Tehnician în turism
5.	Activitatea de producția culinară cu specific bucovinean	a XI a	- Tehnician în gastronomie
6.	Educație pentru dezvoltare durabilă în turism	a XII a	- Tehnician în turism
7.	Oferta de produse în unitățile de alimentație din Bucovina	a XII a	- Tehnician în gastronomie
8.	Calcul economic și completarea documentelor pentru principalele tranzacții economice	a IX a	- Tehnician în activități economice -Tehnician în administrație -Tehnician în comerț
9.	Birou de învățare	a X a	-Tehnician în activități economice
10.	Activitatea autorităților administrației publice locale	a X a	-Tehnician în administrație
11.	Birou de învățare– activitatea agentului comercial	a X a	-Tehnician în comerț
12.	Elemente de fiscalitate și piața asigurărilor	a XI a	- Tehnician în activități economice
13.	Merchandising și comerț modern	a XI a	- Tehnician în comerț

14.	Elemente de drept și legislație	a XI a	- Tehnician în administrație
15.	Competitivitatea și costurile	a XII a	- Tehnician în comerț
16.	Elemente de dreptul muncii	a XII a	- Tehnician în activități economice - Tehnician în administrație - Coafor stilist

II. Învățământ profesional

Nr. crt.	Denumire CDL	Clasa	Calificarea profesională
1.	Studiu privind activitatea în unitățile de alimentație	a X a	Ospătar (chelner), vânzător în unități de alimentație
2.	Studiu privind activitatea în unitățile de cazare	a X a	Lucrător hotelier

Curriculumul în dezvoltarea locală (CDL) pentru clasele a IX a, a X a ciclul inferior al liceului – filiera tehnologică, clasa a X a învățământ profesional de stat a fost proiectat conform *Reperelor metodologice privind proiectarea curriculumului în dezvoltarea locală pentru clasele a IX a și a X a, ciclul inferior al liceului, filiera tehnologică și învățământul profesional*, aprobate prin OMEN nr. 3914/18.05.2017

Curriculumul în dezvoltarea locală (CDL) pentru *clasele a XI a și a XII a ciclul superior al liceului, filiera tehnologică* a fost proiectat conform *Orientărilor metodologice generale pentru elaborarea curriculumului în dezvoltarea locală* aprobate prin OMEN nr. 3502/29.03.2018.

2.2.6. Resursele fizice și umane

1. Resurse fizice

Baza materială a Colegiului Economic „Dimitrie Cantemir” Suceava este alcătuită din:

- 22 săli de clasă
- amfiteatru
- 6 cabinete școlare
 - 2 firme exercițiu
 - Prolang
 - Junior
 - Coafor
 - Lb. română
- 6 cabinete profesori
 - Cabinet biologie
 - Cabinet chimie
 - Cabinet fizică
 - Cabinet matematică
 - Cabinet informatică
 - Cabinet istorie-geografie
- 6 laboratoare
 - 2 laboratoare de informatică
 - 1 laborator chimie
 - 1 laborator fizică

- 2 laboratoare alimentație
- 1 cabinet pentru proiecte europene/Asociația Părinților și Profesorilor din cadrul Colegiului Economic „Dimitrie Cantemir” Suceava
- 1 cabinet consiliere și orientare
- 1 bibliotecă școlară cu 25.735 volume
- 1 internat cu 120 locuri
- 1 cantină cu sală de mese
- sală de sport
- teren de sport amenajat
- 1 cabinet medical
- 2 cabinete directori
- 1 birou consilier educativ + coordonator CEAC
- 1 birou contabilitate
- 1 birou secretariat
- 1 cabinet al inginerului de sistem
- 1 spațiu al personalului de serviciu.

Școala are în dotare **188 de calculatoare** conectate la internet din care:

- 112 sunt utilizate de către elevi
- 59 sunt utilizate de către personalul didactic
- 17 sunt utilizate în administrație

2. Resurse umane

● **Personalul didactic** este alcătuit din 85 cadre didactice, din care :

- 77 profesori titulari (74 ai unității și 3 a altor unități) – 91 %
- 5 profesori calificați angajați pe perioadă determinată – 5 %
- 3 asociați, pensionari – 3%.

Din cele 85 cadre didactice sunt: 3 debutant (3 %), 11 cu definitivat (13 %), 10 cu gradul didactic II (12 %), 61 gradul didactic I (72%). În colectivul profesoral sunt 6 doctori, din care 3 au gradul I echivalat cu doctoratul, 3 profesori au obținut și gradul I și doctoratul.

Personalul didactic de predare și cel auxiliar din Colegiul Economic „Dimitrie Cantemir” Suceava și-a dezvoltat modele de gândire inedite și exploratorii, deprinderi și competențe profesionale prin participarea la activități de formare și perfecționare în scopul ameliorării procesului instructiv-educativ și profesionalizării carierei didactice. Se constată un interes sporit în participarea la examenele de definitivat și grade didactice, programe de conversie profesională, programe postuniversitare de formare și dezvoltare profesională continuă, studii universitare de masterat și studii universitare de doctorat. În vederea asigurării dimensiunii europene a educației, profesori din toate ariile curriculare efectuează mobilități în cadrul programului Erasmus+, dezvoltând strategii interactive de predare învățare în vederea stimulării unei cunoașteri active prin asocierea unor situații practice, învățarea fiind astfel un proces activ și constructiv.

Calitatea personalului didactic este evidențiată din statistica următoare:

- 84 % au un grad didactic sau doctorat;
- 40 % sunt implicați în activități de cercetare științifică și pedagogică;
- 36 % au avut rezultate deosebite în pregătirea elevilor;
- 40 % este ponderea personalului didactic care au lucrări și articole publicate (cărți, studii și articole în reviste de specialitate cu ISBN și ISSN, conferințe naționale și internaționale);

▪ 74 % dintre părinții chestionați apreciază favorabil calitatea activității didactice din unitate (sursa: chestionar părinți);

▪ 80 % dintre profesorii școlii consideră că principala valoare a școlii este calitatea colectivului didactic (sursa: chestionar profesori);

▪ 52 % dintre profesorii școlii au participat în ultimul an la programe de formare („Resurse educaționale. Tehnologie și creativitate”, „Profesor în online”, “Asigurarea calității și controlul calității în școli”, „Evaluarea cadrelor didactice din perspectiva contextelor profesionale didactice și a inspecției școlare”, „Managementul programelor educaționale”, “GOOGLE Educator Nivelul 1(GEN1) - Intermediari”, „Provocări și soluții în educația digitală”, „Utilizarea responsabilă a resurselor educaționale digitale”, "Fenomenul Violentei: De la delimitări conceptuale la prevenire și intervenții eficiente", "Competențe digitale cu resurse deschise TI&C") și estimăm că acest proces va continua, bazându-ne pe faptul că 43% dintre profesorii școlii consideră că principalul aspect pe care trebuie să-l dezvolte școala este formarea continuă a cadrelor didactice (sursa: chestionar profesori).

• **Personal didactic. auxiliar 12**

• **Personal nedidactic 21**

▪ 100% din personalul administrativ deține o calificare corespunzătoare postului ocupat, prestând servicii de calitate.

• **Elevi 1333**

2.2.7. Parteneriate și colaborare

Colegiul Economic „Dimitrie Cantemir” Suceava stabilește și dezvoltă parteneriate cu administrația publică locală, instituții publice, organizații, centre și asociații din județ și din țară care se concretizează într-o serie de acțiuni ce au ca obiect: consilierea, educarea și formarea tinerilor:

• Parteneriate cu administrația publică locală și alte instituții publice care se concretizează într-o serie de acțiuni ce au ca obiect educarea și formarea tinerilor:

1. Agenția de Ocupare a Forței de Muncă Suceava
2. Agenția pentru Protecția Mediului Suceava
3. Agenția Națională Împotriva Traficului de Persoane - Centru Regional Suceava
4. Biblioteca Bucovinei „I. G. Sbiera” Suceava
5. Biroul Național Sindical
6. Camera de Comerț și Industrie a Județului Suceava
7. Casa Corpului Didactic „George Tofan” Suceava
8. Casa de Cultură a Sindicatelor Suceava
9. Centrul de Informare Europe Direct Bucovina Suceava
10. Comisariatul Județean Suceava
11. Comisariatul pentru Protecția Consumatorilor Suceava
12. Consiliul Județean Suceava
13. Consiliul Local Suceava
14. Direcția Silvică Suceava
15. Direcția de Sănătate Publică Suceava
16. Direcția Județeană de Tineret și Sport Suceava
17. Garda Națională de Mediu Suceava
18. Inspectoratul de Jandarmi Județean „Bogdan Vodă” Suceava
19. Inspectoratul de Poliție Județean Suceava
20. Inspectoratul Teritorial de Muncă Suceava
21. Oficiul Județean pentru Protecția Consumatorilor Suceava
22. Muzeul Bucovinei Suceava
23. Prefectura Județului Suceava

24. Primăria Municipiului Suceava
25. Societatea Culturală „Ștefan cel Mare” Bucovina, Suceava
26. Spitalul Județean de Urgență Suceava
27. Teatrul Municipal „Matei Vișniec” Suceava

• Parteneriate cu organizații, centre și asociații din județ și din țară care au ca scop consilierea și educarea tinerilor:

1. Asociația Părinților și Profesorilor de la Colegiul Economic „Dimitrie Cantemir” Suceava

2. Asociația „Alecs Group” Suceava
3. Asociația „Lumina Lina” Suceava
4. Asociația InBusiness - Suceava
5. Centrul Carpato - Danubian de Geoecologie
6. Centrul Județean de Asistență Psihopedagogică Suceava
7. Centrul de Plasament „Speranța” Suceava
8. Centrul de Prevenire, Evaluare și Consiliere Antidrog al județului Suceava
9. Centrul Județean de Planificarea Familială și Contracepție Suceava
10. Centrul Județean de Resurse și Asistență Educațională Dolj
11. Centrul Școlar de Educație Incluzivă Suceava
12. Direcția Generală de Asistență Socială și Protecția Copilului Suceava
13. EuroActiv Suceava
14. Junior Achievement România
15. Salvați Copiii, filiala Suceava

• Parteneriate cu angajatorii din regiune în vederea efectuării instruirii practice în domeniile: economic, turism, alimentație publică, administrativ:

1. S.C. Mariturlicu S.R.L. Cacica Suceava
2. S.C. Euromarimont COM Suceava
3. S.C. Avon Cosmetics (România) S.R.L.
4. S.C. Ianral S.R.L. Suceava
5. S.C. Onero S.R.L. Suceava
6. S.C. Ritmic COM S.R.L. Suceava - Cabana Isa
7. S.C. Belpan S.R.L. Suceava
8. S.C. Betty-Ice S.R.L. Suceava
9. S.C. Glaza Blu S.R.L. Suceava, Restaurant Vivendi
10. S.C. Mer-Dum S.R.L. Suceava – Hotel Zamca
11. S.C. Michelle Center S.R.L. Suceava
12. S.C. Lucy-Style S.R.L. Suceava
13. S.C. Bucovina Vacance Tour S.R.L. Vatra Dornei Suceava
14. Premier Restaurants Romania S.R.L. - Restaurant Mc Donalds
15. Agenția de turism Juventus Travel Services S.R.L. Suceava
16. Agenția de turism Champion Tour Suceava
17. Unicredit Bank S.A, sucursala Suceava
18. S.C. Ioviterapia S.R.L, Suceava
19. S.C. Carrefour România S.A, Suceava
20. AJPIS Suceava
21. OJOFM Suceava
22. Casa județeană de pensii, Suceava
23. S.C. Pepco Retail S.R.L
24. ING Bank NV Amsterdam Bucuresti
25. S.C. Passa Tempo, Suceava
26. S.C. Lucilux S.R.L, Suceava – Hotel Restaurant Casa de Piatra

27. S.C. Nicolmit S.R.L, Suceava
28. S.C. PRIMAGRA S.R.L, Suceava

• Parteneriate sau colaborări cu alte unități de învățământ de același nivel din țară și străinătate;

1. Colegiul Național Pedagogic „Ștefan Velovan“ Craiova
2. Colegiul Național „Ștefan cel Mare” Suceava (proiect educativ „StartIT, Concursul Județean de Informatică)

3. Colegiul Tehnic „Ion Holban” Iași
4. Colegiul Tehnic „Al. I. Cuza“ Suceava
5. Universitatea „Ștefan cel Mare” Suceava
6. Școala Gimnazială Mitocu Dragomirnei
7. Școala Postliceală Sanitară „Christina” Suceava
8. Palatul Copiilor Suceava
9. Liceul Tehnologic „Ion Barbu” Giurgiu (proiect educațional „Stop evaziunii fiscale! Solicitați bon fiscal!”)

10. Școala Gimnazială „Mihai Halunga”, comuna Hîntești
11. Liceul Tehnologic Energetic, Câmpina
12. Colegiul Național „Mihai Eminescu”, Botoșani
13. F.E.G. Education, Școala postliceală – filiala Suceava
14. Școala Gimnazială „Dimitrie Păcurariu” - Șcheia
15. Școala postliceală sanitară „Christiana”, Suceava
16. Centrul Militar Județean
17. Asociația „Școala de Valori”, București
18. Colegiul Tehnic „Ion Holban” – Iași
19. Liceul Tehnologic „Voievodul Gelu” - Zalău
20. Liceul „Regina Maria” – Dorohoi
21. Colegiul Tehnic de Industrie Alimentară – Suceava
22. Colegiul Tehnic „Samoil Isopescu” – Suceava

• Parteneriate educaționale:

1. Natura și biodiversitatea
2. O viață sănătoasă
3. Gândește Eco, gândește pozitiv
4. Cine sunt eu?
5. Cerc de dezbateri Colegiului Economic – „Dimitrie Cantemir“ – Suceava
6. Estetica și întreținerea corpului uman
7. Viața de liceu se trăiește o singură dată
8. Proiect Educațional „Parcul ECONomiștilor”
9. Artă sau violență? Tu alegi!
10. Arta de a fi sănătos

2.2.8. Analiza portofoliului de produse

Învățământ liceal forma de învățământ - zi Tehnician în activități economice – „STAR”

Argumente:

- domeniul de activitate este cu segment mare, în creștere (sursa PLAI);
- procentul de inserție a absolvenților pe piața muncii este ridicat (sursa – monitorizarea absolvenților de către diriginți).

Strategii:

- creșterea ponderii calificării inclusiv pentru formarea adulților;

- creșterea segmentului de piață.

Tehnician în turism intensiv engleză – „STAR”

Argumente:

- domeniul are o pondere însemnată la formarea PIB, volumul de activitate la nivelul județului majorându-se permanent (sursa PLAI);
- creșterea numărului de IMM-uri în domeniul turismului la nivel european (sursa PLAI);
- concurența altor școli din zonă;
- creșterea numărului de solicitări ale absolvenților de clasa a VIII a.

Strategii:

- promovarea mai intensă a acestei calificări;
- atragerea de elevi cu pregătire inițială bună care ulterior pot fi redirecționați spre alte domenii din ofertă (agroturism);
- desfășurarea orelor de teorie și practică în agenția de turism junior înființată la nivelul școlii;
- creșterea numărului de parteneriate încheiate între școală și agenții economici locali în vederea asigurării pregătirii practice a elevilor;
- creșterea segmentului de piață;
- implicarea elevilor în proiecte europene Erasmus+ în vederea experimentării condițiilor de lucru la nivel european.
- desfășurarea de lecții CLIL la modulele de turism.

Tehnician în activități de comerț – „STAR”

Argumente:

- comerțul cu ridicata și cu amănuntul este o ramură importantă în economia zonală (sursa PLAI);
- creșterea numărului de IMM-uri în domeniul comerțului (sursa PLAI);
- tradiția școlii comerciale sucevene.

Strategii:

- intensificarea colaborării cu partenerii în vederea asigurării practicii de specialitate și a angajării absolvenților;
- dezvoltarea bazei materiale de practică la nivelul școlii în vederea însușirii abilităților specifice.

Tehnician în turism – „STAR”

Argumente:

- domeniul are o pondere însemnată la formarea PIB, volumul de activitate la nivelul județului majorându-se permanent (sursa PLAI);
- creșterea numărului de IMM-uri în domeniul turismului (sursa PLAI);
- concurența altor școli din zonă;
- creșterea numărului de solicitări ale absolvenților de clasa a VIII a.

Strategii:

- promovarea mai intensă a acestei calificări;
- atragerea de elevi cu pregătire inițială bună care ulterior pot fi redirecționați spre alte domenii din ofertă (agroturism);
- desfășurarea orelor de teorie și practică în agenția de turism junior înființată la nivelul școlii;
- creșterea numărului de parteneriate încheiate între școală și agenții economici locali în vederea asigurării pregătirii practice a elevilor;
- creșterea segmentului de piață;
- implicarea elevilor în proiecte europene Erasmus+ în vederea experimentării condițiilor de lucru la nivel european.

Tehnician în administrație – „CASH COW”

Argumente:

- cerințele în domeniul administrației de pe piața muncii sunt constante;
- cerința informatizării și modernizării în sector.

Strategii:

- încheierea de parteneriate între școală și administrația locală în vederea asigurării pregătirii practice a elevilor;
- creșterea calității pregătirii de specialitate în domeniu.

Tehnician în gastronomie – „CASH COW”

Argumente:

- piață stabilă, generatoare de profit;
- cerere mare pe piața muncii internă și internațională.

Strategii:

- menținerea numărului actual de clase;
- modernizarea bazei de practică în domeniul alimentației publice;
- implicarea elevilor în proiecte europene Erasmus+ în vederea experimentării condițiilor de lucru la nivel european.

Matematică – informatică, intensiv informatică – „PIATRĂ DE MOARĂ”

Argumente:

- angajatorii preferă persoane cu abilitați în domeniul informaticii;
- deși piața rămâne în continuare atractivă cu un orizont larg, există licee de profil în zonă.

Strategii:

- dezvoltarea bazei materiale existente;
- interdisciplinaritatea și aplicabilitatea informaticii în domeniul economic.

Tehnician în activități economice, intensiv engleză - „VEDETĂ”

Argumente:

- domeniul de activitate este cu segment mare, în creștere (sursa PLAI);
- piață în creștere, generatoare de profit;
- cerere mare pe piața muncii internă și internațională;
- în economia actuală, cunoașterea a cel puțin o limbă străină este o condiție esențială impusă de angajatorii din toate domeniile;
- extinderea companiilor multinaționale;
- procentul de inserție a absolvenților pe piața muncii este ridicat (sursa – monitorizarea absolvenților de către diriginți).

Strategii:

- creșterea ponderii calificării;
- dezvoltarea competențelor antreprenoriale prin implicarea elevilor și profesorilor în activități practice (târguri naționale și internaționale ale firmelor de exercițiu, concurs Business plan etc.).

Tehnician în activități economice, intensiv franceză – „DOG - PIATRĂ DE MOARĂ”

Argumente:

- domeniul de activitate este cu segment mare, în creștere (sursa PLAI);
- procentul de inserție a absolvenților pe piața muncii este ridicat (sursa – monitorizarea absolvenților de către diriginți);
- în economia actuală, cunoașterea a cel puțin o limbă străină este o condiție esențială impusă de angajatorii din toate domeniile;
- extinderea companiilor multinaționale.

Strategii:

- scăderea ponderii calificării;
- retragerea calificării din oferta educațională;
- dezvoltarea competențelor antreprenoriale prin implicarea elevilor și profesorilor în activități practice (târguri naționale și internaționale ale firmelor de exercițiu, concurs Business plan etc.).

Tehnician în turism, intensiv franceză - „DOG - PIATRĂ DE MOARĂ”

Argumente:

- domeniul turism are o pondere însemnată la formarea PIB, volumul de activitate la nivelul județului majorându-se permanent (sursa PLAI);
- creșterea numărului de IMM-uri în domeniul turismului (sursa PLAI);
- retragerea calificării din oferta educațională;
- necesitatea cunoașterii unei limbi străine în momentul angajării în acest domeniu de activitate.

Strategii:

- scăderea ponderii calificării;
- retragerea calificării din oferta educațională;
- desfășurarea orelor de teorie și practică în agenția de turism junior înființată la nivelul școlii;
- creșterea numărului de parteneriate încheiate între școală și agenții economici locali în vederea asigurării pregătirii practice a elevilor;
- implicarea elevilor în mobilități și activități derulate în cadrul proiectelor europene Erasmus+ în vederea dezvoltării competențelor lingvistice.

Coafor – stilist – „PIATRĂ DE MOARĂ - DOG”

Argumente:

- extinderea calificării în învățământul liceal din județul Suceava;
- procent scăzut de promovabilitate la bacalaureat;

Strategii

- retragerea calificării din oferta educațională;
- analiza continuă a rezultatelor la examenul de bacalaureat;
- încheierea de parteneriate cu agenții economici din domeniu.

Tehnician în achiziții și contractări – „QUESTION MARK”

Argumente:

- cerințele în domeniul achizițiilor și contractărilor exprimate pe piața muncii sunt în creștere;
- creșterea numărului de IMM-uri în domeniul comerțului;
- comerțul cu ridicata și cu amănuntul este o ramură importantă în economia zonală (sursa PLAI);
- tradiția școlii comerciale sucevene.

Strategii:

- intensificarea colaborării cu partenerii în vederea asigurării practicii de specialitate și a angajării absolvenților;
- dezvoltarea bazei materiale de practică la nivelul școlii în vederea însușirii abilităților specifice.
- promovarea mai intensă a acestei calificări.

Tehnician în hotelărie - „QUESTION MARK”

Argumente:

- cerințele în domeniul turismului exprimate pe piața locală și internațională a muncii sunt în creștere;
- cerința modernizării sectorului.

Strategii:

- creșterea numărului de parteneriate încheiate cu agenții economici din domeniu;
- creșterea calității pregătirii de specialitate prin efectuarea de stagii de pregătire practică la agenții economici parteneri;
- promovarea mai intensă a acestei calificări.

Învățământ profesional

Ospătar (chelner), vânzător în unități de alimentație - „VEDETĂ”

Argumente:

- cerințele în domeniul turismului și gastronomiei exprimate pe piața muncii sunt în creștere;

- cerința modernizării sectorului.

Strategii:

- creșterea numărului de parteneriate încheiate cu agenții economici din domeniu;
- creșterea calității pregătirii de specialitate prin efectuarea de stagii de pregătire practică la agenții economici parteneri;
- promovarea mai intensă a acestei calificări.

Lucrător hotelier – „QUESTION MARK”

Argumente:

- cerințele în domeniul turismului și gastronomiei exprimate pe piața locală și internațională a muncii sunt în creștere;

- cerința modernizării sectorului.

Strategii:

- creșterea numărului de parteneriate încheiate cu agenții economici din domeniu;
- creșterea calității pregătirii de specialitate prin efectuarea de stagii de pregătire practică la agenții economici parteneri;
- promovarea mai intensă a acestei calificări.

Lucrător hotelier – „QUESTION MARK”

Argumente:

- cerințele în domeniul turismului și gastronomiei exprimate pe piața locală și internațională a muncii sunt în creștere;

- cerința modernizării sectorului.

Strategii:

- creșterea numărului de parteneriate încheiate cu agenții economici din domeniu;
- creșterea calității pregătirii de specialitate prin efectuarea de stagii de pregătire practică la agenții economici parteneri;
- promovarea mai intensă a acestei calificări.

2.2.9. Rezultatele proceselor de autoevaluare

Puncte tari :

• Poziția de leader în domeniul pregătirii economice de specialitate pentru piața suceveană;

• Tradiția școlii comerciale sucevene (1945 – „Gimnaziul Comercial de Băieți”, cu patru clase, se transformă în liceu cu clasele I-VIII; 12 septembrie 1966, prin Decizia Nr.688/1966 se înființează „Liceul Economic”);

• Ponderea însemnată a specialiștilor în domeniul economic și a tinerilor în total personal angajat;

• Derularea proiectelor europene;

• Existența rețelei de calculatoare conectate la internet, ce deservește toate sectoarele școlii;

- Rezultatele obținute la olimpiade și concursuri școlare care atestă nivelul de performanță în pregătirea elevilor;
- Interesul manifestat de majoritatea cadrelor didactice pentru ridicarea nivelului de pregătire profesională generală și de specialitate;
- Derularea în condiții bune a învățământului în sistem on-line (sincron, asincron, mixt);
- Rezultate foarte bune la examenul de bacalaureat;
- Îmbunătățirea vizibilă a bazei materiale;
- Desfășurarea unui număr mare de activități extrașcolare;
- Existența unor parteneriate solide cu instituții și agenți economici locali.

Puncte slabe:

- Conservatorismul și inerția manifestate de unele cadre didactice în fața schimbărilor inerente din peisajul educațional în context pandemic;
- Lipsa de implicare a unor cadre didactice în activitățile școlii;
- Insuficienta implicare a părinților în demersul școlar;
- Nivelul de pregătire tot mai scăzut al elevilor care intră în liceu.

2.2.10. Activitățile privind dezvoltarea stabilite în urma autoevaluării

1. Intensificarea implicării cadrelor didactice și a elevilor în procesul de pregătire, în vederea creșterii procentului de promovare la examenul de bacalaureat;
2. Participarea cadrelor didactice la cursuri de formare continuă, mai ales pentru procesul de învățare –predare – evaluare în sistem on-line, organizate de școală, C.C.D, I.S.J sau alte instituții din țară și străinătate în conformitate cu nevoile identificate;
3. Atragerea și implicarea elevilor într-o măsură mai mare în procesul de învățământ prin utilizarea unor metode de predare și evaluare centrate pe elev, atractive, mai ales în context pandemic;
4. Stimularea interesului părinților pentru implicarea în activitățile școlii, prin organizarea unor acțiuni comune de către Asociația Părinților și Profesorilor, la care să participe atât elevii, cât și părinții;
5. Utilizarea platformelor educaționale într-o măsură mai mare și la toate disciplinele și modulele școlare;
6. Utilizarea rezultatelor obținute în urma asistențelor la ore pentru creșterea satisfacției beneficiarilor;
7. Continuarea dezvoltării culturii organizaționale care să coreleze toți actorii implicați în procesul de educație: elevi, profesori, părinți.

2.3. Analiza SWOT

PUNCTE TARI	PUNCTE SLABE
<ul style="list-style-type: none"> • Oferta educațională diversă, selectată în concordanță cu opțiunile elevilor și cu nevoia de pregătire profesională a acestora. • Calitatea instruirii este confirmată de opțiunile de școlarizare ale elevilor și părinților. • Școala promovează activități extracurriculare care favorizează tinerii să-și dezvolte propriile afinități, aspirații și 	<ul style="list-style-type: none"> • Evaluarea preponderent tradiționalistă pentru activitățile finalizate cu examene naționale care nu urmăresc creativitatea, originalitatea sau dobândirea unor deprinderi de muncă intelectuală și practice ale elevilor; • Slaba implicare a părinților în medierea, întreținerea și finalizarea eficientă a unor colaborări și parteneriate benefice;

valori în scopul construirii unei imagini de sine pozitive (numeroasele activități cultural - artistice).

- Încheierea de parteneriate cu agenții economici pentru derularea stagiilor de instruire practică;

- Înscrierea și derularea de activități prin firme-exercițiu la ROCT

- Realizarea bazei de itemi pentru concursuri de specialitate, faza județeană

- Îndrumarea elevilor pentru alegerea temelor în vederea elaborării proiectelor de specialitate pentru susținerea examenului de certificare a calificării profesionale nivel 4

- Înscrierea și derularea de activități prin firme-exercițiu la ROCT

- Îndrumarea practicii pedagogice pentru studenți nivel 1 și 2

- Realizarea bazei de itemi pentru concursuri de specialitate, faza județeană

- Îndrumarea elevilor pentru alegerea temelor în vederea elaborării proiectelor de specialitate pentru susținerea examenului de certificare a calificării profesionale nivel 4

- Personal didactic calificat, performant, preocupat în număr mare de propria perfecționare și formare continuă, cu disponibilitate pentru inovație și muncă în echipă;

- Posibilități de perfecționare a cadrelor didactice în vederea derulării unui curriculum modern

- Elaborarea documentelor privind proiectarea activității la toate nivelele.

- Crearea și implementarea unui sistem judicios de comunicare și transmitere a informațiilor între compartimente

- Atmosfera de colaborare creată în cadrul colectivului

- Elaborare de CDL-uri, aprobate de ISJ, pentru clasele a IX – XII, în conformitate cu noile planuri cadru și planuri de învățământ

- Ofertă educațională extrașcolară bogată și atractivă (Cercul de dezbateri, trupa de teatru EcoArt etc.)

- Bază materială în mare măsură modernizată și actualizată cerințelor unui învățământ de calitate;

- Realizarea unor parteneriate educaționale

- Interesul scăzut al unor cadre didactice pentru cunoașterea problematicii și a documentelor de strategie educațională;

- Nediferențierea parcursurilor de învățare pentru elevi cu dificultăți de învățare sau capabili de performanțe superioare;

- Uneori se constată centrarea proiectării didactice curente pe conținuturi, nu pe competențe specifice / derivate, rezultate ale învățării;

- Creșterea numărului de elevi admiși cu medii mari, dar fără reflectarea obiectivă a acestora în nivelul și calitatea cunoștințelor și deprinderilor acumulate;

- Ponderea scăzută a elevilor dornici de performanță;

- Nivelul mediu al pregătirii elevilor nu permite obținerea de performanțe la olimpiade școlare ;

- Participarea unui număr mic de elevi la cercuri școlare și olimpiade școlare, având în vedere volumul foarte mare de cunoștințe din programa școlară, care nu este corelat cu numărul orelor alocate pentru studiu, la unele discipline;

- Fondul bibliografic de specialitate este insuficient;

- Fondul de manuale insuficient. Achiziția de cărți de specialitate/ auxiliare insuficientă clasa IX – XII;

- Numărul redus de materiale didactice pentru activități online;

- Lipsa atenției suficiente sau absența totală la cursurile online a multor elevi;

- Insuficienta dotare a cabinetelor de limba română, de limbi moderne, de informatică: lipsa unor imprimante performante, lipsa unui mobilier adecvat în laboratoarele de informatică.

- Existența unui spațiu de învățământ limitat;

- Implicarea unui număr destul de redus de profesori în viața școlii și în activitatea extrașcolară;

- Activitățile din cadrul școlii nu au fost mediatizate suficient în presa locală.

- Număr mare de absențe nemotivate;

- Abordarea cu neîncredere a influenței pozitive a activităților educative extrașcolare asupra dezvoltării

locale, regionale și naționale care asigură relații bune cu comunitatea locală, cu diverse organizații, instituții publice și de învățământ

- Colaborări cu instituții publice de învățământ, ale administrației locale, cu instituții private, ONG-uri, fundații cu tendința de a se permanentiza prin acorduri de parteneriat.

- Existența și activitatea desfășurată de Asociația părinților și profesorilor din Colegiul Economic "Dimitrie Cantemir" Suceava;

- Diversificarea modalitatilor de identificare a nevoilor elevilor și atragerea lor în proiecte și activități educative variate atractive cu puternic accent formativ;

- Monitorizarea continuă a absențelor și cazurilor de violență;

- Un număr mare de profesori cu înaltă pregătire științifică și psiho-pedagogică, cu gradul didactic I, II sau doctorat, cu pregătire recunoscută și de I.Ș.J., profesori cu gradații de merit, profesori metodisti;

- Procent ridicat de promovabilitate;

- Procent mare al elevilor cu medii generale între 8-10;

- Rezultate foarte bune la examenele finale - procent mare de promovare a examenului de bacalaureat;

- Existența internatului și cantinei - puncte de atracție pentru elevii din mediul rural;

- O cultură organizațională bine dezvoltată, cu elemente specifice (uniforma, emblemă ș.a.);

- Popularizare intensă a ofertei educaționale prin mass-media, pliante distribuite în școlile generale, mape de prezentare a liceului, participare la târgul educațional, întâlniri directe cu elevii claselor a VIII-a.

- Implicarea conducerii în modernizarea unității(săli de clasă, cabinete, laboratoare, birouri, sala de sport și internatul);

- Utilizarea unor modele de instruire bazate pe interacțiunea profesor-elev și a unor strategii eficiente pentru optimizarea predării-învățării-evaluării;

- Desfășurarea orelor de consultații pentru elevii claselor a XII-a la disciplinele limba

personalității elevului;

- Lipsa unor instrumente de stimulare a profesorilor și elevilor participanți la activitățile educative extracurriculare;

- Profesorii nu au primit laptopuri sau tablete de la MEC pentru învățământ online și nu toți dețin acasă dispozitive IT performante;

- Neîndeplinirea de către elevi a unor sarcini practice în perioada școlii online datorată lipsei de mijloace tehnice;

- Nesusținerea examenelor de Competențe digitale și lingvistice, precum și a celor de atestare profesională, doar echivalarea lor.

- Implicare redusă a agenților economici în corelarea ofertei școlii cu nevoile pieței muncii și în susținerea elevilor în vederea pregătirii pentru piața muncii;

- Reticența agenților economici de a încheia parteneriate de pregătire practică pentru elevii claselor IX – XII (mai ales în situația actuală);

- Inexistența manualelor de specialitate pentru clasele a IX – XII, ceea ce determină o predarea noțiunilor neuniformă

- Inexistența revistelor/ publicațiilor de specialitate;

- Insuficiente fonduri pentru inițierea și dezvoltarea de activități practice cu elevii (participarea la târgurile firmelor de exercițiu, materialele necesare pentru activitatea firmelor de exercițiu)

- Lipsa unui program de contabilitate (soft contabil) în cadrul Firmelor de exercițiu, necesar pentru desfășurarea orelor de instruire practică (Modulul 6 – Utilizarea softurilor în contabilitate și M4 Utilizarea calculatorului în contabilitate);

- Suprasolicitarea cadrelor didactice pentru realizarea unor sarcini care nu vizează activitatea didactică în mod special.

- Participări reduse ale reprezentanților autorității locale la întruniri cu corpul profesoral, activități comune, comisii din cadrul școlii;

- Modificări legislative frecvente

<p>română, matematică, geografie, logică și argumentare, informatică;</p> <ul style="list-style-type: none"> ● Selectarea elevilor capabili de performanță și pregătirea lor suplimentară; ● Obținerea unor rezultate bune și foarte bune la concursuri și olimpiade școlare; ● Creșterea performanțelor în domeniul calificării profesionale prin autoperfecționarea și formarea continuă a cadrelor didactice. ● Participarea unor cadre didactice la simpozioane și conferințe. ● Îndrumarea practicii pedagogice pentru studenți nivel 1 și 2 ● Derularea proiectelor cu finanțare europeană. ● Participarea la acțiuni de voluntariat, spectacol și expoziție „<i>Deschide ochii, deschide inima,</i>” de la Iulius Mall organizat de D.G.A.S.P.C ● Implicarea Consiliului elevilor în complexitatea vieții școlare; ● Atragerea de fonduri prin organizarea activității de voluntariat “<i>Târgul de Crăciun</i>” organizat în incinta Colegiului Economic ; ● Studii și comunicări publicate de profesori în revistele de specialitate; ● Activitate didactică desfășurată online cu succes pe google classroom, google meet; 	
OPORTUNITĂȚI	AMENINȚĂRI
<ul style="list-style-type: none"> ● Comunicarea multidirecțională (profesori – elevi – părinți) eficientă poate duce la încheierea unor parteneriate locale, regionale și naționale; ● Derularea unor proiecte de interes comunitar, ce contribuie în mare măsură la asigurarea calității actului didactic școlar și extrașcolar; ● Folosirea metodelor activ-participative care să favorizeze înțelegerea ideilor și conceptelor, valorificarea experienței proprii a elevilor ● Permanentizarea colaborărilor cu instituțiile publice de învățământ, cu instituții private etc; ● Domeniile de pregătire ale școlii au potențial de dezvoltare, din perspectiva PRAI și PLAI, în orizontul următorilor 5 – 	<ul style="list-style-type: none"> ● Scăderea populației școlare poate duce la reducerea planului de școlarizare cu efecte asupra planului de încadrare cu personal didactic și asupra selecției elevilor; ● Îmbogățirea fișei postului cadrului didactic, personalului didactic auxiliar, cu sarcini care împiedică pregătirea acestora pentru activitatea specifică ce vizează beneficiarul direct (SCIM, activitatea de inventariere, monitorizarea absențelor, a navetiștilor, etc.) ● Numărul mic de personal auxiliar duce la suplimentarea sarcinilor pentru celelalte categorii(cadre didactice); ● Excesul de documente justificative cerute profesorilor ● Lipsa de implicare a părinților în

<p>10 ani;</p> <ul style="list-style-type: none"> ● Buna colaborare cu instituțiile publice locale și județene și implicarea acestora în viața școlii; ● Înțelegerea pe scară tot mai largă și disponibilitatea colectivului de cadre didactice și elevilor, de a se implica în programe naționale și europene, valorificând experiența proiectelor derulate anterior; ● Asigurarea de facilități elevilor cu probleme sociale, condiția frecventării cursurilor (programul național de protecție socială „Bani de liceu”, ”Bursa profesională” acordată elevilor din învățământul profesional etc.); ● Existența și activitatea desfășurată de Asociația părinților și profesorilor din Colegiul Economic ”Dimitrie Cantemir” Suceava; ● Relații de parteneriat cu școli din străinătate; ● Folosirea Firmelor de exercițiu pentru activitățile de instruire practică ● Implicarea în realitatea europeană prin accesarea și participarea la programe și proiecte de cooperare; ● Mediatizarea ofertei de participare la concursuri educative județene sau naționale prin grupurile de lucru; ● Receptivitatea unor părinți în rezolvarea problemelor de comportament deviant al elevilor; ● Realizarea parteneriatului școală - părinți prin existența comitetul de părinți pe școală; ● Posibilitatea implicării elevilor în proiecte și programe educative la nivel județean și național; ● Valorificarea experienței pozitive a agenților economici în vederea atingerii competențelor profesionale a elevilor; ● Oferta agenților economici pentru desfășurare practicii comasate; ● Implicarea agenților economici în asigurarea instruirii practice și în absorbția absolvenților; ● Accesarea de fonduri europene pentru formare profesională a elevilor și profesorilor și pentru cunoașterea spațiului comunitar. 	<p>medierea, întreținerea și finalizarea eficientă a unor colaborări și parteneriate benefice;</p> <ul style="list-style-type: none"> ● Tot mai multe instituții de învățământ școlarizează tineri pe calificările prevăzute în planul nostru de școlarizare; ● Rata abandonului școlar în creștere, datorită plecării în străinătate cu părinții a elevilor, sau dezinteresului familiilor față de școală; ● Situația economică dificilă, împiedică agenții economici și comunitatea locală să susțină financiar instituția școlară; ● Pauperizarea populației limitează accesul tinerilor, în special a celor din mediul rural, să-și definitiveze studiile. Tot mai mulți elevi din mediul rural preferă apropierea de domiciliu; ● Venituri bugetare insuficiente pentru dezvoltarea bazei materiale a școlii; ● Situația economică precară a zonei; ● Motivare materială slabă a personalului din învățământ; ● Majoritatea elevilor provin din medii sociale defavorizate; ● Creșterea numărului de elevi care provin din familii dezorganizate cu implicații nefavorabile asupra evoluției personalității elevilor; ● Număr mare de părinți care muncesc în străinătate și au copiii lăsați la bunici sau rude; ● Deteriorarea mediului socio-economic, familial; ● Diminuarea interesului și capacității familiei de a susține pregătirea școlară a elevilor. ● Rapiditatea și inconsecvența schimbărilor din sistem. ● Slaba implicare a elevilor de liceu în activități online, datorată dezinteresului sau a lipsei de mijloace didactice pentru învățământ online; ● Lipsa motivației pentru o anumită disciplină sau față de învățământ în general; ● Existența unei alternative la continuarea studiilor prin plecarea la muncă în străinătate; ● Desființarea claselor de informatică și a
---	--

<ul style="list-style-type: none"> ● Colaborare cu CCD pentru formarea continuă a cadrelor didactice; ● Cursuri de formare în TIC online; 	<p>claselor cu limba franceză intensiv duce la scăderea numărului de ore pentru profesorii respectivelor catedre;</p> <ul style="list-style-type: none"> ● Interesul scăzut pentru “nou”; ● Evitarea responsabilităților; ● Programele supraîncărcate diminuează alocarea de timp pentru proiecte și parteneriate.
---	---

2.4. Rezumatul aspectelor principale care necesită dezvoltare

Ca urmare a analizei mediului extern și a mediului intern al școlii se desprind următoarele aspecte principale care necesită dezvoltare:

- Creșterea nivelului de pregătire al elevilor în vederea promovării examenului de bacalaureat;
- Utilizarea eficientă a bazei materiale de care dispune școala;
- **Identificarea de noi surse de finanțare, inclusiv nerambursabile;**
- Atragerea și implicarea elevilor într-o măsură mai mare în procesul de învățământ prin utilizarea unor metode de predare și evaluare centrate pe elev, mai ales în context pandemic;
- Dotarea corespunzătoare a laboratoarelor de fizică, chimie, informatică.
- **Continuarea implicării școlii în derularea de proiecte și programe europene;**
- Creșterea motivației tinerilor pentru acumularea de cunoștințe, dobândirea competențelor;
- **Continuarea modernizării bazei materiale a școlii;**
- Participarea cadrelor didactice la cursuri de formare continuă, organizate de școală, C.C.D, I.S.J sau alte instituții din țară și străinătate în conformitate cu nevoile identificate, mai ales pentru învățarea on-line;
- Stimularea interesului părinților pentru implicarea în activitățile școlii, prin organizarea unor acțiuni comune de către Asociația Părinților și Profesorilor, la care să participe atât elevii, cât și părinții;
- Utilizarea platformelor educaționale într-o măsură mai mare și la toate disciplinele și modulele din planurile de învățământ;
- Utilizarea rezultatelor obținute în urma asistențelor la ore pentru creșterea satisfacției beneficiarilor;
- Continuarea dezvoltării culturii organizaționale care să coreleze toți actorii implicați în procesul de educație: elevi, profesori, părinți.

PARTEA A 3 - A PLAN OPERATIONAL

3.1 Obiectivele (specifice) și țintele școlii

**COLEGIUL ECONOMIC „DIMITRIE CANTEMIR”
SUCEAVA**

PLANUL OPERAȚIONAL PENTRU ANUL ȘCOLAR 2020-2021

Director prof. Trufin Eugenia

Director adjunct prof. Panaite Liliana

Un învățământ modern și de calitate trebuie adaptat sistemelor educaționale din țările Uniunii Europene, prin acordarea de șanse egale tuturor elevilor indiferent de posibilitățile și de particularitățile fiecăruia.

Pentru elaborarea Planului Operațional pentru anul școlar 2020-2021 s-a realizat analiza PEST și analiza SWOT a unității de învățământ în anul școlar 2019-2020 precum și Raportul privind calitatea învățământului de la Colegiul Economic „*Dimitrie Cantemir*” Suceava.

În conformitate cu obiectivele de acțiune la nivel regional și local, Colegiul Economic „*Dimitrie Cantemir*” își propune următoarele ținte strategice:

Scopuri/ținte strategice

- **Ținta 1.** Creșterea nivelului de pregătire al absolvenților și promovarea examenului de bacalaureat.
- **Ținta 2.** Creșterea cu 15% a numărului de absolvenți, care provin din mediul rural, cu calificări de nivel 4 în 2021 față de anul 2020 și integrarea în mediul școlar a tuturor elevilor cu cerințe educaționale speciale.
- **Ținta 3.** Creșterea cu 50% a numărului de proiecte – programe educaționale și de formare profesională europeană derulate în școală până în 2021 și inițierea unui proiect care să vizeze modernizarea și conservarea infrastructurii școlare.
- **Ținta 4.** Diminuarea mediocrității școlare și a absenteismului școlar cu un procent de 25 % până în 2021, dezvoltarea competențelor de bază pentru reușita școlară și profesională a elevilor, care să faciliteze angajarea unui număr de absolvenți în domeniul absolvit mai mare cu 15% față de perioada anterioară.
- **Ținta 5.** Creșterea gradului de satisfacție cu 30% a resurselor umane din cadrul școlii și implicit a beneficiarilor direcți și indirecti

Prioritatea: Monitorizarea procesului de predare – învățare – evaluare						
Obiectiv 1: Promovabilitatea la examenul de bacalaureat în proporție de minim 87,5%						
Ținta: Creșterea nivelului de pregătire al absolvenților și promovarea examenului de bacalaureat.						
Context: Un număr de 29 absolvenți din seria curentă, în urma celor două sesiuni de examene, (12,5%) au fost respinși la examenul de bacalaureat 2021 ceea ce necesită o mai atentă monitorizare a procesului de predare – învățare – evaluare, în vederea ameliorării rezultatelor.						
Acțiuni pentru atingerea obiectivului: (Ce anume trebuie să se întâmple?)	Rezultate așteptate (măsurabil)	Data până la care vor fi finalizate	Persoana/persoanele responsabile	Parteneri	Cost	Sursa de finanțare
Evaluarea inițială a elevilor. Aplicarea metodelor de predare – învățare – evaluare centrate pe elev. Evaluarea permanentă a nivelului de cunoștințe al elevilor. Valorificarea unor instrumente și resurse educaționale online în realizarea pregătirii elevilor pentru examenul de bacalaureat în situații de necesitate, specifice episoadelor pandemice	Determinarea nivelului inițial de pregătire al elevilor. Implicarea tuturor elevilor în propria pregătire inclusiv pregătirea online. Planuri de îmbunătățire. Programe de pregătire suplimentară	10 octombrie	Directorul Un membru al C.A.	I.S.J Suceava	-	-
Asistențe la ore. Interasistențe între membrii catedrelor. Constituirea unor grupuri de lucru la nivel de catedre în vederea realizării de resurse educaționale deschise pentru pregătirea elevilor Analiza periodică a rezultatelor elevilor. Planificarea și derularea orelor de pregătire pentru Bacalaureat.	Identificarea exemplelor de bună practică aplicate la clasă. Desfășurarea orelor de pregătire suplimentară	Permanent	Directorul Director adjunct Șefi catedre Diriginți	I.S.J Suceava	-	-

Prioritatea: Asigurarea șanselor egale în formarea profesională a elevilor din mediul urban și rural precum și pentru elevii cu CES sau elevilor care aparțin minorităților						
Obiectiv 2: Asigurarea condițiilor de dezvoltare personală și profesională a elevilor						
Ținta: Creșterea cu 15% a numărului de absolvenți, care provin din mediul rural, cu calificări de nivel 4 în 2021 față de anul 2020 și integrarea în mediul școlar a tuturor elevilor cu cerințe educaționale speciale și a elevilor care aparțin minorităților.						
Context: Din analiza internă efectuată se constată că la Colegiul Economic „Dimitrie Cantemir” Suceava au acces elevi ce provin atât din mediul urban cât și din mediul rural, băieți și fete, cu apartenență etnică și religioasă diferită. Școala dispune de o bază materială și personal didactic calificat. Cadre didactice din școală au participat la stagii de formare privind: aplicarea metodelor de învățare centrată pe elev, educația incluzivă și integrarea elevilor cu nevoi speciale.						
Acțiuni pentru atingerea obiectivului: (Ce anume trebuie să se întâmple?)	Rezultate așteptate (măsurabil)	Data până la care vor fi finalizate	Persoana / persoanele responsabile	Parteneri	Cost	Sursa de finanțare
Identificarea elevilor cu stiluri diferite de învățare. Se vor aplica chestionare prin care se va stabili, pentru toți elevii școlii stilurile individuale de învățare.	326 elevi vor completa chestionarele privind identificarea stilurilor individuale de învățare.	1 octombrie	Consilier educativ Diriginți	Psiholog școlar	100 lei	Extrabugetar
Elaborarea și implementarea strategiilor de învățare pentru a răspunde stilurilor individuale de învățare, nevoilor, abilităților și gradului de motivare a fiecărui elev (programe speciale de recuperare pentru elevii cu nivel scăzut al pregătirii inițiale, pentru elevii ce nu au avut acces permanent la învățarea online în anul școlar trecut).	Toți elevii identificați prin testele inițiale, vor beneficia de programe speciale de pregătire, în baza unor planuri remediale.	1 octombrie Permanent	Diriginții Cadre didactice	Psiholog școlar	100 lei	Extrabugetar
Elaborare de curriculum adaptat pentru elevii cu CES și a unor programe speciale de integrare în mediul școlar și social.	Asigurarea condițiilor optime pentru integrarea elevilor cu CES	Permanent	Psihologul școlar Diriginții	CJRAE Administrația Locală	800 lei	Extrabugetar
Inițierea sau participarea în cadrul unor proiecte de sprijin pentru elevii cu CES sau aparținând minorităților	Creșterea gradului de satisfacție și de integrare prin activități suport și de mentorat	Permanent	Diriginții Cadre didactice Consilier educativ	ONG CJRAE ISJ Suceava	Buget proiect	Extrabugetar
Identificarea modalităților de achiziționare și punerea la dispoziția elevilor de echipamente necesare desfășurării activităților de învățare online, în funcție de necesități și facilitarea conectării la mediul online a elevilor proveniți din medii dezavantajate	Desfășurarea activităților din mediul online de către un număr mai mare de elevi	Permanent	Diriginții Consilier educativ	ONG Comunitatea locală		

Prioritatea: Dezvoltarea instituțională prin promovarea parteneriatului extern, implementarea și derularea la un înalt nivel calitativ a programelor finanțate, proiecte educaționale și de formare profesională, care să dezvolte competențe profesionale, valori, atitudini, responsabilități la nivel european						
Obiectiv 3: Elaborarea și derularea de proiecte școlare comunitare și a proiectelor cu finanțare nerambursabilă						
Ținta: Creșterea cu 50% a numărului de proiecte – programe educaționale și de formare profesională europeană derulate în școală până în 2021 și inițierea unui proiect care să vizeze modernizarea și conservarea infrastructurii școlare.						
Context: În contextul integrării europene, școala trebuie să pregătească tineri care să poată face față exigențelor impuse de o societate democratică, deschisă așa cum va fi societatea românească. În acest sens absolvenții trebuie să dețină competențe profesionale care să-i ajute să se integreze în mediul profesional intern sau extern, de asemenea trebuie să aibă valori umane specifice cetățeanului european care să-i permită integrarea socială oriunde în spațiul european. Din analiza internă efectuată s-a ajuns la concluzia că proiectele europene derulate precum și participarea cadrelor didactice la diverse stagii de formare în țări europene, au avut un impact pozitiv asupra stilului de predare al profesorilor, dar și asupra implicării elevilor în actul didactic.						
Acțiuni pentru atingerea obiectivului: (Ce anume trebuie să se întâmple?)	Rezultate așteptate (măsurabil)	Data până la care vor fi finalizate	Persoana/persoanele responsabile	Parteneri	Cost	Sursa de finanțare
Realizarea de noi proiecte europene și derularea celor existente în condiții de siguranță. Valorificarea implicării în parteneriate și proiecte în vederea dezvoltării instituționale, inclusiv în mediul on-line	4 proiecte europene în derulare 47 elevi care studiază la calificările Tehnician în turism, Tehnician în activități economice, Tehnician în gastronomie, 2 directori, 10 profesori participanți la mobilități și 30-50 elevi și 20 profesori participanți la activități locale în cadrul proiectelor.	Anual	Responsabil programe europene	Responsabil programe europene din cadrul ISJ Primăria Suceava	Buget proiect	Extrabugetar
Dezvoltarea parteneriatului local, realizarea unor proiecte în parteneriat	Aplicarea pentru Programului de granturi Raiffeisen Comunități,	Anual	Responsabil programe europene Consilierul educativ	Consiliul Județean Primăria Suceava Universitatea	500	Extrabugetar

cu primăria Suceava, Consiliul Județean sau alte instituții, pentru accesarea de fonduri nerambursabile în vederea modernizării școlii	Aplicarea pentru proiecte cu Primăria Suceava		Director adjunct Asociația Părinților și Profesorilor din cadrul CEDCSV	„Ștefan cel Mare” Suceava ONG-uri		
Participarea unui număr mai mare de profesori la stagii europene de formare, cursuri de formare ce vizează desfășurarea activităților didactice online.	30% din cadrele didactice, participante la stagii de perfecționare, simpozioane, conferințe internaționale	Permanent	Responsabil programe europene Responsabil formare continuă cadre didactice	ONG educaționale Instituții de învățământ europene	200 lei	Extrabugetar
Crearea unor grupuri/catedre de lucru pe platforme educaționale în care să se regăsească exemple de bună practică și valorificarea, monitorizarea și diseminarea rezultatelor proiectelor europenilor și stagiilor de formare.	Schimbarea mentalității și metodelor de lucru a tuturor cadrelor didactice din școală în urma diseminărilor făcute de beneficiarii direcți ai proiectelor/stagiilor de formare, în conformitate cu standardele europene	Permanent	Responsabil programe europene Responsabil formare continuă cadre didactice Șefi de catedre	ONG educaționale Instituții de învățământ europene	300 lei	Extrabugetar

Prioritatea: Implementarea și consolidarea mecanismelor de asigurare a calității în învățare, inclusiv învățare online și formare profesională inițială a elevilor în concordanță cu cerințele pieței muncii						
Obiectiv 4: Formarea și dezvoltarea unei culturi a calității educației la nivelul întregului personal al școlii, elevi, părinți, agenți economici și îmbunătățirea procesului educațional prin activități specifice de asigurare a calității						
Ținta: Diminuarea mediocrității școlare și a absenteismului școlar cu un procent de 20 % până în 2021, dezvoltarea competențelor de bază pentru reușita școlară și profesională a elevilor, care să faciliteze angajarea unui număr de absolvenți în domeniul absolvit mai mare cu 15% față de perioada anterioară.						
Context: Numărul relativ mare de cadre didactice care utilizează încă un stil de predare tradițional, predominant informativ, axat pe transmiterea și însușirea de cunoștințe, în defavoarea formării deprinderilor practice și dobândirii competențelor cheie - europene. Chiar dacă un număr însemnat de cadre didactice au participat la diverse stagii și programe de formare continuă în domeniul învățării active centrate pe elev, competențele formate sau îmbunătățite nu sunt valorificate în mod corespunzător în activitatea de predare –învățare și instruire practică. Din analiza internă efectuată s-a constatat faptul că strategiile de predare - învățare - evaluare folosite de cadrele didactice sunt variate, dar insuficient adaptate stilurilor individuale de învățare, abilităților și motivării fiecărui elev, dar mai ales insuficient adaptate învățării online indiferent de variante (sistem hibrid – online și prezență efectivă la clasă sau integral online). Totodată se constată lipsa asigurării unor condiții optime de desfășurare a procesului educațional: sala și terenul de educație fizică, cabinetele de informatică și limbi moderne, lipsa spațiului necesar procesului de învățământ cu măsuri de siguranță într-un context pandemic.						
Acțiuni pentru atingerea obiectivului: (Ce anume trebuie să se întâmple?)	Rezultate așteptate (măsurabil)	Data până la care vor fi finalizate	Persoana/persoanele responsabile	Parteneri	Cost	Sursa de finanțare
CEAC va monitoriza și consilia personalul didactic pentru adaptarea demersurilor didactice la învățarea centrată pe elev, inclusiv învățare online și pentru dobândirea competențelor cheie.	60% dintre profesori vor fi monitorizați și consiliați în domeniul asigurării calității în educație 100% dintre elevi completează chestionare pentru determinarea stilului de învățare	Sfârșitul anului școlar	Coordonator CEAC	ISJ, CCD	400 lei	Extrabugetar
Aplicarea și monitorizarea procedurilor privind asigurarea și evaluarea calității educației în unitatea școlară, revizuirea periodică a procedurilor privind controlul intern al unității de învățământ, conform legislației în vigoare, cu respectarea prevederilor legale privind prevenirea și combaterea îmbolnăvirilor cu SARS-CoV-2, respectarea planurilor de intervenție educațională în contextul suspendării cursurilor	Vor fi monitorizate cel puțin 8 proceduri din domeniul educațional, financiar contabil, secretariat Va fi monitorizată respectarea planului de intervenție educațională în contextul suspendării cursurilor și revizuirea periodică a procedurilor privind controlul intern al unității de învățământ	Semestrial	Director, Director Adjunct, Contabil Șef, Secretar Șef		200 lei	Extrabugetar
Elaborarea RAEI 2018-2019 și a	Identificarea punctelor slabe și elaborarea	Octombrie	Director		80	Extrabugetar

planurilor de îmbunătățire.	planurilor de îmbunătățire	2020	Director adjunct Coordonator CEAC		lei	
Identificarea unor noi parteneri pentru derularea activităților de instruire practică, consiliere privind cariera și inserția pe piața muncii.	Încheierea unui număr de minim 10 acorduri de parteneriat între școală și agenții economici. Elaborarea CDL - urilor și aprobarea lor	Octombrie 2020	Responsabili catedre de specialitate Profesori specialitate	Agenți economici	100 lei	Extrabugetar
Dezvoltarea parteneriatului local, realizarea unor, sisteme parteneriale eficiente, în scopul dobândirii de către elevi a competențelor specifice calificărilor din oferta școlară.	Colaborarea dintre școală și agenții economici la susținerea examenelor de certificare a calificării profesionale. Utilizarea bazei materiale a agentului economic pentru evaluarea curentă și finală a elevilor. Rezultate ale elevilor la concursurile școlare. Creșterea numărului de elevii angajați după terminarea școlii.	Iunie 2021	Profesori specialitate Director adjunct	Agenți economici	500 lei	Extrabugetar
Evaluarea rezultatelor școlare.	60% elevi cu competențe cheie formate Creșterea cu 10% a mediilor anuale și performanțelor școlare Diminuarea absenteismului cu 20%	Iulie 2021	Director Director adjunct		200 lei	Extrabugetar

Prioritatea: Redefinirea valorilor de baza ale culturii organizationale

Obiectiv 5: Îmbunătățirea calității managementului educațional în vederea asigurarea unei ambiante plăcute și a unui climat de confort fizic și psihic în școală.

Ținta: Creșterea gradului de satisfacție cu 30% a resurselor umane din cadrul scolii și implicit a beneficiarilor direcți și indirecți

Context: Din cadrul culturii organizaționale face parte și cultura managerială care are un rol decisiv în dezvoltarea acesteia. Cultura unei organizatii cuprinde ideile, tradițiile, valorile reflectate în stilul de conducere, în relațiile dintre membrii, în relația organizației cu exteriorul. Cu cât este de grea definirea, cu atât mai mult schimbarea acesteia ridică dificultăți majore. Atmosfera din școală diferă categoric în funcție de contactele dintre membrii, fie ele efectuate pe verticală sau pe orizontală. Profesorii vor lucra sub un manager definit de ei ca orientat spre oameni vor fi mai mulțumiți de locul lor de muncă și vor lipsi mai puțin de la școală și de la activitățile din cadrul acesteia.

Acțiuni pentru atingerea obiectivului: (Ce anume trebuie să se întâmple?)	Rezultate așteptate (măsurabil)	Data până la care vor fi finalizate	Persoana/persoanele responsabile	Parteneri	Cost	Sursa de finanțare
Organizarea de focus-grupuri în vederea identificării nevoilor și așteptărilor cadrelor didactice față de conducerea școlii și stilul de management adoptat	Creșterea gradului de satisfacție al cadrelor didactice cu 30% față de anul școlar anterior	Semestrial	Director Director adjunct Consiliul de Administrație Cadre didactice Comisii metodice	Asociația Părinților din liceu Reprezentantul sindicatului Consilierul școlar	200 lei	Extrabugetare
Rezolvarea conflictelor în stare incipientă și soluționarea acestora folosind eficient informațiile culese și argumentând soluțiile găsite	Diminuarea / eliminarea stărilor tensionate din liceu, a sesizărilor din partea părinților Rezolvarea situațiilor conflictuale Respectarea termenelor în redactarea răspunsurilor	De câte ori este cazul	Director Director adjunct Consiliul de Administrație	Consilier educativ Consilier școlar	-	-
Aplicarea unor concepte și metode moderne ale managementului strategic și instituțional, leadership educațional	Creșterea calității procesului instructiv educativ	Permanent	Director Director adjunct Consiliul de Administrație	Consilier școlar Șefii de catedră		
Evaluarea performanțelor cadrelor didactice în baza unor standarde și criterii unitare	Asistențe și interasistențe Aplicarea corectă a metodologiei de evaluare	Permanent	Director, Director adjunct, Consiliul de Administrație	Asociația Părinților din liceu Reprezentantul sindicatului	-	-

Participarea tuturor cadrelor didactice la Consiliile profesoriale, la ședințele de catedre și la cercurile pedagogice, având ca temă prezentarea și cunoașterea curriculei școlare și a cerințelor de piață	Cunoașterea temeinică a curriculelor școlare și a standardelor de pregătire profesională	Septembrie –Iulie 2020-2021	Director Director adjunct Consiliul de Administrație	Cadrelor didactice Reprezentantul sindicatului		
Întocmirea unui proiect de buget realist și în conformitate cu nevoile școlii	Gestionarea eficientă a fondurilor primite de la Primăria Suceava	Noiembrie 2020	Contabil șef Director, Director adjunct Consiliul de Administrație	Reprezentanții CL și Primăria Suceava		

DIRECTOR,
PROF. TRUFIN EUGENIA

DIRECTOR ADJUNCT,
PROF. PANAITE LILIANA

3.2. Planul de dezvoltare profesională a personalului

PLAN INSTITUȚIONAL DE DEZVOLTARE PROFESIONALĂ (învățământ preuniversitar) AN ȘCOLAR 2020 - 2021

1. PRIORITĂȚILE COLEGIULUI ECONOMIC „DIMITRIE CANTEMIR” SUCEAVA PRIVIND DEZVOLTAREA PROFESIONALĂ A PERSONALULUI DIDACTIC

Nr. crt.	Prioritate identificată / stabilită	Categoriile de personal didactic	
		Personal didactic de predare	Personal didactic auxiliar
1.	Aplicarea cadrului legislativ care reglementează activitatea de învățământ	X	X
2.	Monitorizarea progresului școlar din perspectiva calității actului didactic	X	
3.	Implicarea cadrelor didactice în desfășurarea unor activități educative, metodice și științifice la nivel local, zonal, județean și național și internațional atât fizic cât și online	X	X
4.	Creșterea calității activității de perfecționare online în scopul ameliorării procesului instructiv-educativ și profesionalizării carierei didactice	X	X
5.	Întărirea capacității instituționale a unității de învățământ	X	X
6.	Asigurarea deprinderilor și competențelor profesionale	X	X
7.	Asigurarea competitivității prin valorificarea competenței profesionale	X	X
8.	Asigurarea transparenței și probității în activitate	X	X

2. FORMELE / ACTIVITĂȚILE DE DEZVOLTARE PROFESIONALĂ PROPUSE PENTRU ANUL ȘCOLAR ÎN CURS (a se desfășura permanent)

Nr. crt.	Forma / activitatea de dezvoltare profesională recomandată	Categoriile de personal didactic	
		Personal didactic de predare	Personal didactic auxiliar
1.	<ul style="list-style-type: none">- Prelucrarea legilor și actelor normative care reglementează sistemul de învățământ imediat după apariția lor în Monitorul Oficial;- Formarea directorilor pe problemele actului decizional, asigurarea calității în domeniul funcției decizionale- Participarea la sesiuni de formare a membrilor consiliului de administrație pe tematica managementului educațional	X X X	X

Nr. crt.	Forma / activitatea de dezvoltare profesională recomandată	Categoriile de personal didactic	
		Personal didactic de predare	Personal didactic auxiliar
2.	<ul style="list-style-type: none"> - Interasistențe online la orele de specialitate și cultură generală - Organizarea și derularea olimpiadelor și a concursurilor școlare - Stabilirea de programe care să cuprindă măsuri ameliorative în vederea creșterii progresului școlar 	<p>X</p> <p>X</p> <p>X</p>	
3.	<ul style="list-style-type: none"> - Studiu individual, dezbateri în grup, sesiuni metodicocștiințifice de comunicări - Participarea la simpozioane/conferințe pe teme de specialitate sau psihopedagogice atât fizic cât și online - Participarea la programe de formare continuă online - Elaborarea și prezentarea de referate cu conținut de specialitate și didactic în cadrul comisiilor metodice și a cercurilor pedagogice - Interasistențe online la orele de specialitate și cultură generală - Cursuri de pregătire a examenelor de obținere a gradelor didactice II și I - Programe de conversie profesională - Programe postuniversitare de formare și dezvoltare profesională continuă - Studii postuniversitare de masterat - Studii postuniversitare de doctorat - Activități eTwinning 	<p>X</p> <p>X</p> <p>X</p> <p>X</p> <p>X</p> <p>X</p> <p>X</p> <p>X</p> <p>X</p> <p>X</p> <p>X</p> <p>X</p> <p>X</p> <p>X</p>	<p>X</p> <p>X</p> <p>X</p> <p>X</p> <p>X</p> <p>X</p> <p>X</p> <p>X</p> <p>X</p>
4.	<ul style="list-style-type: none"> - Studiu individual, dezbateri în grup, sesiuni metodicocștiințifice de comunicări - Participarea la simpozioane/conferințe pe teme de specialitate sau psihopedagogice - Cursuri de pregătire a examenelor de obținere a gradelor didactice II și I - Participarea la cursuri de perfecționare a pregătirii de specialitate și a pregătirii metodice, în țară și străinătate - Cursuri de formare în vederea dobândirii de noi competențe și calități conform standardelor de pregătire specifice - Participarea la stagii de formare în domeniul specialității, metodicii sau alte domenii în străinătate în cadrul programului Erasmus+ - Participarea la programe de formare continuă acreditate sau avizate 	<p>X</p> <p>X</p> <p>X</p> <p>X</p> <p>X</p> <p>X</p> <p>X</p> <p>X</p>	<p>X</p> <p>X</p> <p>X</p> <p>X</p> <p>X</p> <p>X</p> <p>X</p>

Nr. crt.	Forma / activitatea de dezvoltare profesională recomandată	Categoriile de personal didactic	
		Personal didactic de predare	Personal didactic auxiliar
	<ul style="list-style-type: none"> - Studii postuniversitare de masterat - Studii postuniversitare de doctorat - Participarea la cursuri specifice de pregătire și perfecționare pentru personalul didactic auxiliar: secretariat, birotică, comunicare, biblioteconomie 	<p>X</p> <p>X</p> <p>X</p>	<p>X</p> <p>X</p> <p>X</p>
5.	<ul style="list-style-type: none"> - Participarea la stagii de formare online / activități informale, în țară și străinătate, vizând întărirea capacității instituționale a unității de învățământ - Participarea la elaborarea / monitorizarea / evaluarea / diseminarea documentelor manageriale de proiectare strategică - Studiu individual în domeniul elaborării / monitorizării / evaluării / diseminării documentelor manageriale de proiectare strategică - Participarea la proiecte și programe educaționale naționale și internaționale - Participarea la activități informale / cursuri de formare în domeniul managementului de proiect - Participare la simpozioane/conferințe/schimburi de experiență/parteneriate educaționale pe probleme de specialitate și/sau psihopedagogice, în țară și străinătate - Participarea la activități practice cu rol demonstrativ sau aplicativ - Studiu individual în domeniul didacticii disciplinei, al psihopedagogiei și al managementului educațional 	<p>X</p> <p>X</p> <p>X</p> <p>X</p> <p>X</p> <p>X</p> <p>X</p> <p>X</p>	<p>X</p> <p>X</p> <p>X</p> <p>X</p> <p>X</p> <p>X</p> <p>X</p>
6.	<ul style="list-style-type: none"> - Participarea la proiecte și programe educaționale naționale și internaționale - Participarea la activități practice cu rol demonstrativ sau aplicativ - Studiu individual în domeniul specialității - Participare la simpozioane/conferințe/schimburi de experiență/parteneriate educaționale județene, naționale și internaționale, pe probleme de specialitate și/sau psihopedagogice - Elaborarea și prezentarea de referate cu conținut de specialitate, didactic sau psihopedagogic - Performarea de activități metodico-științifice și psihopedagogice realizate la nivelul unității de învățământ/grupuri de unități/catedre/comisii metodice/cercuri pedagogice 	<p>X</p> <p>X</p> <p>X</p> <p>X</p> <p>X</p> <p>X</p>	<p>X</p> <p>X</p> <p>X</p> <p>X</p> <p>X</p>

Nr. crt.	Forma / activitatea de dezvoltare profesională recomandată	Categorii de personal didactic	
		Personal didactic de predare	Personal didactic auxiliar
	<ul style="list-style-type: none"> - Performarea prin activități de autoinstruire pentru creșterea competenței profesionale - Participarea la activități informale/ cursuri de formare în domeniul financiar-contabil - Studiu individual privind modul de valorificare a competenței profesionale - Comunicare / schimb de experienta cu alti colegi / cu specialisti in domeniul financiar contabil - Consultarea Monitorului Oficial privind precizarile pentru domeniul financiar-contabil - Studiu individual privind legislația specifică domeniului financiar-contabil - Participarea la programe de formare online în vederea dezvoltării competențelor digitale 	X X X X X X X	X X X X X X
7.	<ul style="list-style-type: none"> - Performarea prin activități de autoinstruire pentru creșterea competenței profesionale - Elaborarea și prezentarea de referate cu conținut de specialitate - Studiu individual privind modul de valorificare a competenței profesionale - Dezvoltarea de instrumente de cunoaștere a elevilor-planuri de intervenție personalizate - Elaborarea de proiecte didactice cu specific interactiv/facilitarea învățării prin cooperare - Integrarea mijloacelor IT în activitățile educaționale - Promovarea de activități remediale pentru elevi - Dezvoltarea competențelor specifice în domeniul evaluării continue (evaluarea online) 	X X X X X X X	X X
8.	<ul style="list-style-type: none"> - Participarea la elaborarea de proceduri specifice domeniului financiar-contabil și secretariat - Aplicarea corespunzătoare a legislației în domeniul educației 	X	X X

**Responsabil comisie pentru dezvoltarea profesională și evoluția în carieră,
Prof. SFICHI FLORENTINA ELENA**

3.3. Plan operațional al coordonatorului de proiecte și programe educative școlare și extrascolare

PLAN OPERAȚIONAL AL COORDONATORULUI DE PROIECTE ȘI PROGRAME EDUCATIVE ȘCOLARE ȘI EXTRAȘCOLARE AN ȘCOLAR 2020-2021

BAZA LEGALĂ:

1. OMEC Nr. 5545 din 10 septembrie 2020 pentru aprobarea Metodologiei-cadru privind desfășurarea activităților didactice prin intermediul tehnologiei și al internetului, precum și pentru prelucrarea datelor cu caracter personal
2. ORDIN nr. 4.135/21.04.2020 privind aprobarea Instrucțiunii pentru crearea și/sau întărirea capacității sistemului de învățământ preuniversitar prin învățare on-line;
3. Ordinul M.E.C nr. 5.972 din 8.11.2020 pentru suspendarea activităților care presupun prezența fizică a preșcolarilor și elevilor în unitățile de învățământ preuniversitar;
4. Ordin M.E.C. nr. 5447 din 31 august 2020 privind aprobarea Regulamentului-cadru de organizare și funcționare a unităților de învățământ preuniversitar
5. Notă MEC nr.10 335 din 9.10.2020 privind utilizarea modelelor de „Condică de prezență”/„Fișă de prezență” destinate consemnării prezenței cadrelor didactice
6. Legea Educației Naționale nr. 1/2011, cu modificările și completările ulterioare;
7. Legea nr. 55/2020 privind unele măsuri pentru prevenirea și combaterea efectelor pandemiei de COVID-19, cu modificările ulterioare;
8. Ordonanța de urgență a Guvernului nr. 141/2020 privind instituirea unor măsuri pentru buna funcționare a sistemului de învățământ și pentru modificarea și completarea Legii educației naționale nr. 1/2011;
9. Ordinul comun al MEC și MS nr. 5.487/1.494/2020, publicat în Monitorul Oficial al României, Partea I, nr. 804 din 1 septembrie 2020. *Măsuri de organizare a activității în cadrul unităților/instituțiilor de învățământ în condiții de siguranță epidemiologică pentru prevenirea îmbolnăvirilor cu virusul SARS-CoV-2;*
10. Ghidurile MEC privind organizarea și desfășurarea activităților în unitățile de învățământ pentru anul școlar 2020-2021, în contextul epidemiei de COVID-19;

Ținte propuse:

- T1.** Asigurarea unui management eficient, transparent și echilibrat, bazat pe responsabilitate și implicare pro-activă;
- T2.** Realizarea cadrului adecvat educației nonformale în contextul epidemiologic actual;

T3. Realizarea unui învățământ axat pe aplicarea metodelor active și a strategiilor didactice centrate pe dezvoltarea abilităților de viață ale elevilor;

T4. Dezvoltarea dimensiunii europene, a egalității de șanse, a echității și incluziunii în educația elevilor;

T5. Transformarea unității școlare într-un pol de excelență în educația pe tot parcursul vieții, la nivel local, național și internațional;

T6. Asigurarea transparenței intrainstituționale, prin facilitarea unui sistem de comunicare eficient.

1. DOMENIUL: ORGANIZAREA ȘI COORDONAREA ACTIVITĂȚII EDUCATIVE

Nr. crt.	Activități	Resurse	Colaborări	Termen	Indicatori
1.	Repartizarea diriginților pe clase	Echipa managerială Consiliul de administrație		03.09.2020	47 diriginți
2.	Constituirea comisiilor permanente care funcționează la nivelul școlii	Echipa managerială Consiliul de administrație	Consiliul profesoral	Septembrie 2020	3 comisii
3.	Asigurarea cadrului legal pentru desfășurarea activității didactice prin intermediul tehnologiei și al internetului, precum și pentru prelucrarea datelor cu caracter personal	Echipa managerială Consilier educativ	Diriginți	Semestrul I	Plan de intervenție și măsuri
4.	Actualizarea fișelor posturilor diriginților, incluzând atribuții specifice și indicatori de performanță referitori la proiectarea, realizarea și evaluarea activităților de învățare on-line	Echipa managerială Consilier educativ	diriginți	Septembrie 2020	1 fișă a postului
5.	Realizarea unor baze de date electronice pentru învățarea nonformală realizată prin intermediul internetului și a tehnologiei	Echipa managerială Consilier educativ	diriginți	Permanent	Google Drive Google Classroom Grupuri WhatsApp/Facebook
6.	Elaborarea documentelor proiective privind activitățile educative școlare și extrașcolare	Consilierul educativ Membrii comisiilor permanente	Profesori diriginți	25.09.2020	1 Plan managerial 1 Plan operațional
7.	Elaborarea calendarului activităților educative școlare și extrașcolare – stabilirea	Consilierul educativ Membrii Comisiei pentru	Profesori diriginți	04.10.2020	1 Calendar al activităților

	responsabilităților	programe și proiecte educative			educative școlare și extrașcolare
8.	Întocmirea documentelor diriginților: planificări ale activității de orientare și consiliere, planificarea activităților extrașcolare, planificarea orelor de consiliere cu părinții	Profesorii diriginți O.M. nr. 5.132 /2009	Responsabilii pe nivele de studiu	25.09.2020	47 seturi de documente în format electronic
9.	Elaborarea programului de formare continuă a profesorilor diriginți	Profesorii diriginți Oferta CCD Suceava Furnizori de formare	Responsabilul cu formarea continuă din școală	01.10.2020	1 Plan de formare
10	Reorganizarea Consiliului Școlar al Elevilor	Consilierul educativ Profesorii diriginți Prof.Ciobîcă Alina	Echipea managerială	01.10.2020	1 CȘE 1 Președinte CȘE 1 Echipă de coordonare
11	Alegerea Comitetului Reprezentativ al Părinților/crearea unui grup de comunicare permanentă	Președinții Comitetelor de părinți pe clase Consilierul educativ Profesorii diriginți	Echipea managerială	20.09.2020	1 CRP Grup WhatsApp
12	Organizarea, reorganizarea Consiliilor claselor	Consilierul educativ Profesorii diriginți	Echipea managerială	01.10.2020	47 Consilii ale claselor pe platforma Google Classroom

2. DOMENIUL: APLICAREA PROGRAMELOR DE CONSILIERE ȘI ORIENTARE

Nr. crt.	Activități	Resurse	Colaborări	Termen	Indicatori
1.	Realizarea unor investigații nemijlocite în rândul elevilor pentru a evidenția prioritățile educative	Consilierul educativ Comisia metodică a diriginților	CEAC Consiliul Școlar al Elevilor	Semestrial	500 de chestionare aplicate
2.	Desfășurarea orelor de consiliere și orientare conform documentelor în vigoare, prin intermediul platformei Google Classroom	Profesorii diriginți	Consilier educativ Parteneri educaționali	Săptămânal	47 ore săptămânal

3.	Suținerea unei activități demonstrative pe semestru în cadrul fiecărui nivel de studiu	Consilierul educativ Comisia metodică a diriginților Profesorii diriginți	Parteneri educaționali	Semestrial	8 activități demonstrative
----	--	--	------------------------	------------	----------------------------

3. DOMENIUL: MONITORIZARE, CONSILIERE, ÎNDRUMARE ȘI CONTROL

Nr. crt.	Activități	Resurse	Colaborări	Termen	Indicatori
1.	Realizarea Planurilor manageriale și a Planurilor operaționale ale comisiilor permanente care funcționează în școală	Consilierul educativ Comisii permanente	Consiliul Școlar al Elevilor	Semestrial	3 documente proiective
2.	Asistențe și interasistențe la orele de consiliere și orientare.	Echipa managerială Consilierul educativ	CEAC	An școlar 2020-2021	10 interasistențe 10 de asistențe
3.	Realizarea acțiunilor de diseminare privind derularea proiectelor educative din școală de către coordonatorii proiectelor	Coordonatori proiecte educative Parteneri educaționali Proiecte derulate Proceduri de lucru	Consilierul educativ	Permanent	1 diseminare /proiect
4.	Redactarea rapoartelor de monitorizare a proiectelor educative	Proiecte derulate CEAC Proceduri de lucru	Coordonatori proiecte educative	Permanent	1 raport monitorizare/proiect
5.	Redactarea și prezentarea rapoartelor de activitate a comisiilor permanente care funcționează în școală	Coordonatori comisii Procese verbale ale activităților derulate Parteneri educaționali	Consiliul Școlar al Elevilor CEAC	Semestrial	6 rapoarte de activitate

4. DOMENIUL: ÎNȚIEREA, ORGANIZAREA ȘI DESFĂȘURAREA PROIECTELOR ȘI PROGRAMELOR DIN DOMENIUL EDUCAȚIEI NONFORMALE

Nr. crt.	Activități	Resurse	Colaborări	Termen	Indicatori
1.	Inițierea și derularea proiectelor educative	CEAC	Parteneri	Permanent	10 proiecte

	potrivit Procedurii elaborate și revizuite de CEAC	Consilier educativ Resurse specifice proiectelor inițiate și derulate	educaționali		educative
2.	Derularea activităților din cadrul proiectelor și programelor promovate de școală sau de alte organizații	Consilierul educativ Coordonatori proiecte Proceduri de lucru	Echipa managerială, Consiliul Școlar al Elevilor Parteneri educaționali	Permanent	Minimum 10 activități
3.	Inițierea și organizarea concursurilor pentru activități educative.	Consilier educativ Membrii Comisiei pentru programe și proiecte educative Regulamentele desfășurării concursurilor Proceduri de lucru Calendar CAEN, CAER, CAEJ	Echipa managerială, Consiliul Școlar al Elevilor Parteneri educaționali	Permanent	6 concursuri

5. DOMENIUL: PARTICIPARE ȘI PERFORMANȚĂ LA CONCURSURILE DIN CAEN ȘI CAERI ALE MEN

Nr. crt.	Domeniul de activitate	Denumirea concursului	Responsabil	Termen
1.	Protecția consumatorului	Concursul Național „Alege! Este dreptul tău!”	Prof. Trufin Eugenia Prof. Hagi Luminița Prof. Vranciu Livia Elena	Potrivit calendarului
2.	Educație civică/ voluntaria	Concursul „Școala și drepturile mele!”	Prof. Bejinariu Cocuța	Potrivit calendarului
3.	Educația pentru democrație și drepturile omului	9 Mai- ziua Europei	Prof. Bejinariu Cocuța	Potrivit calendarului

6. DOMENIUL: DEZVOLTAREA PARTENERIATELOR

Nr.	Domeniul de activitate	Partener	Proiect	Responsabil	Termen
-----	------------------------	----------	---------	-------------	--------

crt.					
1.	Prevenirea consumului de alcool, tutun, droguri, produse etnobotanice Prevenirea traficului de persoane	Inspectoratul Județean de Poliție	„Prevenirea consumului de droguri, etnobotanice și traficul de persoane”	Prof. Panțiru Daniela	An școlar 2020-2021
		Centrul de Evaluare, Prevenire și Consiliere Antidrog	„Adevărul despre droguri”	Prof. Iordache Anca Prof. Panțiru Daniela	An școlar 2020-2021
2.	Prevenirea traficului de persoane	Agenția Națională de Luptă Împotriva Traficului de Persoane	”Păstrează-ți libertatea! Traficul de persoane înrobește!”	Prof. Petrache Aurica	An școlar 2020-2021
3.	Apărare și protecție civilă	Inspectoratul Județean al Jandarmeriei	„Jandarmeria pe înțelesul tuturor”	Prof. Cramariuc Cezar	An școlar 2020-2021
		ISU „Bucovina”	„Primul ajutor. Cum salvăm o viață?”	Prof. Cramariuc Cezar	2020-2021
4.	Respectarea drepturilor copilului	Direcția Generală pentru Protecția Drepturilor Copilului	„Școala și drepturile mele”	Prof. Bejinariu Mărioara Cocuța	An școlar 2020-2021
5.	Voluntariat, sănătate și igienă	Direcția de Sănătate Publică	„Prevenție versus tratare”	Prof. Rabei Angela Prof. Turculeț Angelica	An școlar 2020-2021
6.	Educația pentru mediul înconjurător	Agenția de Protecție a Mediului	„Eco-școala”	Prof. Chiper Ramona	An școlar 2020-2021
7.	Protecția consumatorului	Oficiul pentru Protecția Consumatorului	Concursul Național pe teme de protecția consumatorilor „Alege! Este dreptul tău!”	Prof. Trufin Eugenia Prof. Hagi Luminița Prof. Vranciu Livia Elena	An școlar 2020-2021
8.	Proiecte Erasmus+ KA229	Agenția Națională pentru Programe Comunitare în Domeniul Educației și Formării Profesionale	„Additional promoting progress society as soon as possible” (Italia, Croația,	Prof. Anton Mihaela	An școlar 2020-2021

			Macedonia, Lituania)		
		Agencia Națională pentru Programe Comunitare în Domeniul Educației și Formării Profesionale	Formare pentru o carieră de succes (Portugalia)	Prof. Hagiu Luminița	An școlar 2020-2021
		Agencia Națională pentru Programe Comunitare în Domeniul Educației și Formării Profesionale	„United States of Europe: Fraternity, Unity, Liberty”, școli partenere din Portugalia, Spania, Italia, Cehia, Polonia	Prof. Sfichi Florentina	
		Agencia Națională pentru Programe Comunitare în Domeniul Educației și Formării Profesionale	"Unique National and European Symbols of our culture and Originality”, școli partenere din Italia, Grecia, Turcia, Spania, Croația	Prof. Sfichi Florentina	
9.	Educația pentru democrație și drepturile omului	Centrul Școlar de Educație Incluzivă Suceava	„Să ne cunoaștem fără prejudecăți”	Prof. Cramariuc Cezar	An școlar 2020-2021

7. DOMENIUL: PROIECTE ȘI ACTIVITĂȚI DE DEZVOLTAREA A NOILOR EDUCAȚII

Activități specifice noilor educații	Responsabil	Termen
Prevenirea traficului de persoane	Prof. Petrache Aurica	An școlar 2020-2021
Prevenirea consumului de alcool, tutun, droguri, produse etnobotanice	Prof. Panțiru Daniela	An școlar 2020-2021
Apărare și protecție civilă	Prof. Cramariuc Cezar	An școlar 2020-2021
Respectarea drepturilor copilului	Prof. Bejinariu Mărioara Cocuța	An școlar 2020-2021

Protecția consumatorului	Prof. Hagiu Luminița	An școlar 2020-2021
Voluntariat, sănătate și igienă	Prof. Șic Ana	An școlar 2020-2021
Educația pentru mediul înconjurător, educația pentru schimbare și dezvoltare, educația pentru sănătate	Prof. Chiper Ramona	An școlar 2020-2021
Educația pentru democrație și drepturile omului, educația pentru timp liber, educația pentru mass-media, educația economică și antreprenorială, educație juridică etc.	Prof. Reindl Alexandra	An școlar 2020-2021

Proiecte propuse pentru anul școlar 2020 - 2021

Titlu proiect	Profesor coordonator	Termen
"Călătorește, învață, muncește în siguranță! "	Iordache Anca	An școlar 2020-2021
"Ora de net" "O viață sănătoasă" "Natură și biodiversitate" "Internetul – prieten sau dușman"	Chiper Ramona	An școlar 2020-2021
"Absenteismu - o problemă în școala noastră" "Să aflăm mai multe despre violența în rândul elevilor"	Oniu Aida	An școlar 2020-2021
"Speranța naște lumină" "Sunt bucovinean și mă mândresc cu asta"	Beșa Mihaela Busuioc Adriana	An școlar 2020-2021
Revista școlii	Dranca Cristina Beșa Mihaela	An școlar 2020-2021
Clubul de teatru	Dranca Cristina Ciobîcă Alina	An școlar 2020-2021
"Talentele lui Dimitrie Cantemir"	Maxim Irina	An școlar 2020-2021
"Un zâmbet de Crăciun"	Băbăscu Melania Cheaburu Carmen	An școlar 2020-2021
"Valori și tradiții la români"	Beșa Mihaela	An școlar 2020-2021
"Școala și drepturile mele"	Bejinariu Cocuța	An școlar 2020-2021
"Îmi pasă, mă implic și câștig! "	Panaite Liliana	An școlar 2020-2021
"Trăiește viața sănătos"	Hagiu Luminița	An școlar 2020-2021
"Spune NU drogurilor, iubește-ți viața! "	Foit Ecaterina	An școlar 2020-2021

	Vranciu Livia	
Minoritățile și migranții din județul Suceava	Foit Ecaterina Chiper Ramona	An școlar 2020-2021
"Respect! Stop violenței în școală și hărțuirii pe Internet"	Foit Ecaterina Rabei Angela	An școlar 2020-2021

8. DOMENIUL: FORMAREA CADRELOR DIDACTICE ÎN DOMENIUL EDUCAȚIEI NONFORMALE

Nr. crt.	Activități	Resurse	Colaborări	Termen	Indicatori
1.	Participare la programe de formare	Bugetul școlii Resurse proprii	CCD Suceava Furnizori de formare	An școlar 2020-2021	50 cadre didactice

9. DOMENIUL: CAMPANII DE PREVENIRE ȘI EDUCAȚIE A ELEVILOR ȘI PĂRINȚILOR

Nr. crt.	Activități	Resurse	Colaborări	Termen	Indicatori
1.	Inițierea și derularea de campanii, proiecte și activități care să asigure informarea corectă și completă în legătură cu pericolele la care sunt expuși tinerii Informarea permanentă asupra măsurilor de prevenție și îmbolnăvire cu SARS-CoV-2	Parteneri educaționali Asociația părinților și profesorilor de la Colegiul Economic "Dimitrie Cantemir" Suceava Membrii Comisiei pentru programe și proiecte educative	Parteneri educaționali	An școlar 2020-2021	1331 elevi 300 părinți

10. DOMENIUL: EVENIMENTE DIN CALENDARUL ACTIVITĂȚILOR EDUCATIVE

Eveniment	Activități	Responsabili	Termen
Ziua Europeană a Combaterii Traficului de Persoane	Dezbateri, comunicări	Prof. Iordache Anca Prof. Turculeț	Conform calendarului

Ziua Internațională a Toleranței	Sesiune de referate și comunicări pentru elevi	Prof. Bejenariu Mărioara Cocuța	Conform calendarului
Ziua Națională a României	Activități de sărbătoare	Echipa managerială Consilierul educativ	Conform calendarului
Ziua Mondială a Drepturilor Omului	Work - shop „Respectarea drepturilor omului”	Prof. Reindl Alexandra	Conform calendarului
Ziua Unirii Principatelor Române	Moment artistic realizat de trupa de teatru a școlii ”Eco Art”	prof. Buda Niga Valentin prof. Ciobîcă Alina	Conform calendarului
Ziua Siguranței pe Internet	Dezbatere cu tema ”Internetul, spațiul sigur de comunicare?”	Prof. Chiper Ramona	Conform calendarului
Ziua Internațională a Femeii	„8 Martie” – moment artistic	Prof. Rabei Angela Prof. Ciobîcă Alina	Conform calendarului
Ziua Mondială a Drepturilor Consumatorilor	Concursul Național “Alege! Este dreptul tău!” – faza județeană	Prof. Hagiu Luminița	Conform calendarului
Ziua Internațională a Francofoniei	Momente artistice organizate de elevi	Prof. Maxim Irina Murea Ioana	Conform calendarului
Ziua Mondială a Apei	Activități cu caracter ecologic	Comitetul ECO	Conform calendarului
Ziua Mondială a Teatrului	Piesă de teatru a trupei ECOART	Prof. Ciobîcă Alina	Conform calendarului
Ziua Mondială a Sănătății	Acordarea primului ajutor	Prof. Turculeț Angelica	Conform calendarului
Ziua Mondială a Pământului	Plantări și reamenajarea curții școlii	Comitetul ECO	Conform calendarului
Ziua Europei	Concursuri pe niveluri de studii	prof. Olariu Iolanda	Conform calendarului
Ziua Mondială fără Tutun	Concurs de postere cu mesaje anti-tutun	Prof. Panțiru Daniela	Conform calendarului
Ziua Internațională Împotriva Traficului și Consumului de Droguri	Concurs mesaje tematice	Prof. Panțiru Daniela	Conform calendarului

Coordonator programe și proiecte educative școlare și extrașcolare,
Rabei Angel

Plan managerial al responsabilului de proiecte europene 2019 - 2020

Plan managerial responsabil proiecte europene An școlar 2020 - 2021

OBIECTIVE:

1. Coordonarea tuturor acțiunilor pe care școala și cadrele didactice le organizează cu parteneri străini în cadrul programului Erasmus+ KA1 și KA2
2. Depunerea de noi aplicații în cadrul programului Erasmus+ KA1 și KA2
3. Consilierea și susținerea cadrelor didactice pentru participarea la competiția „Made for Europe” 2021
4. Încurajarea mobilității cadrelor didactice și elevilor în spațiul UE
5. Depunerea candidaturii în vederea participării la competiția Școală Europeană 2021
6. Colaborarea cu Twinkle Star Exam Centre, centru autorizat Cambridge Assessment English RO068, pentru organizarea și desfășurarea de examene Cambridge
7. Obținerea certificatului de Școală eTwinning
8. Obținerea acreditării Erasmus+ pentru proiecte KA1 – VET și educație școlară

OPȚIUNI STRATEGICE:

- implementarea schimbărilor pe baza proiectelor europene derulate la nivelul școlii
- formarea resursei umane online și prin participarea la activități de învățare transnaționale
- inițierea și dezvoltarea parteneriatelor de cooperare europeană
- comunicarea cu partenerii implicați în procesul de educație
- încurajarea lucrului în echipă
- promovarea diversității și interculturalității
- valorificarea exemplelor de bună practică
- promovarea cercetării și inovării în educație

Nr. crt.	Obiective	Sarcini de realizat	Activități concrete	Rezultate așteptate	Responsabili	Termen
1.	Consilierea și asistarea cadrelor didactice pentru participarea la proiecte europene și parteneriate cu instituții similare din alte țări europene	a) Sprijinirea profesorilor și elevilor pentru a dobândi competențele și abilitățile necesare dezvoltării personale și facilității inserției pe piața internațională a muncii	<p>1. Participarea elevilor și profesorilor la mobilitățile din cadrul proiectului Erasmus+ KA102 „Formare pentru o carieră de succes” ce vor avea loc în:</p> <ul style="list-style-type: none"> - Braga, Portugalia – 16 elevi ce studiază la calificările Tehnician în activități economice și 2 profesori însoțitori - Granada, Spania – 16 elevi ce studiază la calificările Tehnician în activități economice și 2 profesori însoțitori și 16 elevi ce studiază la calificările Tehnician în turism și Tehnician în gastronomie și 2 profesori însoțitori <p>2. Organizarea întâlnirii de proiect Erasmus+ KA229 „Additional promoting progress society as soon as possible” în Suceava, mai 2021</p> <p>3. Participarea elevilor și profesorilor la mobilitățile sau întâlnirile virtuale din cadrul proiectului Erasmus+ KA229 „USEFUL”:</p> <ul style="list-style-type: none"> - Polonia – 4 elevi și 2 	<p>Creșterea numărului de cadre didactice și elevi participanți la activități fizice și online și la mobilități derulate în cadrul parteneriatelor internaționale: 47 elevi care studiază la calificările Tehnician în turism, Tehnician în activități economice, Tehnician în gastronomie, 2 directori, 10 profesori participanți la mobilități și 30-50 elevi și 20 profesori participanți la activități locale în cadrul proiectelor.</p> <p>Valorificarea eficientă a competențelor profesionale dobândite de elevi și profesori, transpunerea lor rapidă în practică, formarea unei conduite profesionale la standarde europene.</p>	Membrii echipei de proiect Erasmus+ KA1 și KA2	Conform calendarul ui propus

		<p>profesori</p> <p>-Portugalia – 3 elevi și 2 profesori</p> <p>4. Participarea elevilor și profesorilor la mobilitățile sau întâlnirile virtuale din cadrul proiectului Erasmus+ KA229 Unique National and European Symbols of our culture and Originality:</p> <p>- Croația, nov. 2020 – 4 elevi și 2 profesori</p> <p>- Turcia, martie 2020 – 4 elevi și 2 profesori</p> <p>5. Organizarea întâlnirii de proiect Erasmus+ KA229 Unique National and European Symbols of our culture and Originality în Suceava, mai 2021</p> <p>6. Participarea elevilor și profesorilor la organizarea întâlnirilor de proiecte Erasmus organizate în cadrul școlii.</p> <p>7. Participarea elevilor și profesorilor la activitățile locale din cadrul proiectelor Erasmus+ KA2: elaborare rezultate finale, activități de diseminare și informare, proiecte eTwinning</p>			
	b.Dezvoltarea cunoașterii și înțelegerii	-Accesibilizarea informației pentru publicul țintă	-Publicarea unor articole în mass – media locală, în	Membrii echipei de	Septembrie 2020

		diversității culturale și lingvistice europene în rândul profesorilor și elevilor din școală	-Diseminarea activităților desfășurate în cadrul proiectelor Erasmus + utilizând mijloace diverse: panou informativ, articole publicate în revista școlii, site-ul școlii, presa locală, prezentarea activităților derulate pe plan național și internațional în cadrul consiliilor profesionale, a ședințelor din cadrul comisiilor metodice	revistele CCD și ISJ, revista școlii, site-ul școlii -Prezentări în ședințele de catedră, consiliul profesoral, cercuri pedagogice -Prezentări în cadrul concursului regional „Business plan”, faza locală, județeană și regională -Realizare 116ccord116-uri	proiect Erasmus+ Profesori și elevi participanți la activități în cadrul proiectului și la mobilități	Octombrie 2020 Noiembrie 2020 Decembrie 2020 Ianuarie 2021 Februarie 2021 Martie 2021 Aprilie 2021 Mai 2021 Iunie 2021
		c. Identificarea unor școli tehnologice din țară și Europa, asociații profesionale internaționale, ONG-uri în vederea colaborării pe bază de proiecte și parteneriate	Realizarea de parteneriate strategice și elaborarea de proiecte Erasmus+ (proiecte de mobilitate pe domeniul școlar, formare profesională – VET și educația adulților și parteneriate strategice pe domeniul școlar, formare profesională – VET)	-Dobândirea statutului de partener în cadrul unor proiecte comunitare în vederea dezvoltării parteneriatelor dintre școală și agenții economice, organizării de târguri naționale și internaționale ale firmelor de exercițiu, pregătirii elevilor pentru susținerea și promovarea cu succes a examenelor de bacalaureat -Dezvoltarea competențelor de comunicare într-o limbă străină și a competențelor de utilizare a calculatorului	Profesori diriginți Membrii comisiei	Permanent

				-Creșterea numărului de proiecte Erasmus+ aprobate		
		d.Încurajarea implicării elevilor în proiecte de voluntariat de către profesorii diriginți, consilieri educativi, directori	<p>Participarea elevilor și profesorilor în acțiuni desfășurate în cadrul proiectelor dezvoltate de Junior Achievement.</p> <p>Participarea elevilor și profesorilor în acțiuni desfășurate în cadrul proiectului Eco Școala.</p> <p>Participarea elevilor și profesorilor în acțiuni desfășurate în cadrul Strategiei Naționale de Acțiune Comunitară (SNAC) – ajutoare la case de copii, azile de bătrâni, activități derulate lunar în colaborare cu Centrul Școlar pentru Educație Incluzivă Suceava</p>	Implicarea elevilor și profesorilor în proiecte generatoare de inovații și acțiuni de voluntariat.	Profesori care au încheiat acorduri de colaborare cu Junior Achievement Membrii echipei de proiect Eco Școala Membrii echipei de proiect SNAC	Permanent
		e.Promovarea cercetării și inovării în educație	<p>Participarea elevilor și profesorilor în acțiuni desfășurate în cadrul proiectelor dezvoltate de Junior Achievement</p> <p>Participarea elevilor și profesorilor:</p> <p>-în cadrul mobilităților internaționale și stagiilor de formare derulate în cadrul</p>	<p>Îmbunătățirea calității și a inovației în instituție și adaptarea practicilor de educație profesională și formare profesională.</p> <p>Dezvoltarea competențelor de comunicare în limbi străine ale elevilor și profesorilor.</p>	Profesori din toate ariile curriculare	Conform calendarul ui

			proiectelor Erasmus+ -la concursul <i>Mathématiques sans frontières</i> , -la concursul interjudețean de creație „ <i>Piques – niques francophones poétiques</i> ” - Parteneriatul „ <i>Francophonie partagée</i> ” - festivalul județean „ <i>Soyons francophones</i> ”			
2.	Consilierea și susținerea cadrelor didactice pentru participarea la concursul Național <i>Made for Europe</i>	Valorificarea exemplelor de bună practică dobândite în anii școlari trecuți în urma participării în cadrul proiectelor Erasmus +	Participare la concursul județean și național „ <i>Made for Europe</i> ” 2021 cu produse finale obținute în cadrul proiectelor Erasmus+ KA2.	CertIFICATE Premii județene și naționale	Membrii comisiei Membrii echipelor de proiecte internaționale	Conform calendarul ui Martie – aprilie 2021
3.	Depunerea candidaturii în vederea participării la competiția Școală Europeană	Valorificarea exemplelor de bună practică dobândite în anii școlari trecuți în urma participării în cadrul proiectelor Erasmus + sau în cadrul altor parteneriate	Participarea la competiția „Școală Europeană” 2021 în vederea menținerii titlaturii	Certificat Premii	Membrii comisiei Membrii echipelor de proiecte internaționale	Conform calendarul ui 2021
	Încurajarea mobilității cadrelor didactice în spațiul UE	a. Formarea permanentă pentru depunerea aplicațiilor în 118ccord cu cerințele evaluatorilor	Participarea în cadrul sesiunilor de formare organizate de către ANPCDEFP la Suceava, la cercurile pedagogice pe proiecte europene și la	Câte un proiect depus pe fiecare acțiune cheie a programului Erasmus+ (proiecte de mobilitate și parteneriate strategice)	Membrii comisiei Profesori din aria curriculară Limbi moderne	decembrie 2020 – martie 2021

		b.Promovarea diversității și interculturalității	<p>webinar-ele organizate de către ANPCDEFP</p> <p>Participarea la elaborarea de proiecte Erasmus +.</p> <p>Înscrierea școlii și a profesorilor în rețeaua școlilor europene: <i>European Schoolnet</i> (www.eun.org)</p>	<p>Formarea continuă a cadrelor didactice prin participarea la webinare, la activități de învățare inovatoare prin colaborare cu profesori din școli europene, la cursuri on-line</p> <p>Creșterea numărului de profesori înscriși în rețeaua școlilor europene</p>	<p>Profesori din aria curriculară „Tehnologii”</p> <p>Profesori din toate ariile curriculare</p>	Permanent
4.	Desfășurarea de activități dedicate Zilei Europene a Limbilor	<p>a.Organizarea acțiunilor dedicate zilei de 26 septembrie</p> <p>b.Implicarea elevilor și profesorilor în celebrarea Zilei Europene a Limbilor prin activități specifice</p> <p>c.Încheierea de parteneriate de colaborare cu școli din țară și Europa în vederea celebrării acestei zile</p>	<p>-expoziție de desene</p> <p>-concursuri</p> <p>- vizite</p> <p>- proiecte educaționale</p> <p>- prezentări PPT</p> <p>- proiecte eTwinning</p>	<p>Încurajarea lucrului în echipă</p> <p>Promovarea diversității și interculturalității</p> <p>Formarea unei conștiințe europene la elevi</p>	<p>Profesori din aria curriculară Limbi moderne</p> <p>Profesori diriginți</p> <p>Consilier educativ</p> <p>Membrii comisiei</p>	22 – 26 septembrie 2020
5.	Desfășurarea de activități dedicate Spring Day in Europe	<p>a.Promovarea solidarității și coeziunii sociale în școli</p> <p>b.Încurajarea întâlnirilor dintre elevi,</p>	<p>- concursuri</p> <p>- vizite</p> <p>- proiecte</p> <p>- prezentări PPT</p>	<p>Încurajarea lucrului în echipă</p> <p>Promovarea diversității și interculturalității</p> <p>Formarea unei conștiințe</p>	<p>Profesori diriginți</p> <p>Consilier educativ</p>	16 – 21 martie 2021

		profesori, instituții-cheie și personalități ale vieții sociale c. Discuții între tineri despre provocările actuale și viitorul Europei		europene la elevi	Membrii comisiei	
6.	Desfășurarea de activități dedicate zilei Europei	a. Organizarea acțiunilor dedicate zilei de 9 mai b. Implicarea elevilor și profesorilor în celebrarea zilei Europei prin activități specifice	- concursuri - vizite - proiecte - prezentări PPT	Încurajarea lucrului în echipă Promovarea diversității și interculturalității Formarea unei conștiințe europene la elevi	Profesori diriginți Consilier educativ Membrii comisiei	4-9 mai 2021
7.	Organizarea și desfășurarea de examene Cambridge	a. Organizarea examenului Cambridge pe data de 12 decembrie 2020	-examen Cambridge în școală	Obținerea certificatului lingvistic cu recunoaștere internațională, pe toate nivelurile de competență, cf Cadrului European de Referință a limbilor străine	Profesori limba engleză Profesori diriginți	12 decembrie 2020
8.	Obținerea certificatului de Școală eTwinning	Parcurgerea procesului de obținere a Certificatului de școală eTwinning: -implicarea profesorilor în proiecte și activități eTwinning -obținerea certificatului de calitate pentru un proiect eTwinning European -completarea	-derularea de acțiuni în cadrul proiectelor eTwinning în vederea dezvoltării practicilor digitale, de siguranță online -abordarea inovatoare și creativă a pedagogiei -promovarea dezvoltării profesionale continue a personalului -promovarea practicilor de învățare în colaborare în rândul profesorilor și al elevilor școlii	Certificat de Școală eTwinning	Comisia Programe și proiecte internaționale	Sept. 2020 -august 2021

		formularului de autoevaluare				
9.	Obținerea acreditării Erasmus+ pentru proiecte KA1 – VET și educație școlară	Parcurgerea procesului de obținere a acreditării (depunerea formularelor de aplicație)	-Depunerea de aplicații Erasmus+ în vederea finanțării pe perioada 2021-2027.	Acreditarea Erasmus+	Comisia Programe și proiecte internaționale	Sept.2020- Nov.2020

Responsabil comisie,
Prof. SFICHI FLORENTINA ELENA

PARTEA A 4 - A CONSULTARE, MONITORIZARE ȘI EVALUARE

4.1. Consultare

Acțiuni în vederea actualizării, monitorizării, evaluării PAS:

1. Stabilirea echipei de lucru și a responsabilităților;
2. Informarea partenerilor sociali în legătură cu procesul de elaborare a PAS;
3. Culegerea informațiilor pentru elaborarea PAS prin: chestionare aplicate elevilor, părinților, profesorilor școlii, inspectorilor școlari, agenților economici, autorităților locale, altor parteneri interesați în formarea profesională; discuții colective și individuale cu principalii „actori” implicați în formarea profesională; interpretarea datelor statistice la nivel regional și local;
4. Corelarea cu prioritățile identificate la nivel regional și local prin PRAI și PLAI;
5. Stabilirea priorităților, obiectivelor și domeniilor care necesită dezvoltare;
6. Prezentarea spre consultare a priorităților, obiectivelor și domeniilor care necesită dezvoltare: personalului școlii (cadre didactice și nedidactice, personal administrativ), elevilor, părinților, agenților economici parteneri, comunitate locală;
7. Structurarea sugestiilor formulate în urma consultărilor și reformularea obiectivelor și priorităților;
8. Elaborarea planurilor operaționale.

Surse de informații:

- Documente de proiectare a activității școlii (documente ale comisiilor metodice de la nivelul școlii, Consiliului Școlar al Elevilor, Consiliului reprezentativ al părinților, documente care atestă parteneriatele școlii, oferta de școlarizare etc.);
- Documente de analiză a activității școlii (rapoarte ale comisiilor metodice, raportul privind starea calității învățământului, rapoarte ale celorlalte compartimente ale școlii: secretariat, administrație, contabilitate, bibliotecă etc.);
- Documente de prezentare și promovare a școlii;
- Site-uri de prezentare a județului Suceava;
- PRAI Nord-Est;
- PLAI Suceava;
- Anuarul statistic al județului Suceava;
- Date statistice – A.J.O.F.M. Suceava;
- Chestionare, discuții, interviuri;
- Rapoarte scrise ale I.S.J. și M.E.C. întocmite în urma inspecțiilor efectuate în școală.

4.2. Monitorizarea și evaluare

Implementarea Planului de Acțiune al Școlii va fi realizată de către întregul personal al școlii, iar procesul de monitorizare și evaluare va fi asigurat de echipa de monitorizare internă prin:

- întâlniri și ședințe de lucru lunare pentru informare, feed-back, actualizare;
- prezentarea de rapoarte semestriale în cadrul Consiliului profesoral și al Consiliului de Administrație;
- corectare periodică și actualizare.

Monitorizarea

Monitorizarea acestui plan se va realiza pe parcursul anului școlar 2020 - 2021 urmărindu-se mobilizarea eficientă a resurselor umane (profesori, elevi, părinți) și non-umane în vederea realizării indicatorilor de performanță ce revin fiecărui obiectiv.

În procesul de monitorizare se urmărește :

- comunicarea clară a obiectivelor și concertarea tuturor eforturilor pentru realizarea lor;

- mobilizarea exemplară a factorilor implicați în realizarea obiectivelor;
- analiza unor soluții în împrejurări complexe ce apar în derularea proiectelor.

Ca instrumente de monitorizare se folosesc:

- observațiile;
- discuțiile cu elevii;
- asistența la ore;
- sondaje scrise și orale;
- chestionare;
- focus grupuri;
- întâlniri în cadrul comisiilor metodice din școală, consiliului de administrație, consiliului profesoral.

Evaluarea

Evaluarea Planului de Acțiune al Școlii se va face atât pe parcursul implementării lui, cât și la finele anului școlar 2020-2021, când se vor inventaria indicatorii de performanță și se vor face corecturile necesare pentru un realizarea unui document flexibil și adaptat situațiilor reale.

Instrumente de evaluare

Evaluarea își propune dezvoltarea și implementarea procedurilor prin care să se poată stabili raportul dintre performanțele obținute și cele intenționate și prin care să se adopte acțiuni corective în situații când performanța nu atinge așteptările.

Evaluarea va fi făcută cu accent pe dezvoltarea sistemului de competențe, folosind ca instrumente de evaluare: autoevaluarea, interevaluări, declarații de intenții, interviuri de evaluare, observații pe baza ghidurilor de observație, fișe de apreciere, chestionare, diferite rezultate materiale ale implementării PAS.

În toate evaluările care se referă la planificarea activităților din prezentul document se va acorda atenție următoarelor elemente:

- respectarea misiunii și a viziunii;
- urmărirea respectării etapelor propuse prin proiect;
- analiza formulării obiectivelor pentru fiecare țintă în parte;
- corelația dintre resurse și obiectivele alese;
- stabilirea corectă a indicatorilor de performanță și a modalităților de evaluare în cadrul fiecărei ținte.

Responsabilități

Responsabilitățile pentru actul de evaluare merit să furnizeze factorilor care gestionează activitatea de învățământ informațiile privind modul și etapele de realizare a obiectivelor propuse sunt distribuite către: echipa de management, responsabili domeniilor și disciplinelor, consilierul educativ, responsabilul de programe și proiecte europene.

Indicatorii de performanță

Prin perspectivă managerială o evaluare corectă și oportună este menită să asigure o funcționare optimă sistemului de furnizare a serviciilor educaționale din școală. Dintre posibili indicatori de performanță amintim:

- furnizarea unor informații utile despre starea sistemului educațional al instituției de învățământ;
- stabilirea unor criterii obiective ca termeni de referință în evaluare pentru atribuirea de semnificații datelor obținute prin evaluare și emiterea de judecăți de valoare (aprecieri obiective);
- enunțuri prin care să fie prezentate sintetic datele și concluziile ce se desprind din evaluare;
- adoptarea unor decizii corecte pentru reglarea sistemului atunci când prin monitorizare și evaluare se impune acest lucru;
- realizarea misiunii școlii.

4.3. Programul activității de monitorizare și evaluare

Tipul activității	Responsabilitatea monitorizării și evaluării	Frecvența monitorizării	Datele întâlnirilor de analiză
Alcătuirea seturilor de date care să sprijine monitorizarea țintelor.	Dir. Trufin Eugenia	Lunar	Noiembrie 2020 Martie 2021
Monitorizarea periodică a implementării acțiunilor individuale.	Dir. adj. Panaite Liliana	Trimestrial	Decembrie 2020 Martie 2021 Iunie 2021
Urmărirea progresului în atingerea țintelor.	Dir. adj. Panaite Liliana	Anual	Iulie 2021
Evaluarea progresului în atingerea țintelor. Actualizarea acțiunilor din PAS în lumina evaluării.	Consiliul de administrație	Anual	Iulie 2021
Stabilirea impactului asupra comunității.	Consiliul de administrație	Anual	Septembrie 2021

Glosar

AEL – Programul Asistent Educațional pentru Liceu

AJOFM – Agenția Județeană pentru Ocuparea Forței de Muncă

CCD – Casa Corpului Didactic

CDL – Curriculum în dezvoltare locală

CJRAE – Centrul Județean de Resurse și Asistență Educațională

CLDPS – Comitetul Local de Dezvoltare a Parteneriatului Social pentru Formarea Profesională

COR – Clasificarea Ocupațiilor din România

IMM – Întreprinderi mici și mijlocii

ISJ – Inspectoratul Școlar Județean

IT – Tehnologii Informaționale

ÎPT – Învățământ Profesional și Tehnic

MEN – Ministerul Educației Naționale

ONG – Organizație Nonguvernamentală

PAS – Plan de Acțiune al Școlii

PLAI - Planul Local de Acțiune pentru Învățământul profesional și tehnic

PRAI – Planul Regional de Acțiune pentru Învățământul profesional și tehnic

SPP – Standarde de Pregătire Profesională

SWOT – Strengths (Puncte tari), Weaknesses (Puncte slabe), Opportunities (Oportunități), Threats (Amenințări)

TIC - Tehnologii Informaționale și Comunicaționale

TVET – Învățământ profesional și tehnic

Anexe

Anexa 3.1.

Regiunea NE

Județul SUCEAVA

Unitatea IPT Colegiul Economic "Dimitrie Cantemir" Suceava

Situația evoluției școlarizării în unitatea IPT
învățământ de zi

Total, nivele de învățământ, sexe, medii de rezidență		Anul școlar								
		2012-2013	2013-2014	2014-2015	2015-2016	2016-2017	2017-2018	2018-2019	2019-2020	2020-2021
Total populație școlară, din care:		1534	1432	1361	1283	1406	1469	1440	1409	1333
pe sexe	masculin	648	575	597	580	608	630	599	585	570
	feminin	886	857	764	703	798	839	841	824	763
după mediul de rezidență al elevilor	Total din localitatea unde este situată școala	553	491	452	403	414	403	389	385	385
	Total din alte localități	981	941	909	880	992	1066	1051	1024	948
	Total din urban	98	77	71	69	84	483	73	71	70
	Total din rural	883	864	838	811	908	986	978	953	878
Total liceu teoretic, din care:		185	171	182	185	202	182	133	82	26
pe sexe	masculin	131	110	124	135	140	126	86	48	18
	feminin	54	61	58	50	62	56	47	34	8
după mediul de rezidență al elevilor	din localitatea unde este situată școala	83	72	67	65	68	52	38	22	6
	Total din alte localități	102	99	115	120	134	130	95	60	20
	Total din urban	12	5	8	10	11	65	12	51	4
	Total din rural	90	94	107	110	123	117	83	9	16
Total liceu tehnologic ruta directă, din care:		1313	1261	1179	1098	1180	1250	1292	1282	1277
pe sexe	masculin	501	465	473	445	457	489	508	521	541
	feminin	812	796	706	653	723	761	784	761	736
după mediul de rezidență al elevilor	din localitatea unde este situată școala	461	419	385	338	341	343	347	357	376
	Total din alte localități	852	842	794	760	839	907	945	925	901
	Total din urban	86	72	63	59	71	408	61	865	64
	Total din rural	766	770	731	701	768	842	884	60	837
Total în clasa a XII și a XIII-a ruta progresivă, din care:		36								

Total, nivele de învățământ, sexe, medii de rezidență		Anul școlar								
		2012-2013	2013-2014	2014-2015	2015-2016	2016-2017	2017-2018	2018-2019	2019-2020	2020-2021
pe sexe	masculin	16								
	feminin	20								
după mediul de rezidență al elevilor	din localitatea unde este situată școala	9								
	Total din alte localități	27								
	Total din urban	0								
	Total din rural	27								
Total școala profesională cu durata de 3 ani:					27	24	37	15	45	30
pe sexe	masculin				10	11	15	5	16	11
	feminin				17	13	22	10	29	19
după mediul de rezidență al elevilor	din localitatea unde este situată școala				5	5	8	4	6	3
	Total din alte localități				22	19	29	11	39	27
	Total din urban				2	2	10	0	2	2
	Total din rural				20	17	27	11	37	25

NOTĂ: Situația școlarizării în unitatea IPT se va realiza pentru fiecare formă de învățământ: zi, seral, frecvență redusă, în tabele separate.

Anexa 3.1.

Regiunea NE
Județul SUCEAVA
Unitatea IPT Colegiul Economic "Dimitrie Cantemir" Suceava

Situația evoluției școlarizării în unitatea IPT

învățământ seral

Total, nivele de învățământ, sexe, medii de rezidență		Anul școlar						
		2011-2012	2012-2013	2013-2014	2014-2015	2015-2016	2016-2017	2017-2018
Total populație școlară, din care:			60	93	81	31		
-pe sexe	masculin		20	27	34	9		
	feminin		40	66	47	22		
-după mediul de rezidență al elevilor	Total din localitatea unde este situată școala		32	63	28	8		
	Total din alte localități		28	30	53	23		
	Total din urban		7	7	7			
	Total din rural		21	23	46	23		
Total în învățământul postliceal și de maștri, din care:			60	93	81	31		
-pe sexe	masculin		20	27	34	9		
	feminin		40	66	47	22		
-după mediul de rezidență al elevilor	din localitatea unde este situată școala		32	63	28	8		
	Total din alte localități		28	30	53	23		
	Total din urban		7	7	7			
	Total din rural		21	23	46	23		

NOTĂ: Situația școlarizării în unitatea IPT se va realiza pentru fiecare formă de învățământ: zi, seral, frecvență redusă, în tabele separate.

Anexa 3.2.

Utilizarea echipamentelor

Regiunea: Nord Est

Județul: Suceava

Unitatea școlară	Localitatea	Domeniul de pregătire căruia în sunt destinate echipamentele (1)	Echipamente achiziționate (2)	Utilizarea echipamentelor					Observații
				Echipamentele sunt înregistrate în inventarul școlii (3) (DA/NU)	Vizibilitatea programului de dotare este asigurată (4) (DA/NU)	Programul de dotare este popularizat (5) (DA/NU)	Echipamentele sunt instalate și utilizate corespunzător (6) (DA/NU)	Personalul a fost instruit pentru utilizarea echipamentelor (7) (DA/NU)	
Colegiul Economic „D. Cantemir”	Suceava	Laborator informatica	28 calculatoare	DA	DA	DA	DA	DA	
		Sali clasa+cabinete	37 laptopuri	DA	DA	DA	DA	DA	
		Sali de clasa	34 camere web	DA	DA	DA	DA	DA	
		Amfiteatru	1 Videoproiector	DA	DA	DA	DA	DA	
		Sali clasa-camin	8 Televizoare	DA	DA	DA	DA	DA	
		Laborator informatica	11 licente	DA	DA	DA	DA	DA	
<p>(1) Pentru laboratoare sunt înscrise disciplinele (ex. Informatică)</p> <p>(2) Denumirea generală a lotului cu care a fost dotată școala (echipamente didactice pregătire de bază: electricitate și electronică, echipamente didactice pregătire de specialitate: mecanic auto, echipamente TIC, etc.)</p> <p>(3) La rubrica Observații se vor prezenta cauzele neînregistrării</p> <p>(4) La rubrica Observații se vor exemplifica modalitățile de bază folosite</p> <p>(5) La rubrica Observații se vor numi principalele acțiuni întreprinse</p> <p>(6) Se pot atașa raportului evidențe de utilizare, dacă există</p> <p>(7) La rubrica Observații se vor prezenta cauzele nerealizării instruirii persoanelor care le utilizează</p>									

Anexa 3.3.

Județul Suceava

HARTA PARTENERIATULUI SOCIAL
Anul școlar 2020 - 2021

UNITATEA SCOLARA		Domeniile de pregătire și calificările din planul de școlarizare 2020/2021 (învățământ de zi) ¹⁾				PARTENERI SOCIALI ²⁾		Contract de pregătire practică ³⁾		Alte colaborari ⁴⁾									Observații ⁵⁾
Denumirea școlii	Localitatea	Nivelul de calificare	Domeniul de pregătire / profilul	Calificarea / Domeniul de pregătire generală	Nr. de elevi înscriși	Denumirea organizației partener	Localitatea	Număr de elevi în practică la partener	Număr de contracte de pregătire practică conf. - OMECTS nr 3539 din	Reprezentare în Consiliul de administrație al școlii	Curriculum în dezvoltarea locală	Orientarea carierei	Srijin pentru elevi	Formarea profesorilor	Dotarea școlii	Formarea adulților	Parteneriat în cadrul unor proiecte	Altele	
1	2	3	4	5	6	7	8	9	10	11	12	13	14	15	16	17	18	19	20
		4	Economic	Tehnician în activități economice		CAMERA DE COMERȚ ȘI INDUSTRIE	Suceava	210	146	Da	Da	Da	0	0	0	0	0	0	Elevii sunt repartizați pe grupe și sunt monitorizați de profesorii de instruire practică
						SC ALKONT SOLUTIONS PREST SRL	Suceava	112	45	0	0	0	0	0	0	0	0	0	
		4	Economic	Tehnician în administrație	109	Casa Județeană de Pensii Suceava	Suceava	57	57	0	0	0	0	0	0	0	0	0	Școala noastră are o colaborare foarte bună cu AJOFM. Elevii sunt repartizați pe grupe și sunt monitorizați de profesorii de instruire practică
						Agencia Județeană pentru Ocuparea Forței de Muncă	Suceava	30	30	0	0	0	0	0	0	0	0	0	
						AJPIS	Suceava	22	22	0	0	0	0	0	0	0	0	0	
		4	Comerț	Tehnician în activități de comerț	161	CAMERA DE COMERȚ ȘI INDUSTRIE	Suceava	200	89	Da	Da	Da	0	0	0	0	0	0	Elevii sunt repartizați pe grupe și sunt monitorizați de profesorii de instruire practică

1	2	3	4	5	6	7	8	9	10	11	12	13	14	15	16	17	18	19	20		
Colegiul Economic „Dimitrie Cantemir”	Suceava	4	Turism și alimentație	Tehnician în turism	270	Muzeul Bucovinei	Suceava	80	80	0	Da	0	0	0	0	0	0	0	0	Pentru că agenția de turism are puțin spațiu elevii merg în vizită didactică și apoi sunt repartizați pe grupe de 2-4 elevi.	
						SC JUVENTUS NORD – EST SRL	Suceava	57	57	0	0	0	0	0	0	0	0	0	0		0
						SC EASY BOOKING & TOUR SRL	Suceava	71	71	0	0	0	0	0	0	0	0	0	0		0
		4	Turism și alimentație	Tehnician în gastronomie	107	SC CONTINENTAL HOTELS SA	Suceava	26	26	0	Da	0	0	0	0	0	0	0	0	0	Elevii sunt repartizați pe grupe și sunt monitorizați de profesorii de instruire practică și de tutorele de practica din partea agentului economic
						SC NICOLMIT SRL – RAMIRO	Suceava	29	29	0	Da	0	0	0	0	0	0	0	0	0	
						SC RESTPARTNER SRL	Suceava	29	29	0	Da	0	0	0	0	0	0	0	0	0	
						S.C. GLAZABLU S.R L-Restaurant Vivendi	Suceava	23	23	0	Da	0	0	0	0	0	0	0	0	0	
		3	Turism și alimentație	Ospătar (chelner), vânzător în unități de alimentație	45	S.C. GLAZABLU S.R L-Restaurant Vivendi	Suceava	15	15	Da	Da	Da	0	0	0	0	0	0	0	0	
						SC RESTPARTNER SRL	Suceava	15	15	0	Da	0	0	0	0	0	0	0	0	0	
						SC CONTINENTAL HOTELS SA	Suceava	15	15	0	Da	Da	0	0	0	0	0	0	0	0	

Anexa 3.4.

CONDIȚII DE ÎNVĂȚARE

Regiunea: NORD - EST

Județul: SUCEAVA

Unitatea ÎPT: COLEGIUL ECONOMIC „DIMITRIE CANTEMIR” SUCEAVA
 CONDIȚII DE ÎNVĂȚARE ASIGURATE DE UNITATEA ÎPT, anul școlar 2018 - 2019
 A. CONDIȚII GENERALE DE FUNCȚIONARE

Unitatea școlară	Localitatea	Mediul de rezidență (Urban / Rural)	Autorizații de funcționare 2018/2019 ¹⁾ (DA/NU)	Dacă s-a realizat evaluarea riscului la locul de muncă în școală (DA/NU)	Amenajări pentru accesul persoanelor cu dizabilități		Observații
					Rampe de acces (DA/NU)	Grupuri sanitare adaptate (DA/NU)	
Colegiul Economic „Dimitrie Cantemir”	Suceava	Urban	Autorizație sanitară de funcționare nr. 169 din 23.11.2011 – local școală Autorizație sanitară de funcționare nr. 171 din 23.11.2011 – sala de sport Autorizație de funcționare din punct de vedere al Protecției Muncii nr. 3642/12.08.2004 Adresă ISU nr. 1301991/1 din 28.03.2012 Autorizație sanitară bloc alimentar nr. 27369 din 27.07.2000 Autorizație sanitară laborator tehnica servirii nr. 170 din 23.11.2011	DA	DA	DA	

NOTĂ

1) Se trec toate autorizațiile de funcționare: sanitară, sanitar-veterinară, PSI, ISCIR, etc. și situația obținerii acestora pentru anul școlar monitorizat. În cazul în care școala nu are autorizația sanitară de funcționare la rubrica observații se menționează motivul.

Unitatea școlară	Localitatea	Domeniul de formare profesională/ profilul ¹⁾	Dotare minimă necesară în raport cu cerințele standarului de pregătire profesională ²⁾ (DA/NU)	Ateliere și laboratoare la nivelul standardelor moderne de pregătire ³⁾ (DA/NU)	Observații ⁴⁾
Colegiul Economic „Dimitrie Cantemir”	Suceava	Tehnician în activități economice	DA	DA	
		Tehnician în activități economice, intensiv engleză	DA	DA	
		Tehnician în activități economice, intensiv franceză	DA	DA	
		Tehnician în administrație	DA	DA	
		Tehnician în activități de comerț	DA	DA	
		Tehnician în turism, intensiv engleză	DA	DA	
		Tehnician în turism, intensiv franceză	DA	DA	
		Tehnician în gastronomie	DA	DA	
		Coafor-stilist	DA	DA	

NOTĂ

1) Se înscriu pe rânduri separate pentru fiecare domeniul de formare profesională (la ȘAM / an de completare), respectiv profilele (la liceul tehnologic) din oferta școlii în ordinea din HG privind Nomenclatorul calificărilor în vigoare.

2) Se apreciază prin DA sau NU, după caz, pentru fiecare domeniu/profil dacă școala dispune de atelierele și laboratoarele necesare cel puțin la nivelul minim de dotare în raport cu SPP.

3) Se apreciază prin DA sau NU, după caz, pentru fiecare domeniu / profil în parte dacă atelierele și laboratoarele asigură condiții de pregătire (amenajare + echipare) la nivelul standardelor actuale în domeniu.

4) În situația în care școala a fost cuprinsă într-un program de investiții în ultimii 5 ani, se menționează numele programului (ex. Phare TVET, Program MECT-campusuri școlare, Program MECT pentru ȘAM, etc.) pentru fiecare domeniu/profil care a fost inclus în programul respectiv.

Anexa 3.5.

SITUAȚIE PRIVIND REABILITAREA UNITĂȚII ÎPT

Regiunea: NORD - EST

Județul: SUCEAVA

Unitatea ÎPT: COLEGIUL ECONOMIC „DIMIRIE CANTEMIR” SUCEAVA

PROGRAME DE REABILITARE ÎN CARE A FOST CUPRINSĂ UNITATEA ȘCOLARĂ*

Nr. crt.	Unitatea școlară	Anul reabilitării ¹⁾	Programul prin care a fost / va fi reabilitată ²⁾
1.	Colegiul Economic „D. Cantemir” Suceava	2006-2008 Reabilitare atelier cantină școlară	Program PHARE TVET 2004/2006
2.	Colegiul Economic „D. Cantemir” Suceava	2006-2009 Reabilitare internat școală	Program finanțat de Consiliul local
3.	Colegiul Economic „D. Cantemir” Suceava	2011-2012 Reabilitare parțială fațadă local școală	Program finanțat de Consiliul local
4.	Colegiul Economic „D. Cantemir” Suceava	2012 Reabilitare teren de sport	Program finanțat de Consiliul local
5.	Colegiul Economic „D. Cantemir” Suceava	2012 Reabilitare sală de sport	Program finanțat de Consiliul local
6.	Colegiul Economic „D. Cantemir” Suceava	2013 Reabilitare fațadă local școală	Program finanțat de Consiliul local
7.	Colegiul Economic „D. Cantemir” Suceava	2015 – 2017 Reabilitate acoperiș școală	Program finanțat de Primăria Suceava
8.	Colegiul Economic „D. Cantemir” Suceava	2017 Realibilitare (asfaltare, refacere trotuare) curte interioară	Program finanțat de Primăria Suceava
9.	Colegiul Economic „D. Cantemir” Suceava	2017 Reabilitare 8 săli de clasă	Program finanțat de Primăria Suceava
10.	Colegiul Economic „D. Cantemir” Suceava	2018 Reparație curte interioară	Program finanțat de Primăria Suceava
11.	Colegiul Economic „D. Cantemir” Suceava	2018 Reabilitare 5 săli de clasă și birou consilier educativ/CEAC	Program finanțat de Primăria Suceava
12.	Colegiul Economic „D. Cantemir” Suceava	2018 Modernizare arhivă	Program finanțat de Primăria Suceava
13.	Colegiul Economic „D. Cantemir” Suceava	2018 Modernizare scări acces	Program finanțat de Primăria Suceava
14.	Colegiul Economic „D. Cantemir” Suceava	2018 Reparații geamuri și uși	Program finanțat de Primăria Suceava
15.	Colegiul Economic „D. Cantemir” Suceava	2018 Întreținere cazane centrală termică	Program finanțat de Primăria Suceava
16.	Colegiul Economic „D. Cantemir” Suceava	2019 Reabilitare coș fum centrală termică	Program finanțat de Primăria Suceava
17.	Colegiul Economic „D. Cantemir” Suceava	2019 Reabilitare 7 săli de clasă	Program finanțat de Primăria Suceava
18.	Colegiul Economic „D. Cantemir” Suceava	2020 Lucrări de reparații și de renovare holuri școală	Program finanțat de Primaria Suceava

*Vor fi consemnate programele de reabilitate realizate începând cu anul 2005. **NOTĂ:**

1) Se trece anul în care a fost reabilitată sau anul estimat când va fi reabilitată pentru unitățile școlare cuprinse în Programe aprobate sau în curs de derulare.

2) Se vor trece: Program Phare TVET 2001-2003, Program Phare TVET 2004-2006, Program Guvernamental pt dezvoltarea Campusurilor școlare, Program Guvernamental pt dezvoltarea SAM, Alte programe (se menționează care, de ex: Program finanțat de Consiliul local).

Anexa 3.6.

ACȚIUNI ORIENTARE ȘI CONSILIERE

Regiunea: Nord-Est

Județul: SUCEAVA

Unitatea IPT: Colegiul Economic „Dimitrie Cantemir” Suceava

Acțiuni de orientare și consiliere pentru carieră derulate în anul școlar 2019-2020

Unitatea școlară	Acțiuni de orientare și consiliere profesională (denumirea acțiunii) (1)	Cine a organizat (2)	Agenți economici implicați (3)	Alți parteneri implicați (4)	Grup țintă	Scop	Observații (5)
Colegiul Economic „Dimitrie Cantemir” Suceava	Aplicarea de chestionare de interese socio-profesionale la clasele a-XII-a	Consilier școlar		Centrul Județean de Resurse și Asistență Educațională	Elevii claselor a-XII-a	Orientare socio-profesională în vederea alegerii unei facultăți și a unei meserii viitoare.	
Colegiul Economic „Dimitrie Cantemir” Suceava	Spot publicitar Radio As și film de prezentare postate pe site-ul școlii și pagina de Facebook a școlii	Echipa managerială Consilier educativ			Elevii claselor a VIII a din județul Suceava	Promovarea ofertei educaționale a școlii	
Colegiul Economic „Dimitrie Cantemir” Suceava	Promovarea ofertelor educaționale	Colegiul Economic „Dimitrie Cantemir” Suceava	Reprezentanți BCR, Administrația Publică Locală, Reprezentanți agenții de turism, hoteluri și restaurante	FȘEAP Suceava, FEAA Iași, FSEGA Cluj	Elevii claselor a XII a	Orientare socio-profesională în vederea alegerii unei facultati	Acțiune organizată la nivelul școlii împreună cu partenerii implicați.

Colegiul Economic „Dimitrie Cantemir” Suceava	Promovarea ofertelor de studii în străinătate	Colegiul Economic „Dimitrie Cantemir” Suceava		EDMUNDO Grupul Educativa	Elevii claselor a XI a	Informarea, consilierea și asistență pentru admiterea la instituții de învățământ superior din Europa, SUA și Canada.	Informații despre studii universitare în Marea Britanie Danemarca și Grecia. * Consiliere pentru selecția programelor la care poți aplica. * Asistență pentru întocmirea aplicațiilor (formulare, eseuri, CV-uri, recomandări) * Soluții de finanțare parțială sau totală pentru costul studiilor.
Colegiul Economic „Dimitrie Cantemir” Suceava	Consiliere individuală elevi	Consilier școlar		Centrul Județean de Resurse și Asistență Educațională	Elevi clasele IX - XII	Probleme psiho-emoționale; Probleme de comunicare; Dificultăți școlare; Dificultăți intrafamiliale; Emotivitate; Probleme specifice adolescenței; Absenteism școlar; Conflicte intrafamiliale; Dificultăți emoționale; Probleme de impulsivitate și autocontrol emoțional; Probleme de comportament; Emotivitate excesivă.	

Colegiul Economic „Dimitrie Cantemir” Suceava	Consiliere individuală elevi	Centrul Județean de Resurse și Asistență Educațională	Consilier școlar	Centrul Județean de Resurse și Asistență Educațională	Elevi clasele IX - XII	Dificultăți școlare; Probleme comportamentale; Comportament deviant; Probleme de adaptare socială; Dificultăți de concentrare; Stare conflictuală în familie; Absenteism școlar; Relația părinte – elev.	
Colegiul Economic „Dimitrie Cantemir” Suceava	Consiliere individuală elevi	Centrul Județean de Resurse și Asistență Educațională	Consilier școlar	Centrul Județean de Resurse și Asistență Educațională	Elevi clasele IX - XII	Probleme ale elevilor; Managementul clasei de elevi; Probleme de comunicare; Orientare socio-profesională; Eșec școlar; Probleme de relaționare.	
Colegiul Economic „Dimitrie Cantemir” Suceava	Consiliere individuală elevi	Centrul Județean de Resurse și Asistență Educațională	Consilier școlar	Centrul Județean de Resurse și Asistență Educațională	Elevi clasele IX - XII	Promovarea unui stil de viață sănătos; Optimizarea vieții sociale, școlare și profesionale.	
Colegiul Economic „Dimitrie Cantemir” Suceava		Centrul Județean de Resurse și Asistență Educațională	Consilier școlar	Centrul Județean de Resurse și Asistență Educațională	Elevi clasele IX - XII	Optimizarea vieții sociale a adolescenților.	

Colegiul Economic „Dimitrie Cantemir” Suceava	Consiliere individuală elevi	Centrul Județean de Resurse și Asistență Educațională	Consilier școlar	Centrul Județean de Resurse și Asistență Educațională	Elevi clasele IX - XII	Evaluare psihoaptitudinală, profile ocupaționale, informare, consiliere privind cariera, analiză valori, nevoi, interese, algoritmul unei decizii.	
---	------------------------------	---	------------------	---	------------------------	--	--

NOTĂ:

1. Se menționează exemple **relevante** de acțiuni de orientare și consiliere derulate la nivel de rețea școlară precum și cele organizate direct de către școală (ex.: târguri de joburi pentru absolvenți, târg de oferte educaționale, ziua porților deschise, exemple de alte acțiuni tematice organizate de școală singură sau în colaborare cu partenerii sociali în scopul orientării carierei etc.) Se utilizează rând separat pentru fiecare acțiune de orientare și consiliere derulată.
2. Se menționează denumirea instituției care a organizat acțiunea.
3. (3), (4) Pentru fiecare dintre acțiunile de orientare și consiliere derulate în parteneriat se menționează denumirea agenților economici, respectiv a altor parteneri implicați.
4. (5) Se menționează dacă acțiunea a fost organizată la nivelul școlii sau la nivel de rețea școlară și alte informații relevante.

Anexa 3.7.

Anexa cabinete de orientare

Județul: SUCEAVA

Unitatea: Colegiul Economic „Dimitrie Cantemir” Suceava

Situația cabinetului de orientare școlară și vocațională la nivelul unității școlare

Nr. crt.	Unitatea școlară¹	Unitatea școlară dispune de cabinet de orientare școlară (DA/NU)	Unitatea școlară este arondată altei unități școlare cu cabinet de orientare școlară (DA/NU)	Observații¹⁾
1.	Colegiul Economic „Dimitrie Cantemir” Suceava	DA	NU	Cabinet înființat în anul școlar 2006-2007

¹⁾ După caz, se va completa cu mențiunea: "cabinet înființat în anul școlar" sau "cabinetul se va înființa în anul școlar....."

Anexa 3.8.

Formarea profesorilor

Regiunea NE

Județul SUCEAVA

Unitatea IPT Colegiul Economic „Dimitrie Cantemir” Suceava

**Formarea inițială a cadrelor didactice
2019 - 2020**

Unitatea școlară	Localitatea	Cadre didactice (1)				Din care:								Observații
		Nr. total cadre didactice	Nr. cadre didactice calificate	Nr. cadre didactice necalificate	Procentul cadrelor didactice calificate	Profesori				Maiștrii instructori				
						Nr. total profesori	Nr. profesori calificați	Nr. profesori necalificați	Procent profesori calificați	Nr. total maiștrii	Nr. maiștrii calificați	Nr. maiștrii necalificați	Procent maiștrii calificați	
Colegiul Economic „Dimitrie Cantemir”	Suceava	85	85	-	100%	85	85	-	100%	-	-	-	-	

NOTĂ:

(1) Evidențele vor cuprinde TOATE cadrele didactice indiferent de numărul orelor din încadrare. Calitatea de cadru didactic calificat se stabilește conform prevederilor Centralizatorului.

**Nivelul actual de calificare a cadrelor didactice
2019 – 2020**

Unitatea școlară	Localitatea	Nr. total de cadre didactice calificate	Numărul cadrelor pe nivel de calificare										Observații
			Absolvent al unei instituții în domeniul postului (*)	Definitivat	Grad II	Grad I	A două instituție de învățământ superior absolvită	Absolvent cursuri postuniversitare	Masterat în domeniul specializării sau în domeniul educației	Masterat în alte domenii	Doctorat în domeniul specializării sau în domeniul educației	Doctorat în alte domenii	
Colegiul Economic „Dimitrie Cantemir”	Suceava	85	85	11	10	61	7	8	39	-	6	-	

NOTĂ:

(*) După caz, pentru maștri instructori, respectiv profesori.

**Formare continuă a cadrelor didactice
2019 - 2020**

Unitatea școlară	Localitatea	Nr. total de cadre didactice	Numărul cadrelor didactice participante la formare continuă										Obs. (5)
			Activ. metod. (1)	Sesiuni științifice (2)	Stagii de inf. științif. (3)	Cursuri de perfecț. (4)	Definitivat	Grad II	Grad I	Cursuri postunivers.	Masterat	Doctorat	
Colegiul Economic „Dimitrie Cantemir”	Suceava	85	85	52	-	48	1	1	-	-	-	-	-

NOTĂ:

- (1) Activități metodice organizate la nivelul unității de învățământ sau pe grupuri de unități de învățământ pe teme de specialitate sau în domeniul educației.
- (2) Sesiuni științifice (conferințe, seminarii, sesiuni de comunicări) organizate la nivel local, județean, național sau internaționale.
- (3) Stagii de informare științifică în domeniul specializării sau educațional realizate de departamentele universitare de profil sau de centrele de perfecționare nominalizate de MECTS.
- (4) Cursuri de perfecționare realizate în cadrul perfecționării periodice, la cinci ani, a cadrelor didactice.
- (5) Se vor prezenta cauzele particulare a cadrelor didactice care nu participă la formarea continuă.

Anexa 3.9.

Formarea adulților

Regiunea: NORD EST

Județul: SUCEAVA

Unitatea ÎPT: Colegiul Economic „Dimitrie Cantemir” Suceava

Programe de formare profesională a adulților autorizate CNFPA derulate de către unitatea școlară				
Denumirea unității școlare	Unitatea școlară este autorizată CNFPA (DA/NU)	Nr. programe autorizate	Calificări/ programe autorizate	Număr participanți
TOTAL				

Sursa: Datele furnizate de unitatea școlară și verificate pe site-ul ANC, Registrul furnizori autorizați, situația la data de 1 septembrie 2019

Alte programe de educație a adulților autorizate până în prezent*			
Denumirea unității școlare	Nr. programe derulate	Denumirea programului	Număr participanți
TOTAL			

**Exemplu de astfel de program: CISCO. etc.*

Sursa: Datele furnizate de unitatea școlară reflectă situația la data de 1 septembrie 2019 validată de ISJ/ISMB.

Programe de a 2-a șansă derulate în anul școlar 2018 -2010				
Denumirea unității școlare	Nr. programe derulate	Denumirea programului	Nr. participanți	Tipul programului (cu profesionalizare sau fără)
TOTAL				

Sursa: Datele furnizate de unitatea școlară reflectă situația la data de 1 septembrie 2019 validată de ISJ/ISMB