

Aprobat Președinte C.A.  
Director,  
prof. Romașcu Corneliu

# PLANUL DE ACȚIUNE AL ȘCOLII 2019-2022



## COLEGIUL ECONOMIC „DIMITRIE CANTEMIR” SUCEAVA

Colectivul de elaborare:  
Prof. Corneliu Romașcu – director  
Prof. Eugenia Trufin – director adjunct  
Prof. Livia Elena Vranciu  
Prof. Luminița Hagiu  
Carmen Cramariuc - secretar

Aprobat,  
INSPECTORATUL ȘCOLAR  
AL JUDEȚULUI SUCEAVA

Inspector școlar general,  
Prof. Gabriela Mihai

Avizat,  
COMITETUL LOCAL DE  
DEZVOLTARE A  
PARTENERIATULUI SOCIAL

PREȘEDINTE,  
Prof. Alexandra Theodora Chirilă

Dezbătut în Consiliul Profesoral din data de 12.12.2019  
Aprobat în Consiliul de Administrație din data de 12.12.2019

## CUPRINS

|   |   |
|---|---|
| <b>PARTEA 1 – CONTEXT</b> .....   | 3                                       |
| 1.1. Formularea misiunii .....  | 3                                       |
| 1.2. Viziunea școlii .....  | 3                                       |
| 1.3. Cultura organizațională a școlii .....   | 3                                       |
| 1.4. Profilul actual al școlii .....  | 6                                       |
| 1.5. Evoluția și analiza rezultatelor anului școlar 2018 – 2019.....                                    | 6                                       |
| 1.6. Contextul european .....   | 41                                      |
| 1.7. Contextul național .....   | 41                                      |
| 1.8. Contextul regional.....  | 43                                      |
| <b>PARTEA A 2 A - ANALIZA NEVOILOR</b> .....  | 44                                      |
| 2.1. Analiza nevoilor - mediul extern .....   | 44                                      |
| 2.1.1. Priorități și obiective la nivel regional și local .....   | 4444                                    |
| 2.1.2. Concluzii ale analizei profilului demografic județean .....                                      | 4444                                    |
| 2.1.3. Concluzii ale analizei profilului economic județean.....   | 46                                      |
| 2.1.4. Concluzii ale analizei pieței muncii.....  | 499                                     |
| 2.2. Analiza nevoilor - Mediul intern .....   | 5151                                    |
| 2.2.1. Colectarea și analiza datelor.....   | <b>Error! Bookmark not defined.</b> 51  |
| 2.2.2. Predarea și învățarea .....  | 68                                      |
| 2.2.3. Materiale și resurse didactice .....   | 70                                      |
| 2.2.4. Consilierea și orientarea elevilor .....   | 71                                      |
| 2.2.5. Calificări și curriculum .....   | 73                                      |
| 2.2.6. Resursele fizice și umane. Resurse financiare.....   | 77                                      |
| 2.2.7. Parteneriate și colaborare .....   | 80                                      |
| 2.2.8. Analiza portofoliului de produse .....   | 82                                      |
| 2.2.9. Rezultatele proceselor de autoevaluare.....  | 85                                      |
| 2.2.10. Activitățile privind dezvoltarea stabilite în urma autoevaluării: .....                         | 86                                      |
| 2.3. Analiza SWOT.....  | 87                                      |
| 2.4. Rezumatul aspectelor principale care necesită dezvoltare .....                                     | 90                                      |
| <b>PARTEA A 3 - A PLAN OPERAȚIONAL</b> .....  | 91                                      |
| 3.1. Obiectivele (specifice) și țintele școlii .....  | 91                                      |
| 3.2. Planul de dezvoltare profesională a personalului .....   | 100                                     |
| 3.3. Plan operațional al coordonatorului de proiecte și programe educative școlare și extrașcolare..... | 104                                     |
| 3.4. Plan managerial al coordonatorului de proiecte și programe europene .....                          | 112                                     |
| <b>PARTEA A 4 - A CONSULTARE, MONITORIZARE ȘI EVALUARE</b> .....  | 119                                     |
| 4.1. Consultare.....  | 119                                     |
| 4.2. Monitorizarea și evaluare .....  | 119                                     |
| 4.3. Programul activității de monitorizare și evaluare .....  | 121                                     |
| Glosar .....  | 122                                     |
| Anexa 3.1. Situația evoluției școlarizării în unitatea IPT.....   | 123                                     |
| Anexa 3.2. Utilizarea echipamentelor.....   | 126                                     |
| Anexa 3.3. Harta parteneriatului social.....  | <b>Error! Bookmark not defined.</b> 127 |
| Anexa 3.4. Condiții de învățare .....   | 130                                     |
| Anexa 3.5. Situație privind reabilitarea unității ÎPT.....  | 132                                     |
| Anexa 3.6. Acțiuni orientare și consiliere.....   | 133                                     |
| Anexa 3.7. Anexa cabinete de orientare .....  | 137                                     |
| Anexa 3.8. Formarea profesorilor.....   | 138                                     |
| Anexa 3.9. Formarea adulților.....  | 141                                     |

## PARTEA 1 – CONTEXT

### 1.1. Formularea misiunii

Formarea tinerilor și adulților din zona ocupațională Suceava și nu numai, pentru o societate deschisă, pentru economia viitorului și pentru cetățenie activă, urmărind integrarea într-o Europă unită.

### 1.2. Viziunea școlii

Colegiul Economic „Dimitrie Cantemir”, Suceava ca organizație furnizoare de educație își propune să dezvolte un învățământ de nivel european care să asigure forță de muncă de înaltă calificare, tineri competenți pe piața muncii în vederea unei bune inserții socio-profesionale.

Răspunzând cerințelor pieței forței de muncă, școala noastră oferă șanse egale fiecărui tânăr, pentru a deveni o personalitate puternică, independentă, capabilă să se integreze competent și activ în comunitate.

Pentru toți elevii avem în vedere formarea competențelor: de specialitate, de utilizare a computerului, de management și de comunicare și urmărim asigurarea abilităților de adaptare la schimbările survenite în contextul socio-economic național și european. Vom oferi elevilor dimensiunea europeană a educației care să aibă drept consecință: conturarea unor cariere solide, sporirea calității vieții, prosperitatea economică, creșterea performanței și a spiritului de echipă, învățarea pe tot parcursul vieții.

Școala își propune de asemenea:

- Promovarea imaginii sale la nivel local, regional și european precum și atragerea de noi resurse financiare necesare dezvoltării bazei materiale;
- Dezvoltarea parteneriatelor educaționale și sociale pentru formarea profesională în scopul integrării socio-profesionale a absolvenților;
- Dezvoltarea resurselor umane ale școlii prin formarea continuă a personalului didactic și nedidactic în funcție de nevoile identificate.

### 1.3. Cultura organizațională a școlii

Preocupările noastre privind creșterea calității în educație și formare profesională au fost întărite în ultimii ani de dezvoltarea și valorizarea colaborării în plan educațional la nivel european. Considerăm foarte important ca elevii noștri să dobândească competențe profesionale, competențe generale, dar în același timp să-și formeze valori și atitudini care să le permită să se adapteze unei societăți aflate în plină evoluție, să muncească și să trăiască într-un mediu multicultural.

Pentru a promova cât mai larg imaginea școlii și a dezvolta legătura dintre școală și comunitate, în fiecare an organizăm Târgul Firmelor de Exercițiu, la nivel local și județean, eveniment prin intermediul căruia prezentăm o parte dintre activitățile practice desfășurate de elevii școlii. La târg sunt invitați să participe elevi ai școlilor generale din oraș și din comunele limitrofe, părinți, reprezentanți ai comunității locale și ai mediului de afaceri.

Potrivit acestei abordări, activitatea noastră didactică a căpătat și a dezvoltat, începând cu anul 2002, **dimensiunea europeană a educației**. Am înțeles că o educație de calitate nu se poate realiza fără o largă colaborare plecând de la nivel local și până la nivel european. În acest sens obiectivele strategice au fost compatibilizate cu cerințele educaționale și de formare conturate la nivel european și concretizate prin semnarea Tratatului de la Lisabona, inclusiv de către România. Acestea sunt:

- Formarea/îmbunătățirea competențelor cheie și a competențelor profesionale ale elevilor, la nivelul prevăzut în Standardele de pregătire profesională și la nivelul UE;
- Dezvoltarea competențelor pentru societatea cunoașterii ale elevilor;

- Acordarea de șanse egale tuturor elevilor indiferent de mediul din care provin (urban/rural), sex, religie, naționalitate, statut social, statut financiar;
- Formarea atitudinilor și valorilor specifice cetățeanului european: toleranță, respect, multiculturalitate, diversitate;
- Crearea unui mediu deschis pentru învățare formală, nonformală și informală;
- Dezvoltarea resurselor umane, promovarea învățării pe tot parcursul vieții.

Pe plan internațional am dezvoltat relații de parteneriat cu unități din învățământul preuniversitar și universitar de stat și privat din Danemarca, Spania, Cipru, Austria, Portugalia, Turcia, Italia, Croația, Grecia, Suedia, Macedonia, Lituania, Cehia, Polonia, în cadrul programului Uniunii Europene – Erasmus +.

Toate aceste obiective sunt avute în vedere atât prin activitatea curentă cât și prin dezvoltarea colaborării, parteneriatului și programelor promovate la nivel european.

Astfel, în perioada 2002-2005 s-au derulat proiectele **PHARE RO 0108.01 și PHARE RO 0108.03 – Coeziune economică și socială „Școala între educație, resurse, necesități și reformă”**, proiecte care au permis dotarea și amenajarea bazelor de practică la standarde europene.

Din anul 2003 și până în prezent s-au desfășurat o multitudine de activități care au contribuit la întărirea dimensiunii europene a școlii: proiecte Comenius, Leonardo da Vinci, Youth in Action, Spring Day, Erasmus + etc., activități în care s-au implicat elevi, profesori, părinți, reprezentanți ai comunității locale și care au deschis calea educării elevilor pentru valorile europene, comunicarea într-o limbă străină, utilizarea TIC.

#### • Proiecte Comenius:

• **Comenius 1:** „Bucătărie tradițională și schimbarea obiceiurilor de consum”, cu parteneri din Germania, Spania, Norvegia și România, **2003 – 2005;**

• **Comenius multilateral:** „How much BIO do we need? - Bio-alimentele de la producție și comercializare până la consum”, cu parteneri din Germania, Italia, Portugalia, România, Polonia și Suedia, **2010 – 2012.**

#### • Proiecte Leonardo da Vinci:

• **Leonardo da Vinci (mobilități profesori):** „Marketing în turism”, cu parteneri din Granada, Spania, **2005;**

• **Leonardo da Vinci VETPRO:** „Antreprenoriat turistic”, cu parteneri din Malaga, Spania, **2010;**

• **Leonardo da Vinci IVT:** „Formarea profesională la standarde europene în domeniul serviciilor turistice”, cu parteneri din Malaga, Spania, **2010;**

• **Leonardo da Vinci VETPRO:** „Interacting in Vercelli”, cu parteneri din Italia, **2012;**

• **Leonardo da Vinci Parteneriate:** „Europe defines diversity and unity in food culture”, 2012 – 2014, cu parteneri din România, Polonia și Turcia

• **Leonardo da Vinci VETPRO:** „Career conseling and guidance in accordance with European requirements”, **2014,** cu parteneri din Spania;

• **Leonardo da Vinci VETPRO:** „Strategii de promovare a turismului pe plan european”, **2014,** cu parteneri din Italia.

#### • Proiect Youth in Action:

• „If there is no tradition, there is no future”, **2008;**

• “EuroKadr – it’s a Wrap !”, **2008;**

• „Tree Dressing Across Europe”, **2008;**

• „European Young People Sharing Their Culture Tree D”, **2008.**

#### • E – twinning:

• **GEF - Festivalul Mondial al Creativității în Școli:** “Arta populară bucovineană - parte integrantă a artei europene”, **2009;**

- **European Travel Guide, 2009 - 2010;**
- **The most beautiful places in our country, 2009-2010;**
- **Christmas Around Europe, 2009 – 2010;**
- **Fair Trade, 2010- 2011;**
- **Our school year, 2010-2011.**
  - **Proiecte Erasmus+:**
    - **Erasmus +, KA2 acțiunea cheie „Cooperation for innovation and the exchange of good practices”, acțiunea „Strategic Partnerships” cu titlul „Simulation for entrepreneurship”, 2014 – 2016;**
      - **Erasmus+ K1 VET learner and staff mobility cu titlul „O șansă pentru viitor”** care și-a propus formarea și perfecționarea abilităților practice specifice calificărilor pentru care se pregătesc elevii: Tehnician în activități economice, Tehnician în administrație, Tehnician în activități de comerț, facilitând dezvoltarea personală și profesională, inserția și accesul pe piața muncii europene/internaționale și realizarea unui schimb de experiență a profesorilor români în vederea armonizării sub aspect logistic și pedagogic al instrumentelor de monitorizare, evaluare și certificare a stagiilor de practică derulate de elevi, **2015-2017;**
      - **Erasmus+ K2 Cooperation for innovation and the exchange of good practices, acțiunea Strategic Partnerships, cu titlul „Steap ahead”,** în parteneriat cu licee de profil și organizații nonguvernamentale din Turcia, Austria, Italia, Lituania, **2015-2017.**
      - **Erasmus+ KA2 - Cooperation for Innovation and the Exchange of Good Practices „English for hospitality”,** cu parteneri din Italia, Grecia, Turcia, Croația și Portugalia, **2017 - 2019;**
      - **Erasmus KA229 - parteneriat strategic în domeniul educație școlară - proiecte de schimb interșcolar - „Additional promoting progress society as soon as possible” (A.P.P.S.A.S.A.P.), 2018-2020;**
      - **Erasmus KA229 - parteneriat strategic în domeniul educație școlară - proiecte de schimb interșcolar – „United States of Europe: Fraternity, Unity, Liberty” (USE:FUL), 2018-2020;**
      - **Erasmus KA229 - parteneriat strategic în domeniul educație școlară - proiecte de schimb interșcolar – „Healthy life – happy life!”, 2018-2020;**
      - **Erasmus+ KA102 - educație școlară – formare profesională VET – mobilități „Formare pentru o carieră de succes”, 2019-2021.**
        - **Cursuri**
          - **„Proiecte internaționale de colaborare educațională”, „Exploiting Web 2.0”, 2009 – 2010**
          - **Proiect Grundtvig (cursuri de formare): PARTEA (PARents and TEAchers), 2009 - 2010.**

**În anul 2013 Colegiul Economic „Dimitrie Cantemir” Suceava a devenit Centru de resurse pentru Firmele de exercițiu, în cadrul proiectului POSDRU 33440.**

Pentru anul școlar 2019– 2020 Colegiul Economic „Dimitrie Cantemir” Suceava și-a propus depunerea de noi aplicații Erasmus+.

Ca o încununare a activităților de cooperare europeană derulate în școală, **Colegiul Economic „Dimitrie Cantemir” Suceava a dobândit, în anii 2011, 2015 și 2018, titlul de „Școală Europeană”.**

În cadrul **Competiției europene „JA Școala Antreprenorială a Anului 2017”** – școala noastră a ocupat **primul loc** dintre cele 8 școli finaliste, iar în anul **2018** a primit **Certificatul lingvistic european** pentru proiectul **Engleza pentru industria ospitalității.**

Așadar, finalitatea activității didactice este aceea de a forma tineri într-un anumit domeniu profesional, dar în același timp, de a forma cetățeni capabili:

- să trăiască într-o societate multiculturală, inclusivă și tolerantă, în conformitate cu un stil de viață care respectă și protejează mediul înconjurător;
- să trateze aspecte legate de egalitatea între sexe în familie, la locul de muncă și în viața socială;
- să trăiască în calitate de cetățean european;
- să fie responsabili de propria dezvoltare profesională.

#### **1.4. Profilul actual al școlii**

Colegiul Economic „Dimitrie Cantemir” este situat în orașul Suceava și ocupă un teren cu o suprafață de 13.553 m<sup>2</sup>.

Școala oferă instruire în domeniile: matematică-informatică, economic-administrativ, comerț, turism și alimentație publică, estetica și igiena corpului omenesc. Având în vedere că este o școală cu tradiție în predarea învățământului economic (Colegiul Economic „Dimitrie Cantemir” și-a început activitatea la data de 15 septembrie 1966), instituția recrutează elevi din întreaga regiune. O parte dintre elevii școlii locuiesc în internatul cu o capacitate de 250 de locuri, care deservește și alte școli învecinate precum și Universitatea „Ștefan cel Mare” din Suceava.

Colegiul Economic „Dimitrie Cantemir” Suceava pregătește elevii pe filiera tehnologică: învățământ liceal și învățământ profesional. În anul școlar 2019 - 2020, în școală sunt înscriși 1409 de elevi din care 1364 în învățământul liceal și 45 în învățământul profesional.

Școala dispune de **personal didactic** format din 86 de persoane din care: 82 personal didactic titular (78 personal didactic titular al unității și 4 personal didactic titular în alte unități școlare), 2 personal didactic calificat angajat pe perioadă determinată, 2 personal didactic pensionat, **personal didactic auxiliar** format din 12 de persoane, **personal nedidactic** format din 21 persoane.

#### **1.5. Evoluția și analiza rezultatelor anului școlar 2018 – 2019**

##### **CATEDRA DE LIMBA ȘI LITERATURA ROMÂNĂ**

##### **Rezultate obținute de elevi la olimpiade și concursuri școlare**

| <b>Nr. crt.</b> | <b>Concurs</b>   | <b>Etapa/premiu</b>                                   | <b>Elev /Profesor</b>  |
|-----------------|--|---|--|
|                 | Festivalul Județean „Patrie. Neam. Țară.”- 23 noiembrie 2018, Colegiul Național „Ștefan cel Mare” Suceava                            | Județeană/Premiul I, Premiul III, Mențiuni            | Prof. Stan Nicoleta<br>Popa Natalia, Ciotu Cătălina/<br>prof. Dranca Cristina                          |
|                 | Festivalul județean „Suflet în sufletul neamului”, organizat la Colegiul Național Mihai Eminescu, Suceava noiembrie - decembrie 2018 | Județeană/Mențiune                                    | Duman Ramona/Prof. Curic Adina   |
|                 | Concursul „Trasee eminesciene”   | Națională/Marele premiu „Mihai Eminescu”<br>Premiul I | Stavarachi Cristiana/<br>Prof. Dranca Cristina<br><br>Camciuc Miriam<br>Steluța/Prof. Stan<br>Nicoleta |

|  |  |   |  |
|--|--|---|--|
|  | Concursul național interdisciplinar „Arta de a fi sănătos”               | Județeană/Premiul II                              | Aiftincăi Roxana/<br>Prof. Dranca Cristina   |
|  | Concursul „Artă sau violență? Tu alegi!”                                 | Județeană/Premiul II<br>Premiul III               | Klimec Diana,<br>Corduneanu<br>Teodora/Prof. Dranca<br>Cristina  |
|  | Concursul național de creație literară „Tinere condeie”                  | Județeană/Premiul I<br><br>Premiul II<br>Mentione | Fărtăiș Ionela<br>Daniela/Prof. Halac<br>Alina<br>Duman Ramona<br>Ciobanu Cătălin/Prof.<br>Curic Adina |
|  | Concursul național „Valori și tradiții la români”                        | Premiul I<br>Premiul II<br>Premiul II             | Duman Ramona<br>Ciobanu Cătălin<br>Grigoriuc Anda/Prof.<br>Curic Adina                                 |
|  | Concurs Interjudețean de arte vizuale „Școala –univesul copilăriei mele” | Interjudețeană/<br>Premiul I                      | Dascălu Cristina/Prof.<br>Curic Adina  |

#### Implicarea în activități extrașcolare

| Nr. Crt. | ACTIVITATE   | PROFESOR   |
|----------|--|--|
| 1.       | Prevenirea consumului de droguri și etnobotanice – prezentare de filme, discuții pe tema consumului de substanțe interzise. Invitat comisar Costin Tudor –IJP Suceava 4.12.2019                        | Prof. Dranca Cristina  |
| 2.       | „Dreptul la muncă. Voluntariatul” - prezentarea principalelor aspecte legislative legate de dreptul la muncă. Partener Asociația „Salvați copiii!” Suceava reprezentată de Elena Ailincăi - 11.10.2018 | Prof. Beșa Mihaela   |
| 3.       | „Deschide ochii! Deschide inima!” ediția XIII - donație de apă minerală – 3.12.2018  | Prof. Dranca Cristina<br>Prof. Beșa Mihaela                        |
| 4.       | „Educația pentru sănătate. Educația sexuală.” – prezentarea unor aspecte legate de educația sexuală - Partener Asociația „Salvați copiii!” Suceava   | Prof. Beșa Mihaela   |
| 5.       | „Primul ajutor!”- prezentarea și exersarea unor măsuri de prim ajutor - Partener Școala Postliceală Sanitară Suceava - 4.12.2018   | Prof. Beșa Mihaela   |
| 6.       | „Daruri de Crăciun” – program de colinde pentru copiii cu dizabilități de la Centrul „Steaua Speranței” 7.12.2018  | Prof. Beșa Mihaela   |
| 7.       | „Speranța naște lumină” – ajutor zilnic la teme pentru 25 de copii aflați în evidența Asociației Lumină lină – Suceava 2018-2019   | Prof. Beșa Mihaela   |
| 8.       | „Eu mi-s mândră-n sat” – concurs folcloric   | Prof. Beșa Mihaela   |
| 9.       | „Un secol de cultură românească”- dezbateri  | Prof. Beșa Mihaela   |
| 10.      | „Scrisoare pentru prietenul meu” – activitate SNAC – martie 2019   | Prof. Dranca Cristina<br>Prof. Beșa Mihaela<br>Prof. Ciobîcă Alina |

|     |  |   |
|-----|--|---|
| 11. | „Schimbă-te în cuvinte, precum îți zic"- concurs de poezie – martie 2019   | Prof. Ciobîcă Alina                       |
| 12. | „De ziua noastră suntem actori" – 1 iunie 2019   | Prof. Ciobîcă Alina                       |
| 13. | Trupa de teatru EcoArt – spectacole organizate   | Prof. Ciobîcă Alina                       |
| 14. | „România 100" excursie, vizitarea unor obiective istorice Suceava – Ruginoasa – Iași - Suceava                               | Prof. Beșa Mihaela<br>Prof. Stan Nicoleta |
| 15. | „Incursiune în peisajul autohton" – excursie în Maramureș  | Prof. Curic Adina                         |
| 16. | Vizită la Muzeul „Ion Irimescu", Muzeul Apelor, Galeria Oamenilor de Seamă, Muzeul de Istorie, Muzeul Etnografic - Fălticeni | Prof. Stan Nicoleta                       |

### Activitatea metodică-științifică

| Nr. Crt. | ACTIVITATE (Furnizor/organizator)<br>(grade didactice/cursuri de formare/alte activitati)  | PROFESOR  |
|----------|--|---|
| 1.       | Inscrierea la examenul de gradul I, USV  | Curic Adina   |
| 2.       | Curs de formare CCD Suceava, „Managementul calității în educație”  | Dranca Cristina   |
| 3.       | Curs de formare CCD Suceava „Antidrog”   | Dranca Cristina   |
| 4.       | Curs de formare „Managementul clasei de elevi”   | Beșa Mihaela  |
| 5.       | Curs de formare „Strategii didactice active”   | Beșa Mihaela  |
| 6.       | Participare în comisii de evaluare la olimpiade și concursuri  | Dranca Cristina<br>Beșa Mihaela<br>Stan Nicoleta<br>Popa Gheorghe   |
| 7.       | Participare în comisii de evaluare la examene  | Dranca Cristina<br>Beșa Mihaela<br>Stan Nicoleta<br>Popa Gheorghe<br>Ciobîcă Alina                                |
| 8.       | Participarea la simpozioane, conferințe:<br>Conferința „30 de ani de la căderea cortinei de fier”- C.C.D. Suceava - 9 noiembrie 2018;<br>Simpozionul Național „Valori naționale în creația mitropolitului Bartolomeu Anania”- USV<br>Conferința „Mihai Eminescu” - Centrul Cultural Bucovina<br>Simpozionul „Dialog sufletesc între trecut și prezent. Aspecte privind comunitatea romă de la tradiție la modernitate”<br>Simpozionul European „Motivare, implicare, colaborare pentru o educație europeană de calitate” desfășurat la Școala Gimnazială Nr.3 Suceava<br>Simpozionul Internațional „Sărbătoarea Învierii, lumina sufletelor noastre” - Iași<br>Atelierele din cadrul proiectului „Diaspora – Educație și | Dranca Cristina<br><br>Curic Adina<br><br>Beșa Mihaela<br><br>Besa Mihaela<br><br>Beșa Mihaela<br><br>Curic Adina |



|    |  |  |
|----|--|--|
|    | <p>formare - AmbasaDor de Bucovina” organizat de USV, în parteneriat cu Ministerul pentru Românii de Pretutindeni și Consiliul Județean Suceava</p> <p>Conferința „Monarhia și Marea Unire” susținută de Stelian Tănase, desfășurată în cadrul Zilelor Casei Corpului Didactic</p> <p>Conferința „Învățământul Vocațional –Arte” susținută de domnul Virgil Scripcariu, desfășurată în cadrul Zilelor Casei Corpului Didactic</p> <p>Conferința „Provocările adolescenței”, mai 2019, Suceava</p> <p>Seminarul „Sănătatea mintală a tinerilor într-o societate în continuă schimbare” organizat de către Centrul Județean de Resurse și Asistență Educațională Suceava, în data de 10 octombrie 2018</p> <p>Simpozionul național „Tradiție și spiritualitate românească”, organizat de Asociația Părinților și Profesorilor din Colegiul Economic „Dimitrie Cantemir” iunie 2019</p> | <p>Curic Adina</p> <p>Halac Alina</p> <p>Dranca Cristina</p> <p>Halac Alina</p> <p>Curic Adina</p> |
| 9. | <p>Parteneriat cu Teatrul „Mihai Eminescu ” din Botoșani</p> <p>Protocoale de colaborare cu Asociația „Lumină lină”, Centrul Social de zi „Sf. Vineri”- Suceava, Colegiul Tehnic „Petru Mușat” Suceava, Asociația „Steaua Speranței” Suceava, Fundația „Star of Hope” Iași etc.</p>  | <p>Popa Gheorghe</p> <p>Beșa Mihaela</p>   |

## CATEDRA DE LIMBI MODERNE

### Rezultate obținute de elevi la olimpiade și concursuri școlare

| Nr. crt. | Concurs   | Etapa/premiu   | Elev /Profesor  |
|----------|---|--|---|
| 1.       | Olimpiada de limba franceză                       | Județeană/ premiul I   | Bejan Leonard, X D / Maxim Irina  |
| 2.       | Olimpiada de limba franceză                       | Națională/ mențiune (MEN)  | Bejan Leonard, X D / Maxim Irina  |
| 3.       | „Mathématiques sans frontières”                   | XI A premiul I<br>IX L premiul II<br>X D premiul II<br>XI B premiul III<br>IX A premiul special<br>IX C premiul III<br>X A, XI C premiul I,<br>IX B premiul II | Murea Ioana<br><br>Maxim Irina<br><br>Anca Braescu<br><br>Băbăscu Melania |
| 4.       | Concursul județean „Dictée Lavalloise”            | Mențiune   | Petrovan Alexandra, IX A / Maxim Irina                                    |
| 5.       | Concursul interjudețean „Le Printemps des poètes” | Mențiune   | Tifiniuc Ioana, X D/ Maxim Irina  |
| 6.       | Concursul județean „Fancy fiesta à la française”  | Mențiune   | Grup de elevi din X D și XI J/ Maxim Irina                                |

| Nr. crt. | Concurs   | Etapa/premiu  | Elev /Profesor   |
|----------|---|---|--|
| 7.       | Concursul național „Valori și tradiții la români”   | Premiul I - secțiunea creație în limba franceză<br>Premiul II - secțiunea creație în limba franceză | Netbai Emma, X D și Niga Anastasia, IX E/ Maxim Irina Ciobanu Cătălin, XI J/ Maxim Irina   |
| 8.       | Concursul - parteneriat educațional – „My Kind of Christmas”  | Premiul II, III, mențiune, 12 decembrie 2018  | Elevi clasa a X-a I, David Cristian<br>Premiul II Schipor Claudia<br>premiul III Kozhemyako Maria-<br>premiul III Grigore Otilia - Mențiune<br>Prof. Busuioc Adriana |
| 9.       | Concurs „Behind the words 27.04.2019”, CAEJ poziția C2.4., Suceava, Liceul Petru Mușat                    | Premiul I<br>Premiul II<br><br>Premiul II   | David Cristian, IX J / Busuioc Adriana<br>Miron Elena, XI N/ Busuioc Adriana<br>Marius Onucu, clasa a X-a E, prof. Mihaela Anton                                     |
| 10.      | Concurs județean „BIODIVERSITY”, secțiunea liceu, mai 2019, Gura Humorului                                | Premiul I, secțiunea video<br>Premiul II creativity   | Marula Ionut /Busuioc Adriana<br>Zetu Timotei/Busuioc Adriana  |
| 11.      | Concursul național „Protegez la nature”   | Națională/ premiul special  | Lukian Delia, Fărtăiș Daniela/ Băbăscu Melania   |
| 12.      | Concursul interjudețean „Le printemps des Poètes”   | Mențiune  | Marula Ionuț/ Băbăscu Melania  |
| 13.      | Concursul național „L’adolescent et la francophonie”  | Națională/ Mențiune   | Fărtăiș Daniela/ Băbăscu Melania   |
| 14.      | Concursul județean „Școala și drepturile mele”  | județean/ Mențiune  | Gînga Nicoleta/ Băbăscu Melania  |
| 15.      | Concursul județean „Călătorește, învață, muncește în siguranță”   | județean/ premiul III   | Lukian Delia/ Băbăscu Melania  |
| 16.      | Concursul „The Quest for Truthfulness”, atelierele Essay Writing și Translation (CAERI 2019, poziția 752) | Premiul I<br>Premiul II<br>Premiul II   | Blaga Anca, Luca Alexandra<br>Barbă Ioana<br>Ivanovici Nicola<br>Prof. Mărginean Cătălina Daria  |

## Implicarea în activități extrașcolare

| Nr. Crt. | ACTIVITATE   | PROFESOR  |
|----------|--|---|
| 1.       | Dreptul la muncă. Voluntariatul - prezentarea principalelor aspecte legislative legate de dreptul la muncă. Partener Asociația „Salvați copiii!” Suceava reprezentată de Elena Ailincăi - 11.10.2018   | Prof. Busuioc<br>Adriana  |
| 2.       | Balul Bobocilor – ansamblu folcloric – octombrie 2018  | Prof. Busuioc<br>Adriana  |
| 3.       | „Deschide ochii! Deschide inima!” ediția XIII - donație de apă minerală – 3.12.2018  | Prof. Busuioc<br>Adriana  |
| 4.       | „Educația pentru sănătate. Educația sexuală” – prezentarea unor aspecte legate de educația sexuală - Partener Asociația „Salvați copiii!” Suceava  | Prof. Busuioc<br>Adriana<br>Prof. Mărginean<br>Daria<br>Prof. Murea Ioana |
| 5.       | „Cooperare și expertiză pentru prevenirea prin educație a traficului de persoane” – afișe, desene, mesaje peaceastă temă   | Prof. Busuioc<br>Adriana<br>Prof. Băbăscu<br>Melania                      |
| 6.       | Jandarmeria pe înțelesul tuturor - Au fost prezentate filme, reportaje pe tema violenței stradale, școlare – partener IJJ Suceava - 26.10.2018   | Prof. Murea Ioana   |
| 7.       | „Bucovina în imagini” - activitate SNAC – 27.11.2018   | Prof. Busuioc<br>Adriana  |
| 8.       | „Un zâmbet de Crăciun” – organizare și participare la Târg de Crăciun în care elevii au comercializat produse alimentare și nealimentare în vederea strângerii de fonduri pentru colegii lor aflați în dificultate   | Prof. Băbăscu<br>Melania<br>Prof. Maxim Irina                             |
| 9.       | „Alimentația sănătoasă la adolescenți” - Prezentări PPT susținute de specialiști 5.11.2018 - Cabinetul Nutriție – Dietetică Suceava  | Prof. Murea Ioana   |
| 10.      | „Fiecare copil contează!” - Prezentare materiale referitoare la modalitățile de a duce o viață sănătoasă - 18.11.2018  | Prof. Murea Ioana   |
| 11.      | Modalități de manifestare a agresivității în cadrul unei colectivități și măsuri coercitive legale – dezbateri (invitat plt. adj. Costinel Dascălu)  | Prof. Mărginean<br>Daria  |
| 12.      | „Talentele lui Dimitrie Cantemir” - Concurs de interpretare  | Prof. Maxim Irina   |
| 13.      | „10 pentru siguranță” - dezbateri pe tema traficului de persoane- invitați comisar de poliție Orza Liliana și inspectorul de specialitate Moisiu Mihai din cadrul Agenției Naționale împotriva Traficului de persoane în colaborare cu CPECA Suceava, reprezentată de inspector de specialitate Țirdea Elena. 15.02.2019 | Prof. Maxim Irina   |
| 14.      | „Școala și drepturile mele” - Proiect educațional ce vizează asigurarea respectării drepturilor copilului/tinerilor în școală - noiembrie 2018 – 31 iulie 2019   | Prof. Băbăscu<br>Melania  |
| 15.      | „Aer curat și mișcare” – activitate la patinoar  | Prof. Maxim Irina   |

| Nr. Crt. | ACTIVITATE  | PROFESOR   |
|----------|---|--|
| 16.      | Dragobetele –Activitate SNAC - februarie 2019   | Prof. Băbascu<br>Melania                         |
| 17.      | Hand made - Activitate SNAC – confecționare de decorațiuni  | Prof. Maxim Irina<br>Prof. Nistoroaea<br>Adriana |
| 18.      | Sistemul judiciar din România - invitat jurist Gălățianu Ana<br>Primăria Suceava  | Prof. Busuioc<br>Adriana                         |
| 19.      | Educație pentru sănătate - Competiție – cross - exercițiile fizice și sportul sunt mijloace permanente de păstrare a sănătății 29 martie 2019 | Prof. Busuioc<br>Adriana                         |
| 20.      | „Un viitor reușit prin educație”, „Cât de importantă este școala pentru mine” – dezbatere, citate – activitate de Ziua Educației              | Prof. Busuioc<br>Adriana                         |
| 21.      | Vizită la Muzeul Bucovinei – expoziția „Artă și ceremonie la casele regale”   | prof. Murea Ioana<br>prof.Mărginean<br>Daria     |
| 22.      | Excursie pe ruta Suceava – Iași-Suceava   | prof. Murea Ioana<br>prof.Mărginean<br>Daria     |
| 23.      | Dezvoltarea abilităților de viață – formarea deprinderilor artistice, culturale, sociale și tehnice – excursie la Voroneț                     | Prof. Busuioc<br>Adriana                         |
| 24.      | „Hai cu noi la Curtea de Argeș!” - excursie   | Prof. Băbascu<br>Melania                         |
| 25.      | Excursie în Județul Neamț   | Prof. Vasilică<br>Claudia                        |

#### Activitatea metodică-științifică

| Nr. Crt. | ACTIVITATE (Furnizor/organizator)<br>(grade didactice/cursuri de formare/alte activități)  | PROFESOR  |
|----------|--|---|
| 1.       | Obținerea gradului didactic I, USV, mai 2018   | Nistoroaea<br>Adriana   |
| 2.       | Curs „Managementul Calității în educație”<br>Programul de formare online în cadrul proiectului „Cooperare și Expertiză pentru prevenirea prin educație a traficului de persoane”, în perioada mai-decembrie 2018<br>Programul internațional de formare continuă „Le Français pour réussir”, organizat de ARPF la Constanța, 15-17 iunie 2019 | Murea Ioana<br>Băbăscu Melania<br>Maxim Irina<br>Băbăscu Melania<br>Busuioc Adriana<br>Murea Ioana<br>Mărginean Daria |
| 3.       | „Preparing students for IELTS” - British Council și Cambridge Assessment English   | Mărginean Daria   |
| 4.       | „Educație fără frontiere!” - simpozion organizat de ziarul Esențial în educație.   | Mărginean Daria   |
| 5.       | Vizită de studiu în Germania „Bridging Approaches in Inclusive Education. German-Romanian Study Visit fostering  | Brăescu Anca  |

| Nr. Crt. | ACTIVITATE (Furnizor/organizator)<br>(grade didactice/cursuri de formare/alte activități)   | PROFESOR  |
|----------|---|---|
|          | Diversity-Awareness in Youth Work”, proiect Erasmus+, 6-12 octombrie 2018   |   |
| 6.       | Bursa DAAD a statului german, curs intensiv de limba germană organizat la Universitatea din Tübingen, Germania. (5 credite ECTS), 5- 31 august 2019   | Brăescu Anca  |
| 7.       | Conferința Internațională „Limba Engleză, Fischer International”, 31 august - 1 septembrie 2018, Bucuresti - British Council  | Brăescu Anca  |
| 8.       | Membru in echipa de implementare a proiectului Erasmus+ KA201 cu titlul „English for hospitality”, nr. 2017-1-RO01-KA201-037159, 2017-2019; participarea la întâlnirea de proiect din Braga, Portugalia (octombrie 2018)                              | Anton Mihaela   |
| 9.       | Coautor al articolului „Aprofundarea limbii engleze la orele de turism și gastronomie”, în cadrul conferinței cu participare internațională „Un secol pentru educație“, organizate de Casa Corpului Didactic „George Tofan” Suceava, 2 noiembrie 2018 | Anton Mihaela   |
| 10.      | Workshop – „Cambridge English Marking Scheme”, organizat de British Council și Edumax în parteneriat cu Casa Corpului Didactic, septembrie 2018   | Anton Mihaela<br>Busuioc Adriana  |
| 11.      | Workshop „Teaching Lower Secondary Students”, Uniscan, Express Publishing, 23.10. 2018  | Anton Mihaela<br>Busuioc Adriana  |
| 12.      | Seminar „Preparing students for IELTS”, British Council and Cambridge Assessment English, Edumax ,17 noiembrie 2018   | Busuioc Adriana   |
| 13.      | Participare conferința internațională „Un secol pentru Educație” cu publicare articol „Relația profesor-elev în context modern”, Casa Corpului Didactic, 2.11.2018  | Busuioc Adriana   |
| 14.      | Participare Conferință internațională „PSI WELL,Promoting Social Inclusion and Wellbeing for families of children with Special Needs”, Universitatea Ștefan cel Mare, Suceava, 31 Ianuarie 2019   | Busuioc Adriana   |
| 15.      | Participare în comisii de evaluare la competențe lingvistice  | Maxim Irina<br>Murea Ioana<br>Băbăscu Melania<br>Halac Alina<br>Mărginean Daria<br>Anton Mihaela<br>Nistoroiaia Adriana<br>Băncescu Virginia<br>Vasilică Claudia<br>Busuioc Adriana |
| 16.      | Organizarea Concursului internațional „Mathématiques sans frontieres”   | Maxim Irina<br>Murea Ioana<br>Băbăscu Melania   |
| 17.      | Susținere Lectii CLIL, în cadrul proiectului ERASMUS + English for hospitality, publicate electronic pe platforma educațională, canal YouTube EN4 HOSTS, sept 2010 - iunie  | Anton Mihaela<br>Busuioc Adriana  |

| Nr. Crt. | ACTIVITATE (Furnizor/organizator)<br>(grade didactice/cursuri de formare/alte activități)   | PROFESOR |
|----------|---|----------|
|          | 2019<br>Susținere workshop cu tema „Assesement in CLIL learning”, în cadrul Conferinței GATEWAY TO CLIL, Suceava, 14.06.2019<br>Autor al ghidului ENGLISH FOR TOURISM AND GASTRONOMY INDUSTRY, Editura George Tofan, Suceava 2019, ISBN 978-606-625-371-0 |          |

## CATEDRA DE MATEMATICĂ

### Rezultate obținute de elevi la olimpiade și concursuri școlare

| Nr. crt. | Concurs   | Etapa/premiu              | Elev /Profesor                     |
|----------|---|---------------------------|------------------------------------|
| 1.       | Concursul Național de matematică aplicată „Adolf Haimovici” | etapa națională Premiul I | Spoială Maria/Negrea Daniela       |
| 2.       | Concursul Național de matematică aplicată „Adolf Haimovici” | etapa națională/ Mențiune | Anghel Nicoleta/ Isac Cătălina     |
| 3.       | Concursul Național de matematică aplicată „Adolf Haimovici” | etapa națională/ Mențiune | Ciubotaru Mihaela/ Petrache Aurica |
| 4.       | Concursul Național de matematică aplicată „Adolf Haimovici” | etapa județeană/ I        | Spoială Maria/ Negrea Daniela      |
| 5.       | Concursul Național de matematică aplicată „Adolf Haimovici” | etapa județeană/ I        | Ciubotaru Mihaela/ Petrache Aurica |
| 6.       | Concursul Național de matematică aplicată „Adolf Haimovici” | etapa județeană/ I        | Anghel Nicoleta/ Isac Cătălina     |
| 7.       | Concursul Național de matematică aplicată „Adolf Haimovici” | etapa județeană/ Mențiune | Câmpan Denis/ Cenușă Remus         |
| 8.       | Concursul Național de matematică aplicată „Adolf Haimovici” | etapa județeană/ II       | Bazic Cătălina/ Flocea Gheorghe    |
| 9.       | Concursul interjudețean de matematică „Spiru Haret”         | etapa interjudețeană/ I   | Spoială Maria/ Negrea Daniela      |
| 10.      | Concursul interjudețean de matematică „Spiru Haret”         | etapa interjudețeană/ I   | Ciubotaru Mihaela/ Petrache Aurica |
| 11.      | Concursul interjudețean de matematică „Spiru Haret”         | etapa interjudețeană/ II  | Anghel Nicoleta/Isac Cătălina      |

|     |   |                                   |  |
|-----|---|-----------------------------------|--|
| 12. | Concursul interjudețean de matematică „Spiru Haret” | etapa interjudețeană/<br>Mențiune | Blaja Alina/Petrache Aurica            |
| 13. | Mathematiques sans frontieres                       | II                                | Clasa a IX-a A/ Cenușă Remus           |
| 14. | Mathematiques sans frontieres                       | III                               | Clasa a IX-a K/<br>Vătămănescu Nicolae |
| 15. | Mathematiques sans frontieres                       | III                               | Clasa a IX-a E/ Isac Cătălina          |
| 16. | Mathematiques sans frontieres                       | II                                | Clasa a IX-a C/<br>Petrache Aurica     |
| 17. | Mathematiques sans frontieres                       | I                                 | Clasa a XI-a A/ Isac Cătălina          |
| 18. | Mathematiques sans frontieres                       | III                               | Clasa a XI-a B/ Negra Daniela          |
| 19. | Mathematiques sans frontieres                       | I                                 | Clasa a XI-a C/Petrache Aurica         |
| 20. | Mathematiques sans frontieres                       | III                               | Clasa a X-a G/Cenușă Remus             |

#### Implicarea în activități extrașcolare:

| Nr. Crt. | ACTIVITATE   | PROFESOR  |
|----------|--|---|
| 1.       | „Deschide ochii! Deschide inima!” ediția XIII - donație de apă minerală – 3.12.2018  | Prof. Negrea Daniela                            |
| 2.       | Activitate de prevenire a traficului de persoane-dezbateri despre prevenirea traficului de persoane – partener Agenția Națională de Luptă Împotriva Traficului de Persoane 26.10.2019                | Profesori:<br>Petrache Aurica<br>Negrea Daniela |
| 3.       | Activitate SNAC – „1 Decembrie - Ziua Românilor” Aplicații practice cu tema generală „Să ne cunoaștem țara”  | Prof. Negrea Daniela                            |
| 4.       | „Un zâmbet de Crăciun” – participare la Târg de Crăciun în care elevii au comercializat produse alimentare și nealimentare în vederea strângerii de fonduri pentru colegii lor aflați în dificultate | Prof. Negrea Daniela                            |
| 5.       | Activitate de caritate „Lumina Lină”- Elevii împreună cu prof. diriginte au făcut o donație semnificativă de Crăciun la Centrul de zi „Sfânta Vineri” .  | Prof. Negrea Daniela                            |
| 6.       | „Realizarea piramidei alimentare” - promovarea unui stil de viață sănătos aprilie 2019   | Prof. Petrache Aurica                           |
| 7.       | Activitate SNAC – „9 Mai” - CȘEI Suceava   | Prof. Negrea Daniela                            |
| 8.       | Activitate SNAC – „Jocuri matematice”  | Prof. Isac Cătălina                             |
| 9.       | Dezbateri despre prevenirea traficului de persoane - partener Agenția Națională de Luptă Împotriva Traficului de Persoane  | Profesori<br>Petrache Aurica<br>Cenușă Remus    |
| 10.      | „Ziua zâmbetelor” - activitate în parcul central Suceava - 17.05.2019  | Profesori:<br>Petrache Aurica                   |

|     |  |                       |
|-----|--|-----------------------|
|     |  | Cenușă Remus          |
| 11. | „Cunoașteți drepturile! Respectați obligațiile!”<br>Informarea elevilor din trei clase despre prevenirea<br>traficului de persoane | Prof. Petrache Aurica |

#### Activitatea metodică-științifică

| Nr. Crt. | ACTIVITATE(Furnizor/organizator)<br>(grade didactice/cursuri de formare/alte activitati)                                    | PROFESOR   |
|----------|---|--|
| 1.       | Curs Formare „Managementul calității în educație”   | Cenușă Remus, Isac Cătălina, Negrea Daniela, Pruteanu Nicoleta |
| 2.       | Curs Formare „Prevenirea consumului de droguri la adolescenți prin intervenții active în școală” - noiembrie/decembrie 2018 | Petrache Aurica  |
| 3.       | Participarea la centru de excelență organizat la C.N. „Ștefan cel Mare” Suceava   | Cenușă Remus, Isac Cătălina, Negrea Daniela, Petrache Aurica   |

#### CATEDRA DE FIZICĂ, CHIMIE, BIOLOGIE

##### Rezultate obținute de elevi la olimpiade și concursuri școlare

| Nr. crt. | Concurs                               | Etapa/premiu          | Elev /Profesor   |
|----------|---------------------------------------|-----------------------|--|
| 1.       | Concursul de fizică „Ștefan Procopiu” | Județeană/ I          | Camciuc Steluța/ Horga Elena Irina   |
| 2.       | Concursul de fizică „Ștefan Procopiu” | națională/premiul III | Camciuc Steluța/ Horga Elena Irina   |
| 3.       | Concursul „Petru Poni”                | Județeană/ I          | Blaja Alina/Grivinca Vărăjitoru Daria  |
| 4.       | Concursul „Petru Poni”                | Județeană/ II         | Muduc Veronica/Dumitru Viorica   |
| 5.       | Concursul „Petru Poni”                | Județeană/mențiune    | Bărboșelu Andu/ Tăbușcă Viorela Corina<br>Morișcă Cristina/Dumitru Viorica<br>Poenaru Andreea Nicoleta /Dumitru Viorica<br>Druță Nadina/ Dumitru Viorica |
| 6.       | „Student pentru o zi”                 | Județeană/ I          | Iedenac Bianca/Tăbușcă Viorela Corina<br>Zepciuc Eduard/ Tăbușcă Viorela Corina<br>Butnariuc Doina/ Tăbușcă Viorela Corina                               |



**Implicarea în activități extrașcolare:**

| Nr. Crt. | ACTIVITATE   | PROFESOR                |
|----------|--|-------------------------|
| 1.       | Organizarea Balului Bobocilor – octombrie 2018   | Prof. Rabei Angela      |
| 2.       | „Clasa a IX a în fotografii” - realizarea unui album cu fotografii ale elevilor din clasa a IX a D   | prof. Turculeț Angelica |
| 3.       | „Viața prin praf și pulbere” - Vizionare film documentar referitor la consumul și traficul de droguri – 12.10.2018   | Prof. Turculeț Angelica |
| 4.       | „Masca populară de Anul Nou ”  | Prof. Turculeț Angelica |
| 5.       | Activitate SNAC – Concursul Național de desene„ Dincolo de cuvintele rostite”  | Prof. Turculeț Angelica |
| 6.       | „Știința și tradițiile – de la teorie la practică” – activitate de Ziua școlii   | prof. Dumitru Viorica   |
| 7.       | „Un zâmbet de Crăciun” – participare la Târg de Crăciun în care elevii au comercializat produse alimentare și nealimentare în vederea strângerii de fonduri pentru colegii lor aflați în dificultate | Prof. Rabei Angela      |
| 8.       | „La Colegiul Economic” – activitate SNAC   | Prof. Rabei Angela      |
| 9.       | Substanțe nocive - Acțiune de prevenirea consumului de alcool, tutun, droguri, produse etnobotanice- partener Inspectoratul Județean de Poliție - Agent Martin Antoaneta                             | Prof. Tăbușcă Viorela   |
| 10.      | „Cunoașteți drepturile! Respectați obligațiile!” Informarea elevilor despre prevenirea traficului de persoane – partener ANITP   | Prof. Tăbușcă Viorela   |
| 11.      | Vizită la Muzeul Bucovinei – expoziția „Jucăriile din pod”   | Prof. Tăbușcă Viorela   |
| 12.      | „Chimie în imagini” – concurs de fotografie  | prof. Tăbușcă Viorela   |
| 13.      | „Educația în țara noastră și în lume” - prezentare PPT – activitate de Ziua Educației  | Prof. Vrăjitoru Daria   |
| 14.      | Excursie Ciprian Porumbescu - Gura Humorului   | Prof. Turculeț Angelica |
| 15.      | Excursie vizită la FEAA Universitatea al. I. Cuza – orientarea școlară a elevilor clasei a XII-a J   | Prof. Rabei Angela      |

**Activitatea metodică-științifică**

| Nr. Crt. | ACTIVITATE (Furnizor/organizator) (grade didactice/cursuri de formare/alte activitati)   | PROFESOR          |
|----------|--|-------------------|
| 1.       | Curs formare on-line „Stiluri de învățare” (octombrie 2018)  | Horga Elena Irina |
| 2.       | Curs formare „Managementul calității în educație” (decembrie - ianuari 2018)   | Horga Elena Irina |
| 3.       | Activitate de formare la CCD în calitate de formator al cursului „Învățarea științelor - abordări metodologice moderne” – octombrie – decembrie 2018 | Horga Elena Irina |

|     |   |                   |
|-----|---|-------------------|
| 4.  | Simpozion Interjudețean Sănătate, Viață - Dropout noiembrie 2018  | Horga Elena Irina |
| 5.  | Conferința SuperTeach noiembrie 2018  | Horga Elena Irina |
| 6.  | Learning/teaching/training activity C1 Erasmus + Project 2018-1-EL01-KA204-047884 - martie 2019               | Horga Elena Irina |
| 7.  | Conferința SuperTeach mai 2019  | Horga Elena Irina |
| 8.  | Formator în cadrul școlii de vară pentru juniori AESv-ediția XIV ( ISJ-6498, 2.07.2018.32)                    | Tăbușcă Viorela   |
| 9.  | Coordonator „European School Sport Day 2019 in Suceava”   | Tăbușcă Viorela   |
| 10. | Membri în Comisia de organizare și desfășurare a acțiunii internaționale Cupa Interetnică Bucovina, ediția XV | Tăbușcă Viorela   |
| 11. | MOVE agent - NowWeMove MOVE WEEK 2019   | Tăbușcă Viorela   |
| 12. | Participare la Simpozionul interjudețean „Mișcare, sănătate, viață”   | Tăbușcă Viorela   |

## CATEDRA DE ISTORIE ȘI GEOGRAFIE

### Rezultate obținute de elevi la olimpiade și concursuri școlare

| Nr. crt. | Concurs   | Etapa/premiu                  | Elev / Profesor   |
|----------|---|-------------------------------|---|
| 1        | Concurs județean „Drepturile omului, drepturile mele”   | Etapa județeană/ Mențiuni     | Bejinaru Florina, Biholar Mihai, Ursache David, prof. Dobrescu Gabriela |
| 2        | Concurs școlar „Marea Unire în viziunea tinerilor”  | Premiul III                   | Fărtăiș Daniela, prof. Dobrescu Gabriela                                |
| 3        | Concursul Național „Istorie și societate în dimensiune virtuală”  | Etapa județeană/premiul I     | Jitariu Iulian Antonio/Buda Niga Valentin                               |
| 4        | Concursul Național „Istorie și societate în dimensiune virtuală”  | Etapa județeană/premiul II    | Popovici Robert Denis/Buda Niga Valentin                                |
| 5        | Concursul interjudețean de educație civică și voluntariat „Cetățean european”, ediția a V-a, secțiunea I, concurs de prezentări PowerPoint, desfășurat la Colegiul Tehnic de Industrie Alimentară, în data de 9.05.2019 | Etapa interjudețeană/mențiuni | Balașa Alexandra, Negrușer Andreia/Buda Niga Valentin                   |
| 6        | Concursul „Memoria Holocaustului”, desfășurată la Colegiul „Nicu Gane” Fălticeni, în data de 11.05.2019   | Etapa județeană/ Mențiuni     | Anton Sebastian/Buda Niga Valentin                                      |
| 7        | Student pentru o zi   | Premiul II                    | Lupuleac Ionut- prof. Pitic Maria                                       |
| 8        | „Istorie și societate în dimensiune   | Etapa județeană/              | Elev: Ciobanu   |

|   |   |                             |  |
|---|---|-----------------------------|--|
|   | virtuală”   | Premiul I                   | Beniamin<br>prof. Cramariuc<br>Cezar     |
| 9 | Concursul „Memoria Holocaustului”, desfășurată la Colegiul „Nicu Gane“ Fălticeni, în data de 11.05.2019 | Faza județeană/<br>mențiune | Anton<br>Sebastian/Buda Niga<br>Valentin |

### Implicarea în activități extrașcolare

| Nr. Crt. | ACTIVITATE   | PROFESOR  |
|----------|--|---|
| 1.       | Prevenirea consumului de droguri și etnobotanice – prezentare de filme, discuții pe tema consumului de substanțe interzise. Invitat comisar Costin Tudor – IJP Suceava 4.12.2019 | Prof. Panțiru Daniela                             |
| 2.       | „Speranța naște lumină” – ajutor zilnic la teme pentru 25 de copii aflați în evidența Asociației Lumină lină - Suceava   | Prof. Morar Dana                                  |
| 3.       | Jandarmeria pe înțelesul tuturor - Au fost prezentate filme, reportaje pe tema violenței stradale, școlare – partener IJJ Suceava - 26.10.2018                                   | Prof. Panțiru Daniela                             |
| 4.       | Activitate SNAC – „Confecționare de felicitări”  | Prof. Panțiru Daniela                             |
| 5.       | Moment festiv „Harta României” – activitate de Ziua Națională a României   | prof. Buda Niga Valentin<br>prof. Panțiru Daniela |
| 6.       | Vizită la Muzeul Bucovinei – expoziția „Artă și ceremonie la casele regale”  | Prof. Panțiru Daniela                             |
| 7.       | „Aer curat și mișcare” – activitate la patinoar  | Prof. Morar Dana                                  |
| 8.       | Educație prin lectură Dezbatere pe tema „Cartea sau internetul” – invitat prof. univ. dr. Morar Ovidiu.  | Prof. Morar Dana                                  |
| 9.       | Activitate SNAC – Concursul Național de desene „Dincolo de cuvintele rostite”  | Prof. Cramariuc Cezar                             |
| 10.      | Activitate SNAC – „Desene pe asfalt”   | Prof. Morar Dana                                  |
| 11.      | „Nutriție și alimentație” - Promovarea unui stil de viață sănătos  | Prof. Panțiru Daniela                             |
| 12.      | Vizită la Fabrica de înghețată Betty Ice   | Prof. Panțiru Daniela                             |
| 13.      | Excursie la Iași   | Prof. Panțiru Daniela                             |
| 14.      | „Incursiune în peisajul autohton” – excursie în Maramureș  | Prof. Pitic Maria                                 |

### Activitatea metodică-științifică

| Nr. Crt. | ACTIVITATE(Furnizor/organizator)<br>(grade didactice/cursuri de formare/alte activitati)                                | PROFESOR  |
|----------|---|---|
| 1.       | Curs formare: „Prevenirea consumului de droguri la adolescenți prin intervenții active în școală” - Asociația Catharsis | Panțiru Elena Daniela   |
| 2.       | Curs formare „Managementul calității în educație” CCD   | Panțiru Elena Daniela<br>Cramariuc Cezar<br>Dobrescu Gabriela |
| 3.       | Participarea la Conferința „Dimensiunile actuale ale  | Panțiru Elena Daniela   |

|     |  |                       |
|-----|--|-----------------------|
|     | cercetării geografice”   |                       |
| 4.  | Organizarea activității ”Nutriție și alimentație”  | Panțiru Elena Daniela |
| 5.  | Curs formare „Prevenirea consumului de droguri la adolescenți prin intervenții active în școală” - Asociația Catharsis   | Buda Niga Valentin    |
| 6.  | Publicarea articolului „Analiza sociologică a violenței în spațiul școlar, în familie și în relațiile interumane, în volumul Un secol pentru educație”, Casa Corpului Didactic Suceava, noiembrie 2018   | Buda Niga Valentin    |
| 7.  | Participare la Simpozionul Național „Valori naționale în creația Mitropolitului Bartolomeu Anania“, organizat de Asociația Școlară Suceveană pentru Educație și Dezvoltare Suceava și Fundația „Mitropolitului Bartolomeu“ Cluj-Napoca în parteneriat cu Universitatea „Ștefan cel Mare“ Suceava, Asociația Miseno Șcheia, Fundația Social Culturală Victoria Suceava, ediția a VI-a, 18.01.2019 | Buda Niga Valentin    |
| 8.  | Participarea la lucrările Conferinței regionale „Violența în mediul școlar și familial“, organizată de I.S.J. Suceava, în cadrul Comisiei județene de prevenire a violenței în mediul școlar – componenta proiecte de prevenție și incluziune socială, în data de 29.03.2019   | Buda Niga Valentin    |
| 9.  | Participarea la Simpozionul Național „Probleme metodico-științifice în învățământul istoric gimnazial și liceal. Istoria: Știință didactică și dilemele morale”, ediția a II-a, organizat de Facultatea de Istorie și Geografie, Universitatea „Ștefan cel Mare“ Suceava, în 04.04.2019  | Buda Niga Valentin    |
| 10. | Participarea, ca delegat al Filialei Suceava, la Consiliul Național al Societății de Științe Istorice din România, desfășurat la Colegiul Național „Ion Luca Caragiale“ Ploiești, în data de 10-11.05.2019   | Buda Niga Valentin    |
| 11. | Participarea la programul de formare continuă „Resurse educaționale - Tehnologie și creativitate”, 22 CPT, furnizat de Casa Corpului Didactic Suceava, în perioada 5.04.-12.05.2019  | Buda Niga Valentin    |
| 12. | Participarea la seminarul „Nutriția sănătoasă a cetățeanului European” desfășurat la Colegiul Tehnic de Industrie Alimentară Suceava   | Buda Niga Valentin    |
| 13. | Seminarul - dezbateri cu tema: „Drepturile omului” desfășurat la Colegiul Tehnic de Industrie Alimentară Suceava. Această activitate face parte din proiectul educațional județean „Cetățean European”   | Buda Niga Valentin    |
| 14. | Participare la Simpozionul Științific Național „Probleme metodico-științifice în învățământul istoric gimnazial și liceal”. Istoria: Știință, didactică și dileme morale, ediția a II-a, Suceava, 4 aprilie 2019   | Dobrescu Gabriela     |

## CATEDRA SOCIO-UMANE

### Rezultate obținute de elevi la olimpiade și concursuri școlare

| Nr. crt. | Concurs   | Etapa/premiu                 | Elev /Profesor   |
|----------|---|------------------------------|--|
| 1.       | Concursul județean „Drepturile omului, drepturile mele”, 8 decembrie 2018   | Etapa județeană/ Premiul III | Echipaj alcătuit din: elevele Miron Emanuela, Curcă Bianca Andreea, Poroach Denisa Viorica, clasa a IX-a J/ Prof. Bejinariu Mărioara Cocuța                            |
| 2.       | Concursul județean „Istorie și societate în dimensiune virtuală”  | Etapa județeană/Premiul I    | Paranici Ștefan/ Prof. Bejinariu Mărioara Cocuța   |
| 3.       | Olimpiada de științe socio-umane  | Etapa locală                 | Greciuc Eduard – clasa a XI a L, economie<br>Racolciuc Adina – clasa a XI a K,<br>Florea Alexandra – clasa a XII a G,<br>coordonați de prof. Bejinariu Mărioara Cocuța |
| 4.       | Concursul „Romania mea, centenarul meu”, înscris în CAEJ, C4 - Domeniul cultural artistic, poz.31, noiembrie – decembrie 2018, din cadrul Festivalului județean „Suflet în sufletul neamului” | Etapa județeană/ Mențiune    | Eleva Zamă Daniela-Denisa, clasa a XI-a E, Prof. Oniu Aida   |
| 5.       | Olimpiada de științe socio-umane  | Etapa locală                 | Borza Adriana Elena – clasa a XI a C,<br>Ungurean Iosif/clasa a XI a E,<br>Prof. Oniu Aida   |
| 6.       | Concursul „Student pentru o zi”/ USV/Economie   |                              | Cotos Marta/ clasa XII E/mentiune<br>Pentiuc Ciprian /clasa XII E/dipolma de participare/ Prof. Oniu Aida  |

| Nr. crt. | Concurs   | Etapa/premiu                           | Elev /Profesor   |
|----------|---|--|--|
| 7.       | Concursul Județean „Locuri, oameni, valori”/12.06.2019                                | Etapa județeană/premiul II             | Murariu Alexandra Ioana/clasa XII F/Prof. Oniu Aida  |
| 8.       | Concursul județean „Modul de gândire economic” - 16 februarie 2019                    | Etapa județeană/premiul I, premiul III | Borza Adriana, clasa XI C/ Prof. Oniu Aida<br>Ungurean Iosif/clasa a XI a E/ Prof. Oniu Aida |
| 9.       | Participare la „Competiția interjudețeană de debateri”, Iași, 20 aprilie 2019         | Etapa interjudețeană/mențiune          | Olariu Iolanda   |
| 10.      | Organizarea Competiției interregionale de Debateri Suceava Cup I, 5-7 septembrie 2019 | Etapa interregională                   | Olariu Iolanda   |

#### Implicarea în activități extrașcolare:

| Nr. Crt. | ACTIVITATE   | PROFESOR   |
|----------|--|--|
| 1.       | Proiect educațional „ABC-ul frumuseții!”   | Olariu Iolanda   |
| 2.       | Instructaj de prim ajutor - activitate în parteneriat cu Crucea Roșie Suceava - 17.04.2019   | Olariu Iolanda   |
| 3.       | Proiect educațional „Un zâmbet de Crăciun”   | Olariu Iolanda<br>Bejenariu Coca<br>Mărioara<br>Romașcu Paul |
| 4.       | Proiect educațional „O viață sănătoasă!”   | Olariu Iolanda   |
| 5.       | Organizarea la nivel județean a Cercului pedagogic al coordonatorilor de proiecte educaționale europene cu tema ”Informare E+, Formare E+, Mobilitate E+, Parteneriat E+”  | Bejenariu Coca<br>Mărioara                                   |
| 6.       | Diseminarea proiectului educațional european ”Dezvoltarea antreprenoriatului în contextul diversității europene” în cadrul Cercului pedagogic al coordonatorilor de proiecte educationale europene cu tema „Informare E+, Formare E+, Mobilitate E+, Parteneriat E+”, decembrie 2019 | Bejenariu Coca<br>Mărioara                                   |
| 7.       | Proiect educațional „Școala și drepturile mele”  | Bejenariu Coca<br>Mărioara                                   |
| 8.       | Campanie de informare cu tema „Cunoașteți drepturile! Respectați obligațiile!” - partener ANITP (Agenția Națională Împotriva Traficului de Persoane)   | Bejenariu Coca<br>Mărioara                                   |
| 9.       | Proiect educațional „Călătorește, învață, muncește în siguranță!”  | Bejenariu Coca<br>Mărioara                                   |
| 10.      | Ziua de teatru – „Școala Altfel”, clasa a-XII-a H  | Romașcu Paul   |

|     |   |  |
|-----|---|--|
| 11. | „Educația religioasă dincolo de ora de religie” – participare la Sfânta Liturghie cu elevii școlii            | Romașcu Paul<br>Cojocar Marius<br>Herea Anca |
| 12. | „Ziua Verde” – Documentar despre încălzirea globală, a-XII-a H  | Romașcu Paul                                 |
| 13. | „Fragment din spiritualitatea monastică”, vizită la Mănăstirea „Sfântul Ioan cel Nou” de la Suceva, a-XII-a H | Romașcu Paul                                 |
| 14. | „Colinde, coline, e vremea colindelor!” – moment artistic, decembrie 2018                                     | Cojocar Marius                               |

#### Activitatea metodică-științifică

| Nr. Crt. | ACTIVITATE(Furnizor/organizator)<br>(grade didactice/cursuri de formare/alte activitati)   | PROFESOR  |
|----------|--|---|
| 1.       | Curs de formare „Multimedia în educație”, organizat de CCD Suceava   | Olariu Iolanda,<br>Bejinariu Cocuța             |
| 2.       | Curs de formare „Dezbateri și oratorie”  | Olariu Iolanda                                  |
| 3.       | Cursul de formare: „Evaluarea performanței prin examene și concursuri școlare la discipline socio/umane”, în parteneriat cu C.C.D. Suceava și ISJ Suceava  | Olariu Iolanda<br>Oniu Aida<br>Bejinariu Cocuta |
| 4.       | Curs de formare „Logica în activități de dezbateri și argumentare”   | Oniu Aida                                       |
| 5.       | Conferința județeană de metodică „Creativitate didactică în domeniul educației pentru drepturile omului” cu lucrarea „Protecția dreptului la muncă. Evoluții ale șomajului la nivelul județului Suceava” CAEJ, 2018 organizată de Colegiul Național „Mihai Eminescu”, Suceava, 7 decembrie 2018. | Oniu Aida                                       |
| 6.       | Participare la Competiția Regională de Dezbateri Academice „Acord Montly Open”/13 aprilie 2019/voluntar  | Oniu Aida                                       |
| 7.       | Participarea la acțiunile organizate în cadrul proiectului „Noaptea Cercetătorilor” în colaborare cu USV - 28 septembrie 2018  | Oniu Aida                                       |
| 8.       | Organizare Acord Monthly Open, competiție interjudețeană de dezbateri, 13 aprilie 2019   | Olariu Iolanda                                  |

#### CATEDRA DE INFORMATICĂ

##### Rezultate obținute de elevi la olimpiade și concursuri școlare

| Nr. crt. | Concurs  | Etape/premiu            | Elev /Profesor   |
|----------|--|-------------------------|--|
| 1.       | Concursul național StartIT, CAEN 172, secțiunea Media (Film)                         | Națională/<br>premiul 3 | Carvațchi Flavius,<br>Achiței Alexandru,<br>11B/ Marcu Daniela |
| 2.       | Concursul național StartIT, CAEN 172, secțiunea Media (PPT)                          | Națională/<br>premiul 3 | Tocari Danie,<br>Maxinese Valentin/<br>Marcu Daniela           |
| 3.       | Concursul național StartIT, CAEN 172, secțiunea Media (Film)                         | Națională/<br>premiul 2 | Negru Mihael,<br>Homiuc Denisa/<br>Marcu Daniela               |
| 4.       | Concursul național StartIT, CAEN 172, secțiunea Media (PPT)                          | Națională/<br>premiul 3 | Buculei Alexandru/<br>Marcu Daniela                            |
| 5.       | Concursul școlar „Marea Unire în viziunea tinerilor”, organizat la Colegiul Economic | Mențiune                | Murariu Alexandra<br>Ioana /Foit Ecaterina                     |

|     |   |  |   |
|-----|---|--|---|
|     | „Dimitrie Cantemir”   |  | Daniela   |
| 6.  | Concursul Județean de Știință și Tehnică „Savanți români în slujba omenirii”, ediția a III-a, din cadrul Proiectului Educațional „Savanți români în slujba omenirii”, înscris în CAEJ/2019, domeniul cultural-artistic, culturi și civilizații – C2 – poziția 1 | Premiul II<br><br>Premiul III  | Grigore Maria - Otilia/Foit<br>Ecaterina Daniela<br>Costin - Cucu Cosmin /Foit<br>Ecaterina Daniela   |
| 7.  | Concursul Regional „Viața îți aparține”   | Premiul III  | Camciuc Steluța<br>Miriam /Foit<br>Ecaterina Daniela  |
| 8.  | Concursul Național „Valori și tradiții la români”, organizat la Colegiul Economic „Dimitrie Cantemir”, Suceava, în data de 5.06.2019  | Premiul I<br><br>Premiul I<br><br>Premiul I<br><br>Premiul II<br><br>Premiul II<br><br>Premiul III | Bucur Mario<br>Cătălin/Foit<br>Ecaterina Daniela<br>Ciobanu Cătălin<br>Mihai /Foit<br>Ecaterina Daniela<br>Costin-Cucu Cosmin<br>/Foit Ecaterina<br>Daniela<br>Laino Emanuel /Foit<br>Ecaterina Daniela<br>Velniciuc Ionela<br>Andreea /Foit<br>Ecaterina Daniela<br>Grigore Maria -<br>Otilia /Foit<br>Ecaterina Daniela |
| 9.  | Concursul Județean „Călătorește, învață, muncește în siguranță!”, înscris în CAEJ/2019  | Premiul II<br><br>Premiul special  | Camciuc Steluța-<br>Miriam și Ciobanu<br>Cătălin Mihai /Foit<br>Ecaterina Daniela<br>Greciuc Eduard<br>/Foit Ecaterina<br>Daniela   |
| 10. | Concursul Național Antidrog „Iubește-ți viața”, organizat de Palatul Copiilor Vaslui  | Mențiune<br><br>Premiul I<br><br>Premiul III<br><br>Mențiune                                       | Bucur Mario-Cătălin<br>/Foit Ecaterina<br>Daniela<br>Dascălu Cristina-<br>Daniela /Foit<br>Ecaterina Daniela<br>Muduc Veronica<br>/Foit Ecaterina<br>Daniela<br>Camciuc Steluța-<br>Miriam/Foit   |



|     |  |  |  |
|-----|--|--|--|
|     |  | Premiul III                                    | Ecaterina Daniela<br>Greciuc Jasmine-<br>Celia/Foit Ecaterina<br>Daniela |
|     |  | Mențiune                                       | Grigore Maria-<br>Otilia/Foit Ecaterina<br>Daniela                       |
|     |  | Premiul III                                    | Costin-Cucu<br>Cosmin /Foit<br>Ecaterina Daniel                          |
| 11. | Concursul regional aplicații IT „Pe calculator lucrăm, circulație învățăm” (CAERI, Domeniul Științific, pag. 19, poz. 539) | Premiul III (secțiunea Pagini web)             | Lungul Mihail<br>/Hrișcă Steluța   |
|     |  | Premiul III (secțiunea Grafică digitală-Afiș ) | Burlacu Lavinia<br>/Hrișcă Steluța                                       |
|     |  | Mențiune (secțiunea Grafică digitală-Afiș)     | Drăgoi Raluca<br>/Hrișcă Steluța   |
| 12. | Concursul regional aplicații IT „Pe calculator lucrăm, circulație învățăm” (CAERI, Domeniul Științific, pag. 19, poz. 539) | Mențiune (secțiunea Script eveniment rutier)   | Pușcuță Eliabeta<br>Anastasia /Hrișcă<br>Steluța                         |
| 13. | Olimpiada de Tehnologia Informației  | etapa județeană /Mențiune                      | Lungu Mihail<br>/Hrișcă Steluța  |

#### Implicarea în activități extrașcolare:

| Nr. Crt. | ACTIVITATE  | PROFESOR           |
|----------|---|--------------------|
| 1.       | Coordonator Centru de Excelență la Informatică, clasa a 9-a   | Marcu Daniela      |
| 2.       | Organizator concurs național de informatică <i>StartIT</i> , concurs premiat la Gala proiectelor educaționale 2018 și inclus în CAEN            | Marcu Daniela      |
| 3.       | Coordonator club sportiv <i>Dynamic</i>   | Marcu Daniela      |
| 4.       | Coordonator revista școlară <i>Stiint@e</i>   | Marcu Daniela      |
| 5.       | Comisia pentru prevenirea și eliminarea violenței, a faptelor de corupție și discriminării în mediul școlar și promovarea interculturalității   | Foit Daniela       |
| 6.       | „Parcul școlii – o mini pădure”, în cadrul Programului Internațional „Să învățăm despre pădure (LeAF - Learn About Forest)”                     | Foit Daniela       |
| 7.       | „Spune nu drogurilor! Iubește-ți viața!” Prevenirea consumului de droguri în rândul elevilor<br>Promovarea unui stil de viață sănătos An școlar | Prof. Foit Daniela |

|     |  |                    |
|-----|--|--------------------|
|     | 2018/2019  |                    |
| 8.  | „Crăciunul armenesc” - realizare diverse produse culinare pentru desert care au fost oferite copiilor și persoanelor prezente în ajunul Crăciunului armenesc la biserica Sfânta Cruce și la sediul UAR Suceava | Prof. Foit Daniela |
| 9.  | „Fii conștient nu dependent!” - platforma online „Iubește viața! Fii conștient, nu dependent!”   | Prof. Foit Daniela |
| 10. | „Talentele lui Dimitrie Cantemir” - Concurs de interpretare  | Prof. Foit Daniela |
| 11. | „Mesaj pentru natură” – proiect Natura și biodiversitate   | Prof. Foit Daniela |

### Activitatea metodică-științifică

| Nr. Crt. | ACTIVITATE(Furnizor/organizator)<br>(grade didactice/cursuri de formare/alte activitati)  | PROFESOR      |
|----------|---|---------------|
| 1.       | Curs „Metodica cercetării”, USV Suceava   | Daniela Marcu |
| 2.       | Curs „etică”, USV Suceava   | Daniela Marcu |
| 3.       | Curs „Programare Web”, USV Suceava  | Daniela Marcu |
| 4.       | Curs „Baze de date”, USV Suceava  | Daniela Marcu |
| 5.       | Publicare articol „Big Data Technology – valuable tool for healthcare research”, în revista International Journal of Computer Science and Network Security, Coreea de Sud, aprilie 2019, articol ce a fost deja indexat Web of Science.   | Daniela Marcu |
| 6.       | Participare la conferința indexată Web of Science, SMART2019, la Sinaia, cu articolul „Learning Analytics or Educational Data Mining? This is the Question...”, mai 2019  | Daniela Marcu |
| 7.       | Cursul „Prevenirea consumului de droguri la adolescenți prin intervenții active în școală”, organizat de către Asociația pentru Dezvoltarea Serviciilor Sociale și Educaționale CATHARSIS   | Foit Daniela  |
| 8.       | Cursul „Managementul calității în educație”, organizat de CCD Suceava   | Foit Daniela  |
| 9.       | Cursul „Folosirea utilă, creativă și sigură a Internetului” din cadrul Proiectului național „Ora de NET”, coordonat de Organizația „Salvați Copiii”, derulat de I.Ș.J. Suceava și Casa Corpului Didactic Suceava  | Foit Daniela  |
| 10.      | Participare la atelierile de lucru din cadrul proiectului „Diaspora-Educație și Formare. AmbasadOR de Bucovina”, coordonat de Facultatea de Științe ale Educației, Universitatea „Ștefan cel Mare”  | Foit Daniela  |
| 11.      | Publicare articol: „Didactica disciplinei din perspective secolului XXI. Utilizarea instrumentelor tehnologiei informației în procesele de predare-învățare-evaluare”, publicat în volumul “Un secol pentru educație. Conferință cu participare internațională”, Editura George Tofan, Suceava, 2018. | Foit Daniela  |
| 12.      | Publicare articol „Cultivarea valorilor naționale în educația pentru mediu”, în volumul XXIII, Parteneriat în Educația pentru Mediu. Publicația poartă titlul „Cultivarea valorilor naționale în educația pentru mediu” septembrie 2018, Editura Decesfera, București.                                | Foit Daniela  |
| 13.      | Publicare articol „Problemele de mediu – o continuă provocare pentru educație”, în volumul al XXIV-lea – „Parteneriat în Educația pentru Mediu”   | Foit Daniela  |

|     |   |              |
|-----|---|--------------|
| 14. | Publicare articol „Obiceiuri și tradiții românești în perioada sărbătorilor de iarnă”, în cadrul simpozionului național „Tradiție și spiritualitate românească”, organizat de către Asociația Părinților și Profesorilor din Colegiul Economic „Dimitrie Cantemir”. | Foit Daniela |
| 15. | Publicare articol „Călătorește, învață, muncește în siguranță! - Un cetățean informat este un cetățean câștigat!” care a fost publicat în ziarul „Monitorul” și pe site-ul școlii   | Foit Daniela |
| 16. | Participare la ediția a XX-a a „Seminariului Național de formare a profesorilor și prezentare a programelor de educație pentru mediu”, organizat în București, în data de 29.09.2018, de către Centrul Carpato-Danubian de Geoecologie (CCDG),                      | Foit Daniela |
| 17. | Participare la Conferința „Marea Unire și monarhia”   | Foit Daniela |
| 18. | Participare la Conferința cu participare internațională „Un secol pentru educație”, Ediția I  | Foit Daniela |
| 19. | Participare la lucrările Conferinței regionale „Violența în mediul școlar și familial”, organizată de ISJ Suceava   | Foit Daniela |

## CATEDRA DE EDUCAȚIE FIZICĂ

### Rezultate obținute de elevi la olimpiade și concursuri școlare

| Nr. crt. | Concurs              | Etapa/premiu                             | Elev /Profesor                               |
|----------|----------------------|--|--|
| 1.       | Volei băieți         | Municipală/Mențiune                      | Prof. Moncea Emilian                         |
| 2.       | Volei fete           | Municipală/Mențiune                      | Prof. Moncea Emilian                         |
| 3.       | Baschet băieți       | Municipală/Loc 3                         | Prof. Moncea Emilian                         |
| 4.       | Tenis de masă băieți | Județeană/Mențiune                       | Prof. Moncea Emilian                         |
| 5.       | Tenis de masă fete   | Municipală/ Loc 3<br>Județeană/ Mențiune | Elev Pasat Virginia/<br>prof. Moncea Emilian |
| 6.       | Handbal băieți       | Municipală/Loc 3                         | prof. Moncea Emilian                         |
| 7.       | Rugby                | Municipală/Loc 1                         | Prof. Teșșan Andrei                          |

### Implicarea în activități extrașcolare:

| Nr. Crt. | ACTIVITATE   | PROFESOR                                     |
|----------|--|--|
| 1.       | Organizarea balului bobocilor                      | Prof. Moncea Emilian<br>Prof. Tipa Lazăr     |
| 2.       | Campionat de fotbal săptămâna „Școala altfel” 2019 | Prof. Moncea Emilian<br>Prof. Teșșanu Andrei |
| 3.       | Campionat de tenis de masă - decembrie 2018        | Prof. Moncea Emilian                         |
| 4.       | Participare la Spartachiada Profesorilor 2019      | Prof. Moncea Emilian                         |
| 5.       | Campionat de volei - noiembrie 2018                | Prof. Moncea Emilian                         |

### Activitatea metodică-științifică

| Nr. Crt. | ACTIVITATE(Furnizor/organizator)<br>(grade didactice/cursuri de formare/alte activitati) | PROFESOR                     |
|----------|--|------------------------------|
| 1.       | Sușinerea preinspecției pentru înscriere la gradul II                                    | Teșșan Andrei                |
| 2.       | Inspecție finală pentru obținerea Gradului didactic I                                    | Moncea Emilian               |
| 3.       | Lecție demonstrativă în cadrul comisiei metodice   | Teșșanu Andrei<br>Tipa Lazăr |

## CATEDRA DE DISCIPLINE ECONOMICE

### Rezultate obținute de elevi la olimpiade și concursuri școlare

| Nr. crt. | Concurs   | Etapa/premiu   | Elev /Profesor   |
|----------|---|--|--|
| 1.       | Concurs „O meserie pentru fiecare”  | Etapa județeană/ premiul I                                   | Antonesei Elena/ Ichim Nadia, Cheaburu Carmen, Ioachimescu Adriana Elena<br>Blaja Alina și Blajin Cristiana/Șomîtcă Alina, Lăzăreanu Elena<br>Prepeliță Valeria /Hagiu Luminița, Munteanu Rodica |
| 2.       | Concurs Național „Alege! Este dreptul tău!”   | Etapa județeană/ premiul III                                 | Petrovan Alexandra/<br>Ioachimescu Adriana Elena, Șomîtcă Alina  |
| 3.       | Concurs Național „Știu și Aplic - Securitatea și sănătatea în muncă se deprinde de pe băncile școlii” ed. a VII-a | Etapa județeană/ locul I<br><br>Etapa județeană/ mențiunea I | Bejenar Marian și Plămadă Cristian/<br>Amariei Monica, Hagiu Luminița<br>Petrovan Alexandra<br>Adriana și Skowronski Ana / Șomîtcă Alina   |
| 4.       | Concursul interjudețean „Elevul – mic antreprenor”  | Etapa județeană /Premiul II                                  | Băieș Domnicuța Alesia, Caciur Monica /Iordache Anca   |
| 5.       | Concursul Județean „Inițiativa în afaceri”  | Etapa județeană/Mențiune                                     | Caciur Monica, Băieș Domnica/Iordache Anca   |
| 6.       | Concursul școlar „Școala și drepturile mele”  | Etapa județeană/Premiul I                                    | Dragoi Daniela, Iedenac Bianca, Rotar Daniela, Nechifor Andra/Iordache Anca  |
| 7.       | Concurs Județean Multidisciplinar „Alexandru Tudor Miu”, secțiunea economic „Cel mai bun plan de afaceri”         | Etapa județeană/Premiul III                                  | Botușan Dumitrița, Donisă Larisa Nicoleta /Iordache Anca   |
| 8.       | Concurs Județean Multidisciplinar „Alexandru Tudor Miu”, secțiunea informatică „Schimbă lumea, ia atitudine”      | Etapa județeană/Mențiune                                     | Tanasiciuc Laura /Iordache Anca  |
| 9.       | Concursul județean „Cetățean European”  | Etapa județeană/Premiul III                                  | Delalazăr Ioana, Delalazăr Emina /Iordache Anca  |
| 10.      | Olimpiada Tehnologii  | Etapa județeană/premiul I                                    | Litvinchevici Maria-Teodora/Cheaburu Carmen, Lăzăreanu Elena   |

| Nr. crt. | Concurs   | Etapa/premiu  | Elev / Profesor  |
|----------|---|---|--|
|          |   | Etapa județeană/ Premiul II<br>Etapa județeană/ Premiul III<br>Etapa județeană/ mențiune  | Barbă Larisa/Hagiu Luminița, Munteanu Rodica<br>Pascariu Alexandra/Munteanu Rodica<br>Popa Natalia/Hagiu Luminița, Cheaburu Carmen   |
| 11.      | Concurs “Alege! Este dreptul tău”   | Etapa județeană/ Mențiunea I  | Balan Dan/Bursuc Maria   |
| 12.      | Concurs „Student pentru o zi”, desfășurat la USV  | Etapa regională/Premiul II<br>Etapa regională /Premiul II<br>Etapa regională /Mențiune<br>Etapa regională /Mențiune<br>Etapa regională /Premiul Special<br>Etapa regională /Premiul I<br>Etapa regională /Premiul I<br>Etapa regională /Premiul I<br>Etapa regională /Mențiune<br>Etapa regională /Mențiune | Bejenar Carmen/Chiper Ramona<br>Luca Larisa/Chiper Ramona<br>Orelețchi Bianca/Chiper Ramona<br>Pascariu Alexandra/Chiper Ramona<br>Ion Andrieș/Chiper Ramona<br>Bianka Iedenac, Doina Butnariuc, Eduard Zepciuc, Cristina Grama/Chiper Ramona<br>Maria Magdalena Muraru, Robert Opocinschi/Chiper Ramona |
| 13.      | Concurs Internațional „Tineri în Pădurile Europe” desfășurat la Palatul Copiilor Suceava  | Etapa județeană/Mențiune pe echipe  | Jar Cristina Ioana, Atănăsoaie Ștefan Daniel, Arcălean Ionuț/Chiper Ramona<br>Botă Gabriela Marisela, Luca Larisa, Tucaliuc Diana/ Chiper Ramona   |
| 14.      | Participare la Expoziția Concurs interjudețean/interregional „Copiii Europei”, ed a VI-a, CAER 2019, poz. 1963, desfășurat la Centrul Special de Educație Incluzivă Suceava | Etapa interjudețeană/Premiul I<br>Etapa interjudețeană /Premiul III<br>Etapa interjudețeană   | Roman Andreea/ Chiper Ramona<br>Tipa Adriana Georgeta/ Chiper Ramona<br>Pușcaș Adriana/ Chiper   |

| Nr. crt. | Concurs  | Etapa/premiu  | Elev /Profesor   |
|----------|--|---|--|
|          |  | /Premiul II   | Ramona   |
| 15.      | Concurs Național „Valori și tradiții la români” – 5.06.2019 – organizat de APP „Dimitrie Cantemir” Suceava   | Etapa județeană/Premiul I<br>Etapa județeană /Premiul III<br>Etapa județeană /Premiul II  | Skowronski Ana / Chiper Ramona<br>Rusnac Silviu / Chiper Ramona<br>Tipa Adriana/ Chiper Ramona                             |
| 16.      | Concurs Interjudețean Biodiversity Project cu tema Earth Messages -11.05.2019-CAERI/2019 poz. 1985 desfășurat la Colegiul Alexandru cel Bun Gura Humorului | Etapa interjudețeană /Mențiune secțiunea Poster<br>Etapa interjudețeană Mențiune secțiunea Machete/Invenții   | Biholar Mihai Andy / Chiper Ramona<br>Baciu Emilian, Roșu Paul/ Chiper Ramona  |
| 17.      | Concursul național de creație literară și artistico-plastică „Muguri de primăvară” ed. a VI-a CAER /2019 poz. 12   | Etapa națională/Premiul I/secțiunea desen<br>Etapa națională/Premiul I/secțiunea poster<br>Etapa națională/Premiul II/secțiunea desen<br>Etapa națională/ Mențiune/secțiunea desen  | Jar Ioana / Chiper Ramona<br>Pușcaș Adriana / Chiper Ramona<br>Neamțu Ioana/ Chiper Ramona<br>Roman Andreea/ Chiper Ramona |
| 18.      | Concurs Național „Știu și Aplic - Securitatea și sănătatea în muncă se deprinde de pe băncile școlii” ed. a VII-a  | Etapa județeană/ Mențiune I   | Petrovan Alexandra și Skowronski Ana/ Chiper Ramona  |
| 19.      | Olimpiada la disciplinele din aria curriculară tehnologii  | Etapa județeană/ Premiul III  | Pascariu Alexandra – Adriana/Munteanu Rodica, Istocescu Cătălin, Chiper Ramona   |
| 20.      | Târgul regional al firmelor de exercițiu - Colegiul „Vasile Lovinescu” Fălticeni   | Etapa regională/ premiul I, II, III, mențiune<br>Secțiunea „Cea mai bună pagină WEB”<br>Secțiunea „Cea mai bună prezentare PPT”<br>Secțiunea „Cel mai bun catalog”<br>Secțiunea „Cel mai bun slogan”<br>Secțiunea „Cea mai reprezentativă mascotă”<br>Secțiunea „Cele mai | F.E. „Sveco Events” SRL<br>F.E. „Master print Services” SRL<br>/Cheaburu Carmen  |

| Nr. crt. | Concurs                                  | Etapa/premiu  | Elev / Profesor                  |
|----------|--|---|----------------------------------|
|          |  | bune materiale promoționale”  |                                  |
| 21.      | Târgul Regional al Firmelor de Exercițiu | Etapa regională /Premiul III – cele mai bune materiale promoționale | FE E-Tech SRL/Boberschi Gabriela |
| 22.      | Târgul Regional al Firmelor de Exercițiu | Etapa regională / Mențiune – cea mai reprezentativă mascotă         | FE E-Tech SRL/Boberschi Gabriela |
| 23.      | Târgul Regional al Firmelor de Exercițiu | Etapa regională /Mențiune – cel mai bun slogan                      | FE E-Tech SRL/Boberschi Gabriela |

### Implicarea în activități extrașcolare

| Nr. Crt. | ACTIVITATE  | PROFESOR  |
|----------|---|---|
| 1.       | „Cum ne petrecem timpul liber?” - Vizionare film Cinema City Suceava 14.05.2019   | Amariei Monica  |
| 2.       | Participare la „Marșul antiviolență” 16.05.2019   | Amariei Monica  |
| 3.       | SNAC „Activități sportive” noiembrie 2019   | Amariei Monica  |
| 4.       | Participare împreună cu clasa a IX-a K la Târgului caritabil, „Un Zâmbet de Crăciun”  | Amariei Monica<br>Cîrlan Mihaela<br>Lăzăreanu Elena                   |
| 5.       | Participarea, în calitate de profesor coordonator, la Târgul Firmelor de Exercițiu „Elevii de astăzi, antreprenorii de mâine!”, cu F.E. Le Chat Noir S.R.L  | Boberschi Gabriela  |
| 6.       | Participarea, în calitate de profesor coordonator, la Târgul Regional al Firmelor de Exercițiu, organizat de Colegiul „Vasile Lovinescu” Fălticeni, cu F.E. E-Tech S.R.L.   | Boberschi Gabriela  |
| 7.       | Încheierea de acord de parteneriat în cadrul simpozionului național „Performanță și prestigiu în educație, transdisciplinaritate, creativitate”, cu Liceul Teoretic „Aurel Vlaicu” Breaza   | Boberschi Gabriela  |
| 8.       | Derulare proiect educațional „Trăiește viața sănătos!”, în parteneriat cu Garda Națională de Mediu – Comisariatul Județean Suceava, Oficiul Județean pentru Protecția Consumatorilor Suceava, Salvați Copiii și Biblioteca Județeană „I.G.Sbiera” Suceava | Boberschi Gabriela<br>Hagiu Luminița                                  |
| 9.       | Participarea la activitatea „Deschide ochii, deschide inima!”, cu ocazia sărbătoririi „Zilei persoanelor cu dizabilități”   | Boberschi Gabriela<br>Iordache Anca<br>Hagiu Luminița<br>Bursuc Maria |
| 10.      | Participarea la acțiunea caritabilă de voluntariat „Un zâmbet de Crăciun”, organizată de Colegiul Economic „Dimitrie Cantemir” Suceava  | Boberschi Gabriela  |
| 11.      | Membru coordonator în cadrul proiectului internațional  | Iordache Anca   |

| Nr. Crt. | ACTIVITATE  | PROFESOR   |
|----------|---|--|
|          | Leaf  |  |
| 12.      | Participarea la activitatea de handmade organizată la Centrul de Dezvoltare Inclusivă „Felicități de Crăciun” în cadrul proiectului SNAC  | Iordache Anca                                      |
| 13.      | Participare la activitatea „Dragobetele” organizată la Centrul de Dezvoltare Inclusivă în cadrul Proiectului SNAC   | Iordache Anca                                      |
| 14.      | Proiectare activitate extracurriculară - conferință „Provocările adolescenței”  | Iordache Anca                                      |
| 15.      | Organizarea lecției vizită la Curtea de Apel Suceava cu ocazia Zilei Justiției Civile   | Iordache Anca                                      |
| 16.      | Organizarea conferinței în parteneriat cu ISJ Suceava „Provocările adolescenței” cu invitați speciali, în vederea educației pentru stil de viață armonios, sănătos  | Iordache Anca                                      |
| 17.      | Participare la Campania „Let’s Do It Romania”   | Iordache Anca<br>Hagiu Luminița<br>Lăzăreanu Elena |
| 18.      | Participarea cu clasa a IX-a B la Spectacolul Folcloric „Colindăm, colindăm” susținut de elevii Școlii de Artă „Ion Irimescu” Suceava pe esplanada Casei de Cultură a Sindicatelor Suceava – decembrie 2018 | Șomîtcă Alina                                      |
| 19.      | Participare cu clasele a XI-a G, a IX-a D, a XI-a F la expoziția ZOO MONETAR organizată de BNR la sediul Agenției din Suceava (martie-mai 2019);  | Șomîtcă Alina                                      |
| 20.      | Participarea în cadrul proiectului educațional „Trăiește viața sănătos”   | Șomîtcă Alina                                      |
| 21.      | Participare la excursia Târgu Neamț – Borsec cu elevii claselor a IX-a C, a XI-a F, a X-a G și a XI-a D   | Șomîtcă Alina                                      |
| 22.      | Participarea la proiectul SNAC  | Hagiu Luminița                                     |
| 23.      | Participare cu elevii clasei XI F la Târgul de Crăciun, decembrie 2018  | Hagiu Luminița                                     |
| 24.      | Balul Bobocilor (organizator)   | Hagiu Luminița                                     |
| 25.      | Încheiere parteneriat pentru derularea de activități extrașcolare cu Comisariatul pentru Protecția Consumatorilor Suceava   | Hagiu Luminița                                     |
| 26.      | Depunerea și obținerea de finanțare pentru proiect Erasmus+ VET, care a fost aprobat, perioadă de derulare 2019 – 2021 și obținerea finanțării (64 elevi și 8 profesori însoțitori)                         | Hagiu Luminița                                     |
| 27.      | SNAC – „Vizita Muzeul de Științe ale Naturii”   | Bursuc Maria                                       |
| 28.      | Participare – Ziua Unirii- ASSED- Program artistic și cultural  | Bursuc Maria                                       |
| 29.      | Proiect „Ora de net” – organizația Salvați copiii România   | Chiper Ramona                                      |
| 30.      | Activitatea „Apa și componentele sale” din cadrul proiectului educațional O viață sănătoasă   | Chiper Ramona                                      |
| 31.      | Activitatea ”O zi din istoria locală” – excursie tematică   | Chiper Ramona                                      |



| Nr. Crt. | ACTIVITATE  | PROFESOR        |
|----------|---|-----------------|
|          | din data de 17.05.2019  |                 |
| 32.      | Activitatea „Pădurea - sursă de energi” – Proiect Internațional LeAF  | Chiper Ramona   |
| 33.      | Activitatea „Ziua Verde” – proiect Natura și Biodiversitate   | Chiper Ramona   |
| 34.      | Activitatea ”Artă teatrală - Caragiale un reper în literatura românească”   | Chiper Ramona   |
| 35.      | Activitatea ”Să reciclăm împreună” – proiect Natura și Biodiversitate   | Chiper Ramona   |
| 36.      | Activitatea ”Fii conștient, nu dependent!”- concurs pe teme antidrog  | Chiper Ramona   |
| 37.      | Participare la Târgul Internațional al firmelor de exercițiu de la Praga- martie 2019, cu FE „Sveco Events” SRL și FE “Master Print Services” SRL                 | Cheaburu Carmen |
| 38.      | Participare la ediția a II-a a Târgului Regional al Firmelor de Exercițiu, organizat de Colegiul “Vasile Lovinescu”, Fălticeni, în calitate de profesor însoțitor | Cîrlan Mihaela  |
| 39.      | Proiectul SNAC  | Lăzăreanu Elena |

#### Activitatea metodică-științifică

| Nr. Crt. | ACTIVITATE (Furnizor/organizator) (grade didactice/cursuri de formare/alte activități)   | PROFESOR  |
|----------|--|---|
| 1.       | Participare curs CCD „Managementul calității în educație”, 2018  | Hagiu Luminița<br>Ioachimescu Adriana<br>Elena<br>Boberschi Gabriela<br>Iordache Anca<br>Chiper Ramona<br>Cheaburu Carmen |
| 2.       | Participare la proiectul „Valențe culturale ale securității și sănătății în muncă”, februarie – iunie 2019   | Hagiu Luminița<br>Ioachimescu Adriana<br>Elena<br>Amarie Monica   |
| 3.       | Participare la cursul „Prevenirea consumului de droguri la adolescenți prin intervenții active în școală”/ Asociația Catharsis   | Hagiu Luminița<br>Ioachimescu Adriana<br>Elena<br>Amarie Monica<br>Bursuc Maria<br>Ichim Nadia<br>Lăzăreanu Elena         |
| 4.       | Participare la Conferința „Provocările Adolescenței”, mai 2019   | Hagiu Luminița<br>Șomîtcă Alina   |
| 5.       | Parteneriatul de schimb interșcolar Erasmus+ „Viața sănătoasă - Viața fericită - Explorarea diferitelor aspecte ale stilului de viață sănătos”, desfășurat la Johann-Joachim-Becher-Schule BBS Speyer, în Germania | Ioachimescu Adriana<br>Elena  |
| 6.       | Participare Masă rotundă în cadrul ONG-ului Profesorilor   | Amarie Monica   |

|     |   |   |
|-----|---|---|
|     | și părinților „Provocările adolescenței” – Colegiul Economic „Dimitrie Cantemir”- Suceava mai 2019  | Ichim Nadia   |
| 7.  | Participarea Seminar Județean „Sănătatea mintală a tinerilor într-o societate în continuă schimbare” – CJRAE, octombrie 2018  | Amarie Monica   |
| 8.  | Participarea la simpozionul național „Interferențe trecut-prezent-viitor în învățământul românesc”, revistă cu ISSN   | Boberschi Gabriela  |
| 9.  | Participarea la simpozionul național „Performanță și prestigiu în educație, transdisciplinaritate, creativitate”, CD cu ISBN  | Boberschi Gabriela  |
| 10. | Participarea la Masa rotundă cu tema „Succesul inserției pe piața muncii a absolvenților din domeniul financiar-contabil”, organizată de Departamentul de Contabilitate, Audit și Finanțe din cadrul Facultății de Științe Economice și Administrație Publică | Boberschi Gabriela<br>Șomîtcă Alina<br>Bursuc Maria<br>Amarie Monica<br>Ichim Nadia |
| 11. | Seminar cu tema „Ce înseamnă să fii cetățean european?” - 27 noiembrie 2018   | Iordache Anca   |
| 12. | Participare la seminar cu elevi din clasa a XI-a H, desfășurat la Centrul de Consiliere și Orientare în Carieră din cadrul USV  | Iordache Anca   |
| 13. | Dezbateri „Voluntar pentru drepturile omului” decembrie 2018  | Iordache Anca   |
| 14. | Participare la simpozionul județean „Tradiții de PAȘTE”   | Iordache Anca   |
| 15. | Participare la simpozionul „Elevul – mic antreprenor”   | Iordache Anca   |
| 16. | Participare la instruirea realizată online în cadrul proiectului „Cooperare și Expertiză pentru prevenirea prin educație a traficului de personae” în perioada mai-decembrie 2018   | Iordache Anca   |
| 17. | Cursuri postuniversitare – Departamentul de Pregătire a Personalului Didactic în cadrul Universității „Ștefan cel Mare” Suceava   | Șomîtcă Alina   |
| 18. | Curs de formator organizat de SC AVII EURO JOBS & TRAINING S.R.L. și avizat de Ministerul Educației Naționale și Ministerul Muncii și Justiției Sociale – aprilie 2019  | Șomîtcă Alina   |
| 19. | Curs – „Stiluri de învățare, stiluri de predare”  | Bursuc Maria<br>Chiper Ramona<br>Ichim Nadia  |
| 20. | Participare la atelierele de lucru din cadrul proiectului Diaspora-Educație și formare. AmbasaDOR de Bucovina, coordonat de Facultatea de Științe ale Educației, Universitatea Ștefan cel Mare Suceava, în perioada 22-26 iulie 2019                          | Chiper Ramona   |
| 21. | Curs Postliceală Analist – programator, Colegiul Tehnic Samuil Isopescu Suceava   | Chiper Ramona   |
| 22. | Curs vocațional în domeniul Protecției Consumatorului, domeniul Pieței de Capital, Asociația InfoCons   | Chiper Ramona   |
| 23. | Curs vocațional în domeniul Protecției Consumatorului, domeniul Asigurărilor, Asociația InfoCons  | Chiper Ramona   |
| 24. | Participare la atelierele de lucru din cadrul proiectului   | Chiper Ramona   |

|     |  |                 |
|-----|--|-----------------|
|     | Diaspora-Educație și formare. AmbasaDOR de Bucovina, coordonat de Facultatea de Științe ale Educației, Universitatea Ștefan cel Mare Suceava, în perioada 22-26 iulie 2019   |                 |
| 25. | Certificat de participare la sesiunea de instruire a specialiștilor din cadrul proiectului Rețea Anti-bullying Networking- RAN, organizată de către Asociația Consultanților în Dezvoltare Comunitară- ACDC  | Chiper Ramona   |
| 26. | Certificare Open University UK pentru absolvirea cursurilor on-line: Careers education and guidance, Changes in Science Education, Diversity and difference in communication, Evaluating school classroom discussion, Creating open educational resources, Enacting European Citizenship | Chiper Ramona   |
| 27. | Participare curs de formare FUCSI- Ora de net organizat de CCD Suceava și Organizația Salvați copiii   | Chiper Ramona   |
| 28. | Certificat iTeach pentru participare la cursul on-line Abordări bazate pe proiecte, la cursul Proiectarea și desfășurarea activităților de învățare cu suport digital și la cursul Colaborarea în clasa digitală   | Chiper Ramona   |
| 29. | Participarea în perioada 5-6.04.2019 în cadrul FIESC Suceava în parteneriat cu CCD Suceava la cursul Multimedia în educație, curs ce răspunde obiectivelor prevăzute în Strategia Europe 2020 și în Strategia Națională pentru învățământ terțiar 2015-2020                              | Chiper Ramona   |
| 30. | Certificat absolvire curs Customer Services Course, registration no 40310, eLearning College ELC UK  | Chiper Ramona   |
| 31. | Certificat absolvire curs Understanding Autism, Asperger's & ADHD 18 CPD 21 .09.2018 , University of Derby – online learning, CPD 60069  | Chiper Ramona   |
| 32. | „Dezvoltarea competențelor antreprenoriale”, noiembrie 2018  | Ichim Nadia     |
| 33. | Participare la seminarul organizat de Departamentul de Finanțe din cadrul FSEAP cu tema: „The impact of digital revolution on accouting profession”, februarie 2019  | Ichim Nadia     |
| 34. | Participare la cursul „Bazele formării pentru profesia didactică” – I.S.J. Suceava   | Cîrlan Mihaela  |
| 35. | Sușinerea inspecției de specialitate la clasă pentru obținerea definitivării în învățământ/obținerea definitivării în învățământ   | Cîrlan Mihaela  |
| 36. | Sușinerea și promovarea examenului de definitivat, sesiunea iulie 2019   | Cîrlan Mihaela  |
| 37. | Program de formare „Multimedia în educație” furnizat de CCD Suceava, oct.-decembrie 2017, 22 CPT   | Lăzăreanu Elena |

## CATEDRA TURISM ȘI ALIMENTAȚIE

### Rezultate obținute de elevi la olimpiade și concursuri școlare

| Nr. crt. | Concurs  | Etapa/premiu   | Elev   | Profesor   |
|----------|--|--|--|--|
| 7.       | Olimpiada la disciplinele din aria curriculară Tehnologii – clasa a XII a/ Turism și alimentație | Etapa locală/județeană/națională – Premiul I   | Vicenco Daniela  | Trufin Eugenia<br>Vranciu Livia<br>Reindl Alexandra                                  |
|          |  | Etapa locală – locul III<br>Etapa județeană/<br>Mențiune   | Butnariuc Andreea  | Șic Ana<br>Onofrei Simona  |
|          |  | Etapa locală – locul II  | Ursăciuc Cătălina  |  |
| 8.       | Olimpiada la disciplinele din aria curriculară Tehnologii – clasa a XI a/ Turism și alimentație  | Etapa locală - locul I   | Guțan Adrealina  | Trufin Eugenia<br>Panaite Liliana<br>Vranciu Livia<br>Sfichi Florentina              |
|          |  | Etapa locală - locul III   | Solomon Nicoleta   |  |
|          |  | Etapa locală - locul II  | Poroch Andrei  | Șic Ana<br>Trufin Eugenia  |
| 9.       | Olimpiada pentru aria curriculară Tehnologii, clasa a XI-a, Economic                             | Etapa județeană/Mențiune   | Popa Natalia   | Vranciu Livia  |
| 10.      | Olimpiada pentru aria curriculară Tehnologii, Economic   | Etapa județeană /Premiul I   | Litvinchevici Teodora  | Sfichi Florentina<br>Elena   |
| 11.      | Olimpiada pentru aria curriculară Tehnologii, Economic   | Etapa județeană / Premiul II   | Crasi Bianca<br>Barbă Larisa                                     | Sfichi Florentina<br>Elena   |
| 12.      | Olimpiada pentru aria curriculară Tehnologii, Economic   | Etapa județeană/Mențiune   | Pantea Valeria   | Sfichi Florentina<br>Elena   |
| 13.      | Competiția Națională Business Plan   | Etapa locală/Premiul I<br>Etapa județeană/Premiul I<br>Etapa regională/Premiul I<br>Etapa națională/Mențiune | FE Ropeisaj SRL/<br>Struț Lorena Elena,<br>Andone Andra<br>Elena | Panaite Liliana  |
| 14.      | Concurs județean „O meserie pentru fiecare”- Tehnician în turism, clasa a IX a                   | Etapa județeană/ Premiul III   | Pauliuc Vasilica<br>Zenoveiov Fabian                             | Panaite Liliana<br>Sfichi Florentina<br>Vranciu Livia<br>Atodiresei Alina<br>Onofrei |

|     |  |   |  |  |
|-----|--|---|--|--|
|     |  |   |  | Simona   |
| 15. | Concursul „O meserie pentru fiecare”, clasa a X-a, Turism și alimentație   | Etapa Județeană/Premiul III   | Golea Lorena<br>Jenifer<br>Munteanu<br>Elena         | Vranciu Livia<br>Trufin<br>Eugenia                                       |
| 16. | Concursul județean „O meserie pentru fiecare” – Tehnician în gastronomie, clasa a X-a  | Etapa județeană/Premiul I   | Huber Sabina,<br>Trandafir<br>Elena<br>Dumitrița     | Panaite<br>Liliana<br>Șic Ana<br>Onofrei<br>Simona<br>Apetri<br>Niculina |
| 17. | Concurs Național pe teme de securitate și sănătate în muncă „Știu și aplic”  | Etapa județeană/<br>Mențiune  | Iurea Andreea,<br>Lucaciuc<br>Adina                  | Panaite<br>Liliana   |
| 18. | Concurs Regional „Elevul-Mic antreprenor”, ediția a IV a (CAERI 2019, poziția 507, anexa 9, OMEN 3016/9.01.2019, domeniul tehnic)  | Premiul I   | Andone Andra<br>Elena                                | Panaite<br>Liliana   |
| 19. | Concurs național “Din virtual în real prin firmele de exercițiu” (CAERI 2019 conform OMEN nr. 3016/09.01.2019, Anexa 9 , poz. 676) | Premiul II/ Secțiune catalog<br>Premiul III/secțiune prezentări electronice<br>Mențiune/Secțiunea siglă | FE Ropeisaj<br>SRL                                   | Panaite<br>Liliana   |
|     |  | 2 Mențiuni  | FE Biohealth<br>SRL                                  | Sfichi<br>Florentina   |
|     |  | Mențiune – slogan   | FE WorldWide<br>Bistro SRL                           | Reindl<br>Alexandra  |
| 20. | Târgul Regional al Firmelor de Exercițiu Fălticeni   | Premiul I – Cea mai bună prezentare PPT   | FE WorldWide<br>Bistro SRL                           | Reindl<br>Alexandra  |
|     |  | Premiul III – Cel mai bun vânzător  | FE WorldWide<br>Bistro SRL                           |  |
|     |  | Premiul III – Cele mai multe tranzacții   | FE WorldWide<br>Bistro SRL                           |  |
|     |  | Mențiune – Cele mai bune materiale promoționale   | FE WorldWide<br>Bistro SRL                           |  |
|     |  | Mențiune – Cel mai bun slogan   | FE WorldWide<br>Bistro SRL                           |  |
| 21. | Concursul „Student pentru o zi” desfășurat la USV  | Etapa Națională/Premiul III-Teme pe gastronomie<br>Etapa județeană/<br>Premiul I                        | Poroch Andrei,<br>Racolciuc<br>Adina, Curic<br>Adina | Șic Ana  |

### Implicarea în activități extrașcolare

| Nr. Crt. | ACTIVITATE   | PROFESOR                                     |
|----------|--|--|
| 1.       | Organizarea Balului Bobocilor – octombrie 2018   | Vranciu Livia                                |
| 2.       | Activitatea „Prevenirea consumului de droguri și etnobotanice” – prezentare de filme, discuții pe tema consumului de substanțe interzise. Invitat comisar Costin Tudor –IJP Suceava 4.12.2019                  | Vranciu Livia                                |
| 3.       | „Primul ajutor!”- prezentarea și exersarea unor măsuri de prim ajutor - Partener Școala Postliceală Sanitară Suceava   | Reindl Alexandra                             |
| 4.       | „Elevii de azi, antreprenorii de mâine!” Târgul firmelor de exercițiu  | Șic Ana<br>Reindl Alexandra                  |
| 5.       | „Diversitatea noastră – cheia moștenirii europene”   | Reindl Alexandra                             |
| 6.       | „Călătorește, învață, muncește în siguranță!” - Informarea tinerilor și adulților despre aspectele referitoare la siguranța muncii în străinătate  | Șic Ana                                      |
| 7.       | „Spune nu drogurilor! Iubește-ți viața!” Prevenirea consumului de droguri în rândul elevilor. Promovarea unui stil de viață sănătos  | Șic Ana<br>Onofrei Simona                    |
| 8.       | Activitate SNAC – preparate culinare tradiționale - Sesiune de gătit (plăcinte cu dovleac, plăcinte cu mere)   | Șic Ana<br>Panaite Liliana<br>Onofrei Simona |
| 9.       | „Un zâmbet de Crăciun” – participare la Târgul de Crăciun  | Vranciu Livia<br>Șic Ana                     |
| 10.      | „Crăciunul armenesc” - Realizare diverse produse culinare pentru desert care au fost oferite copiilor și persoanelor prezente în ajunul Crăciunului armenesc la biserica Sfânta Cruce și la sediul UAR Suceava | Șic Ana                                      |
| 11.      | Activitate SNAC – „Concursul Național de mascote - Mascota SNAC”   | Vranciu Livia<br>Panaite Liliana             |
| 12.      | Activitate SNAC – „Obiecte decorative de hârtie”   | Vranciu Livia                                |
| 13.      | Activitate SNAC- „Să gătim împreună” - mai 2019  | Șic Ana<br>Onofrei Simona                    |
| 14.      | „Promovarea educației juridice în unitățile de învățământ preuniversitar”- a participat dna Coțofrei Iuliana Mihaela în calitate de consilier juridic  | Panaite Liliana                              |
| 15.      | „Antreprenorii suceveni” - Activități de educație economică și antreprenorială - au participat 4 reprezentanți ai Asociației INBUSINESS CLUB Suceava   | Panaite Liliana                              |
| 16.      | „Alege sănătos!” - Campanie de informare privind alimentația sănătoasă   | Panaite Liliana                              |
| 17.      | Democrație și societate - invitat Consilier juridic D.J.A.O.V.   | Panaite Liliana<br>Onofrei Simona<br>Șic Ana |
| 18.      | „Ziua Drapelului” - Participare cu elevii clasei a XI-a E la festivitățile organizate în Piața Drapelului.   | prof. Vranciu Livia                          |

**Activitatea metodică-științifică**

| Nr. Crt. | ACTIVITATE(Furnizor/organizator)<br>(grade didactice/cursuri de formare/alte activități)   | PROFESOR   |
|----------|--|--|
| 1.       | Participare program de formare „Managementul calității în educație” furnizat de CCD Suceava, în perioada decembrie 2018 – ianuarie 2019, 30 CPT  | Sfichi Florentina Elena<br>Panaite Liliana<br>Trufin Eugenia<br>Șic Ana  |
| 2.       | Participare program de formare „Prevenirea consumului de droguri la adolescenți prin intervenții active în școală”, furnizat de Asociația Catharsis București, octombrie 2018, 11 CPT  | Sfichi Florentina Elena<br>Panaite Liliana<br>Trufin Eugenia<br>Reindl Alexandra<br>Onofrei Simona<br>Șic Ana<br>Vranciu Livia |
| 3.       | Participare stagiul de formare cu responsabilii cu formarea continuă, furnizat de CCD Suceava, 18.10.2018  | Sfichi Florentina Elena  |
| 4.       | Coordonare proiect Erasmus+ KA201 cu titlul „English for hospitality”, nr. Proiect 2017-1-RO01-KA201-037159, 2017-2019. Participare mobilitate Braga, Portugalia, în perioada 28.10-3.11.2018. Concepere webquest-uri și proiecte didactice pe domeniul Turism și Alimentație și filmarea de lecții CLIL la clasele de turism și gastronomie în colaborare cu cátedra de limbi moderne. Diseminarea activităților din cadrul proiectului în presa locală-ziarul „Monitorul de Suceava”, pe site-ul școlii, la ședințele membrilor din catedra Tehnologii | Sfichi Florentina Elena  |
| 5.       | Coordonare proiect Erasmus+ KA229 „Healthy Life - Happy Life! Exploring different aspects of a healthy lifestyle”, nr. proiect: 2018-1-DE03-KA229-047487_4, 2018 – 2020.   | Sfichi Florentina Elena  |
| 6.       | Coordonare proiect Erasmus+ KA229 „UNITED STATES OF EUROPE: FRATERNITY, UNITY, LIBERTY” (USE:FUL), 2018 – 2020, nr. proiect: 2018-1-PT01-KA229-047349_5. Participare mobilitate Tenerife, Spania în perioada 9 – 15.12.2018. Publicare articole de diseminare pe site-ul școlii și în ziarul local Monitorul de Suceava.   | Sfichi Florentina Elena  |
| 7.       | Participare conferință internațională „Un secol pentru educație”, organizată de CCD Suceava, 2 noiembrie 2018, cu publicare articol  | Sfichi Florentina Elena<br>Panaite Liliana<br>Atodiresei Alina   |
| 8.       | Elaborare aplicație în vederea participării la competiția Certificat lingvistic European. Câștigarea Certificatului Lingvistic European 2018 oferit de ANPCDEFP România.   | Sfichi Florentina Elena  |
| 9.       | Organizarea Cercului Pedagogic al Coordonatorilor de proiecte educaționale europene la Colegiul Economic „D. Cantemir” Suceava, 16.11.2018. Susținere materiale de promovare proiecte europene Erasmus+.   | Sfichi Florentina Elena  |
| 10.      | Realizare inspecție de definitivat în calitate de metodist la Colegiul Tehnic „Petru Mușat” Suceava, ianuarie 2019   | Sfichi Florentina Elena  |

|     |  |   |
|-----|--|---|
| 11. | Obținerea titlului de doctor în Economie (OMEN 5474/14.11.2018)  | Vranciu Livia Elena   |
| 12. | Participare la mobilitatea din cadrul proiectului Erasmus+ cu titlul „Additional promoting progress society as soon as possible” (A.P.P.S.A.S.A.P.), Split, Croația, 14-18.01.2019.  | Vranciu Livia Elena   |
| 13. | Participare la conferința „Învăță și dă mai departe... povestea Erasmus+”, 01 - 02 11.2018, în cadrul căreia Colegiul Economic „Dimitrie Cantemir” a primit Certificatul lingvistic european.  | Vranciu Livia Elena   |
| 14. | Efectuarea inspecției curente în vederea obținerii definitivatului în învățământ pentru Candrea Maria Cristina, Liceul Tehnologic „Vasile Deac” Vatra Dornei, 31.01.2019   | Vranciu Livia Elena   |
| 15. | Participare în echipa de implementare a proiectelor Erasmus +: „Additional promoting progress society as soon as possible” (A.P.P.S.A.S.A.P.), „Healthy life – happy life!”, „United States of Europe: Fraternity, Unity, Liberty” (USE:FUL), „English for hospitality” (EN4HOST), | Vranciu Livia Elena<br>Panaite Liliana  |
| 16. | Membri în echipa de organizare și desfășurare a olimpiadei locale, clasa a XI-a și a XII a Domeniul Turism și alimentație  | Trufin Eugenia<br>Vranciu Livia Elena<br>Sfichi Florentina<br>Panaite Liliana<br>Reindl Alexandra |
| 17. | Curs „Bazele formării pentru profesia didactică” – I.S.J. Suceava  | Cîrlan Mihaela  |
| 18. | Participare la proiectul educațional național „Evaluarea în învățământul preuniversitar – Importanța evaluării inițiale în activitatea didactică: Metode. Tehnici. Strategii”  | Reindl Alexandra  |
| 19. | „Bucovina turistică. Ghidul elevului: Clasa a X-a. Tehnician în turism” (ediție electronică – DVD-ROM, 2018) – ISBN 978-973-0-27690-9  | Reindl Alexandra  |
| 20. | „Bucovina turistică. Ghidul profesorului: Clasa a X-a. Tehnician în turism” (ediție electronică – DVD-ROM, 2018) – ISBN 978-973-0-27691-6  | Reindl Alexandra  |
| 21. | Implementarea programelor Junior Achievement   | Reindl Alexandra<br>Panaite Liliana   |
| 22. | Înscrierea la ROCT și desfășurare de activități a firmelor de exercițiu  | Panaite Liliana<br>Șic Ana<br>Reindl Alexandra<br>Apetri Niculina                                 |
| 23. | Participarea la Târgul Firmelor de Exercițiu „Elevii de azi, antreprenorii de mâine!”, 26.10.2018  | Panaite Liliana<br>Reindl Alexandra<br>Șic Ana<br>Apetri Niculina                                 |



## **1.6. Contextul european<sup>1</sup>**

**Educația și formarea profesională din România din perspectiva țințelor și indicatorilor derivați din Strategia Europa 2020:**

**1. Strategia Europa 2020 definește următoarele obiective principale pentru deceniul 2010-2020:**

a) creșterea ratei de ocupare a populației cu vârsta cuprinsă între 20 și 64 de ani la cel puțin 75%<sup>3</sup>;

b) alocarea a 3% din PIB pentru cercetare-dezvoltare;

c) obiectivul „20/20/20”: reducerea cu 20% a emisiilor de gaze cu efect de seră sau cu 30%, dacă există condiții favorabile în acest sens, creșterea cu 20% a ponderii energiei regenerabile în consumul final de energie, creșterea cu 20% a eficienței energetice, comparativ cu 1990;

d) reducerea ratei părăsirii timpurii a școlii la maximum 10%<sup>5</sup> și creșterea procentului persoanelor cu vârsta cuprinsă între 30 și 34 de ani cu studii de nivel terțiar la cel puțin 40% în 2020;

e) reducerea la nivelul UE 28 a numărului de persoane în risc de sărăcie sau excluziune socială cu 20 de milioane de persoane până anul 2020 comparativ cu anul 2008.

**2. Țintele strategice pentru anul 2020**, adoptate în cadrul ET 2020 sunt următoarele:

1) până în 2020, în medie, cel puțin 15 % dintre adulți ar trebui să participe la programele de învățare de-a lungul vieții;

2) până în 2020, procentul persoanelor cu vârsta de 15 ani, cu competențe scăzute de citire, matematică și științe exacte, ar trebui să fie mai mic de 15 %;

3) până în 2020, proporția persoanelor de 30-34 de ani, care au absolvit învățământul terțiar<sup>1</sup>, ar trebui să fie de cel puțin 40 %;

4) până în 2020, proporția părăsirii timpurii a școlii din sistemele de educație și formare, ar trebui să fie sub 10 %;

5) până în 2020, cel puțin 95 % dintre copiii cu vârsta cuprinsă între 4 ani și vârsta pentru înscrierea obligatorie la școala primară, ar trebui să beneficieze de educație preșcolară;

6) până în 2020, proporția de absolvenți angajați cu vârste cuprinse în 20 și 34 de ani, care au finalizat sistemul de educație și de formare profesională cu cel mult trei ani înaintea anului de referință, ar trebui să fie de cel puțin 82 %, comparativ cu 76,5 % în 2010.

## **1.7. Contextul național<sup>2</sup>**

O preocupare majoră în cadrul politicilor și strategiilor în domeniul educației din România o constituie creșterea rolului educației și formării profesionale în formarea capitalului uman în sprijinul creșterii competitivității economice, a gradului de ocupare a forței de muncă, în promovarea incluziunii sociale, consolidarea cetățeniei democratice active, și, nu în ultimul rând, în dezvoltarea personală și profesională a celor care învață.

**Contextul național este definit de o serie de strategii**, între care, de o relevanță deosebită pentru educația și formarea profesională se numără:

- Strategia educației și formării profesionale din România pentru perioada 2014 -2020;
- Strategia națională de învățare pe tot parcursul vieții 2015 - 2020;
- Strategia pentru Reducerea Părăsirii Timpurii a Școlii în România;
- Strategia națională pentru învățământ terțiar 2015 - 2020;
- Strategia Națională pentru Ocuparea Forței de Muncă 2014 - 2020;
- Strategia națională de cercetare, dezvoltare și inovare 2014 - 2020;

<sup>1</sup> Planul local de acțiune pentru învățământul profesional și ethnic (PLAI), județul Suceava, perioada 2019 – 2025, pg. 41

<sup>2</sup> Idem, pg. 43

- Strategia Națională pentru Dezvoltare Durabilă a României Orizonturi 2013 – 2020 - 2030;
- Strategia națională privind incluziunea socială și reducerea sărăciei 2015 - 2020;
- Strategia de dezvoltare teritorială a României - România policentrică 2035, Coeziune și competitivitate teritorială, dezvoltare și șanse egale pentru oameni;
- Strategia națională pentru competitivitate 2014 - 2020;
- Strategia guvernului României de incluziune a cetățenilor români aparținând minorității române pentru perioada 2014 - 2020;
- Strategia Națională privind Agenda Digitală pentru România 2020;
- Strategia Națională a României privind Schimbările Climatice 2013 - 2020;
- Strategia națională de gestionare a deșeurilor 2014 - 2020;
- Strategia pentru dezvoltarea sectorului agroalimentar pe termen mediu și lung orizont 2020-2030;
- Planul strategic național multianual privind acvacultura 2014-2020;
- Strategia energetică a României pentru perioada 2007 - 2020 actualizată pentru perioada 2011 - 2020;
- Strategia Națională de Sănătate 2014 - 2020.

Strategia educației și formării profesionale din România pentru perioada 2014 – 2020 este documentul cadru pentru politicile în domeniul formării profesionale inițiale și continue – considerate factori esențiali ai dezvoltării economiei europene, în contextul globalizării. Strategia formării profesionale propune dezvoltarea unui sistem competitiv, care să ofere un răspuns relevant și rapid la cerințele economiei, într-o abordare pro-activă și prin măsuri implementate în parteneriate variate.

Strategia educației și formării profesionale din România pentru perioada 2014 - 2020 are următoarele obiectivele strategice și direcțiile de acțiune:

**Obiectivul strategic 1: Îmbunătățirea relevanței sistemelor de formare profesională pentru piața muncii**, având ca țintă strategică creșterea ratei de ocupare a tinerilor din grupa de vârstă 20 - 34 ani, necuprinși în educație și formare, cu nivel de educație ISCED 3 și 4 la 63% până în 2020, față de 57,2% în 2014.

**Obiectivul strategic 2: Creșterea participării și facilitarea accesului la programele de formare profesională**, având ca ținte strategice:

- a) Creșterea ponderii elevilor cuprinși în învățământul liceal tehnologic și în învățământul profesional la 60% în 2020, față de 49,8% în 2014;
- b) Creșterea ratei de participare a adulților la programe de învățare pe tot parcursul vieții la 10% în 2020, de la 1,5% în 2014.

**Obiectivul strategic 3: Îmbunătățirea calității formării profesionale**, având ca ținte strategice:

- a) Reducerea ratei abandonului școlar la învățământul liceal tehnologic și la învățământul profesional la 2% în 2020, de la 4,2% în 2014 ;
- b) Creșterea ponderii absolvenților învățământului liceal tehnologic declarați reușiți la examenul de bacalaureat la 60% în 2020, de la 45% în 2014;
- c) Creșterea ratei de participare a adulților la programe de învățare pe tot parcursul vieții la 10% în 2020, de la 1,5% în 2014.

**Obiectivul strategic 4: Dezvoltarea inovării și cooperării naționale și internaționale în domeniul formării profesionale**, având ca ținte strategice:

- a) Creșterea numărului total de elevi implicați în programe de inovare și dezvoltare a spiritului antreprenorial la 50.000 în 2020, de la 40.000 în 2014;
- b) Creșterea numărului total de elevi implicați în programe de mobilitate internațională la 4.600 în 2020, de la 2.800 în 2014.

Contextul în care se urmărește dezvoltarea învățământului profesional și tehnic prin strategiile menționate mai sus este definit prin Legea Educației Naționale, nr. 1 din 2011, cu modificările și completările ulterioare. Structura învățământului profesional și tehnic este ilustrată în Figura nr. 1.



Figura nr. 1: Structura învățământului profesional și tehnic

### 1.8. Contextul regional<sup>3</sup>

Cu toate că Regiunea Nord-Est este cea mai mare regiune de dezvoltare a României sub aspectul numărului de locuitori și al suprafeței deținute, ea se situează pe ultimul loc în raport cu nivelul de dezvoltare.

În perioada 2005 - 2015 produsul intern brut regional pe cap de locuitor a avut multe fluctuații, ceea ce a condus la o accentuare a disparităților de dezvoltare față de celelalte regiuni. Situația economică și socială a regiunii Nord - Est a continuat să se agraveze odată cu intrarea în perioada de criză economică și financiară - anual a avut loc o scădere reală a produsului intern brut regional.

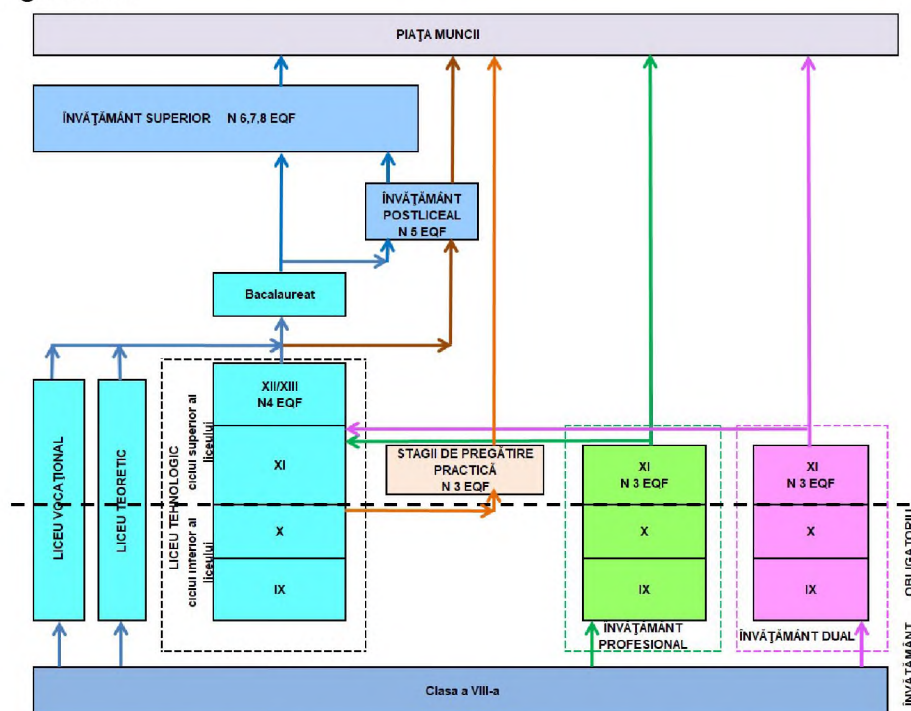
Din datele statistice existente rezultă că indicele de disparitate a fluctuat continuu în perioada 2005-2010, atât în condiții macroeconomice de creștere economică cât și de recesiune, coborând de la 66,7% (2005) la 61,4% (2010). Mai mult, în anul 2010, în raport cu media comunitară, regiunea Nord-Est figura cu un indice de disparitate de numai 29%.

În acest context în PDR Nord-Est, Strategia Regională Nord-Est își propune ca Viziune: „În anul 2022 Regiunea Nord-Est va fi un loc mai atractiv pentru a investi, a lucra și a locui!”.

**Obiectiv general:** Derularea în Regiunea Nord-Est a unui proces de creștere economică durabilă, favorabil creșterii competitivității economice și incluziunii sociale, care să conducă la o diminuare a decalajelor existente față de celelalte regiuni ale României.

**Ținta propusa anul 2022:** indicele de disparitate al Produsului Intern Brut Regional, pe cap de locuitor la nivel regional, va reprezenta 75% din valoarea indicatorului la nivel național și 37% din valoarea indicatorului la nivel comunitar.

<sup>3</sup> Idem, pg. 46

## PARTEA a 2 a - ANALIZA NEVOILOR

### 2.1. Analiza nevoilor - mediul extern

#### 2.1.1. Priorități și obiective la nivel regional și local

Colegiul Economic „Dimitrie Cantemir” Suceava este situat în Regiunea Nord - Est a României, parte a provinciei istorice Moldova, în inima Bucovinei, zonă în care istoria, cultura și tradiția sunt prezente și completează mediul natural, deosebit de atrăgător. Regiunea este astăzi granița estică a Uniunii Europene și a NATO.

„Corelarea concluziilor desprinse din analizele destinate pieței muncii și economiei județene, cu constatările din analiza ofertei curente a sistemului TVET, a condus la conturarea unor priorități și acțiuni pentru dezvoltarea viitoare a formării profesionale prin instituțiile școlare.

Pe baza acestor concluzii, sunt identificate priorități locale cu efecte asupra formării profesionale.

Aceste priorități se referă la:

- 1. Adaptarea rețelei școlare și a ofertei de formare profesională inițială la cerințele pieței muncii și a opțiunilor elevilor;*
- 2. Creșterea ponderii populației cu grad ridicat de calificare prin participarea la programe de formare continuă;*
- 3. Asigurarea egalității de șanse în formarea inițială;*
- 4. Dezvoltarea resurselor umane din sistemul ÎPT în vederea asigurării calității în formare;*
- 5. Dezvoltarea infrastructurii unităților școlare ÎPT, în vederea asigurării calității în formare.”<sup>4</sup>*

#### 2.1.2. Concluzii ale analizei profilului demografic județean<sup>5</sup>

„La 1 ianuarie 2019, populația cu domiciliul în județul Suceava era de 759.889 locuitori, reprezentând 3,43% din populația României și 19,15 % din populația regiunii Nord Est.

Analiza datelor statistice evidențiază o creștere a populației județului în perioada 2011 - 2019, de la 737737 locuitori la 1 ianuarie 2011 la 759889 locuitori cu domiciliul pe raza județului înregistrați la 1 ianuarie 2019 (creștere cu 3%, față de -1,38% la nivel național și 2,19% la nivel regional).

Densitatea populației cu domiciliul în județul Suceava este de 88,68 loc/kmp, fata de 107,51 loc/kmp la nivelul regiunii NE și 92,91 loc/kmp la nivelul României. La începutul anului 2019, județul Suceava are un grad de urbanizare a populației după domiciliu de 44,00%, valoare situată sub media națională (56,40%) și regională (45,57%). Structura pe sexe indică pe ansamblul populației la nivel județean o ușoară preponderență a persoanelor de sex feminin (50,03%), valoare mai mică comparativ cu media națională (51,16%) dar apropiată de valoarea înregistrată la nivel regional (50,13%). Evoluția populației după domiciliu după 2012 indică un spor demografic. În județul Suceava, grupele de vârstă tinere 0-14 ani, înregistrează un procent de 17,48% din total populație (132873 persoane), situându-se în top la nivel național.

**Grupa de vârstă pentru ÎPT, 15-19 ani, reprezintă 6,15% din totalul populație (46.758 persoane), procent ce se menține constant în ultimii ani.**

<sup>4</sup> Idem, pg. 9

<sup>5</sup> Idem, pg.10 - 13

Deși este majoritară pe ansamblu, populația feminină este în minoritate în grupele tinere și mature de vârstă (până în grupa 50 - 54 ani), după vârsta de 55 ani populația feminină fiind majoritară.

La data de 1 ianuarie 2019, **copiii cu vârste între 10-14 ani dețineau o pondere de 6,02%** din totalul populației cu domiciliul în județ, **populația tânără cu vârsta între 15 - 19 ani reprezenta un procentaj de 6,15%**, iar persoanele tinere cu vârsta între 20 - 24 ani prezentau o pondere de 6,33%.

La recensământul din 20 octombrie 2011, populația română este predominant majoritară (96,2%), celelalte etnii având ponderi mult mai mici: populația de etnie rromă 2,0%, ucrainiană 1,0%, poloneză 0,3%, ruși-lipoveni 0,3%, germană 0,1%, ș.a.

Față de recensământul din anul 2002 s-a înregistrat o creștere a ponderii populației de etnie rromă. (de la 1,3% la 2,0%) și o descreștere a ponderii populației de etnie ucrainiană (de la 1,2% la 1,0%).

În anul 2018, în județul Suceava, numărul persoanelor care au plecat cu domiciliul din județ a fost mai mare față de numărul persoanelor care și-au stabilit domiciliul în județ, soldul schimbărilor de reședință a avut valori negative, observându-se oscilații ale acestui fenomen (-534 persoane în 2018, față de -217 persoane în 2017, față de -505 persoane în anul 2014).

Datele statistice oficiale înregistrează doar migrația internă și externă rezultată din schimbările oficiale de reședință. În realitate nu poate fi însă ignorat **fenomenul** îngrijorător al **emigrației**, în special în rândul tinerilor și al persoanelor calificate, cu tendința de accentuare.<sup>6</sup>

#### **Implicații pentru dezvoltarea resurselor umane, ÎPT<sup>7</sup>:**

- Pericolul unui deficit de forță de muncă tânără calificată.
- **Creștere a nivelului de calificare** și a motivării forței de muncă tinere de a participa la forța de muncă regională.
- **Racordare realistă la piața europeană a muncii** – acțiuni de planificare a ofertei educaționale, de informare, orientare și consiliere.
- **Optimizarea alocării resurselor**, prin concentrarea pregătirii în școli viabile, în paralel cu rezolvarea problemelor de acces.
- **Colaborarea școlilor în rețea:**
  - o ofertă cuprinzătoare și diversificată;
  - eliminarea paralelismelor nejustificate;
  - colaborare pentru acoperire teritorială optimă;
  - diversificarea grupurilor țintă (programe pentru adulți).
- Nevoi sporite de personal calificat pentru asistență socială și medicală, nevoi educaționale specifice.
- Oferta de pregătire - calificările dorite de populația feminină, programe de sprijin (facilități) pentru participarea la educație.
- Asigurarea accesului la educație în condiții de calitate și varietate de opțiuni, ofertă de pregătire adecvată, în sprijinul diversificării și creșterii competitivității economiei rurale, educație în sprijinul conservării și valorizării patrimoniului cultural specific și resurselor naturale din mediul rural, îmbunătățirea condițiilor de studiu în mediul rural.
- Educație multiculturală, soluții pentru asigurarea accesului egal la educație și a varietății opțiunilor, programe de sprijin pentru grupurile etnice dezavantajate.
- Nevoi crescânde de formare continuă. Implicarea activă a școlilor ca furnizori de programe de formare pentru adulți.

<sup>6</sup> Idem, pg. 10-11

<sup>7</sup> Idem, pg. 14

### **2.1.3. Concluzii ale analizei profilului economic județean (date parțiale)<sup>8</sup>**

Județul Suceava deține o poziție favorabilă în Regiunea Nord-Est și are o contribuție importantă la economia întregii regiuni, furnizând 18,20% din produsul intern brut al acesteia. Regiunea Nord-Est furnizează aproximativ 10% din produsul intern brut național.

La creșterea PIB, în anul 2018 față de anul 2017, au contribuit aproape toate ramurile economiei, contribuții pozitive mai importante având următoarele ramuri:

- Industria (+1,0%), cu o pondere de 23,7% la formarea PIB și al cărei volum de activitate s-a majorat cu 4,1%;

- **Comerțul cu ridicata și cu amănuntul; repararea autovehiculelor și motocicletelor; transport și depozitare; hoteluri și restaurante (+0,7%), cu o pondere de 18,3% la formarea PIB și al căror volum de activitate s-a majorat cu 3,9%;**

- Agricultură, silvicultură și pescuitul (+0,4%), cu o pondere mai redusă la formarea PIB (4,4%), dar care au înregistrat o creștere semnificativă a volumului de activitate (9,9%);

La finele anului 2018 Județul Suceava este caracterizat prin următoarele aspecte economice:

- 2.569 firme înmatriculate în anul 2018 și 1.542 firme radiate;

- 109.637 salariați în luna decembrie 2018;

- 3.669 lei, salariul mediu brut la nivelul lunii decembrie 2018;

- 2.201 lei, salariul mediu net la nivelul lunii decembrie 2018.

La nivelul anului 2018, în ceea ce privește înmatriculările de agenți economici, situația se prezintă astfel:

- numărul total al agenților economici înmatriculați a scăzut cu 0,58% în 2018 față de anul 2017;

- cea mai importantă descreștere se înregistrează la înmatricularea societăților cu răspundere limitată – o scădere de peste 2%, în condițiile în care în 2017, față de 2016, se înregistrase o creștere de 25,16 %;

- raportat la anii anteriori, putem observa o creștere continuă a înregistrării PFA, II și IF;

- în condițiile în care numărul de radieri scăzuse în anul 2017, pentru prima dată în ultimii trei ani, cu un procent de 30,38 %, în 2018 s-a revenit la același trend crescător.

Principalii indicatori economici ai societăților comerciale în anul 2018, comparativ cu anul 2017, se prezintă astfel:

- a crescut numărul societăților comerciale care au depus bilanțul cu 2,37% față de anul 2017;

- cifra de afaceri netă, a societăților care au depus situațiile financiare pentru anul 2018, a crescut cu 13,444%, de la 17.819,56 milioane lei în 2017 la valoarea totală de 20.214,60 milioane lei în 2018;

- în 2018 a continuat trendul ascendent a valorii profitului curent obținut de către societățile analizate cu peste 30 procente, la fel și rata profitului a înregistrat o creștere de aproape 15%;

- numărul mediu de salariați al celor peste 15.000 de firme este de 69.638, mai mulți cu 2,52 % față de anul 2017, iar productivitatea medie a muncii a crescut cu peste 10%.

Din **analiza mediului economic județean** se constată diversitatea activităților economice, avansul din ultima perioadă al **comerțului față de industrie, ponderea agriculturii mai ridicată** decât la nivel regional, ponderea **construcțiilor** în creștere, suprafața agricolă subvalorificată, resurse conexe **agriculturii montane nevalorificate**.

În paralel cu restructurările din industrie care au afectat firmele mari, a crescut numărul din întreprinderile mici și mijlocii.

---

<sup>8</sup> Idem, pg. 15-26

### ***Procesul de integrare europeană și cerințele de competitivitate***

Ca urmare a integrării României în UE, firmele din județ se confruntă cu o presiune concurențială sporită pentru a rezista pe piața internă și pentru a valorifica oportunitățile participării pe piața UE. Noi firme și investiții de capital străin vor fi atrase în județ.

Nevoile de competitivitate ale firmelor vor conduce și la dezvoltarea și diversificarea pieței de **servicii pentru afaceri** („business to business”): servicii de consultanță, financiare, comerciale etc., dar și alte servicii pentru întreprinderi rezultate din externalizarea unor activități auxiliare producției și contractate cu firme specializate - de ex. de întreținere și reparații (mentenanță), servicii pentru produsele vândute etc.

### ***Cercetarea – dezvoltarea***

Unul dintre factorii ce potențează competitivitatea este dezvoltarea sectorului de cercetare-dezvoltare. Din păcate, legăturile sectorului de cercetare-dezvoltare cu mediul economic sunt insuficient dezvoltate comparativ cu potențialul și nevoile de dezvoltare economică a județului. În viitor, odată cu dezvoltarea economiei bazate pe cunoaștere este necesară accelerarea procesului de transfer tehnologic. Județul Suceava a cunoscut o *creștere a numărului de cercetători* la 10.000 locuitori, de la 18,3 în 2011 la 24,9 în 2014.

### ***Industria***

Industria suceveană a înregistrat, pe ansamblu, în anul 2017 o creștere față anul 2016, în perioada 01.01.2017 - 30.11.2017 indicele producției industriale, serie brută, comparativ cu perioada similară a anului 2016, a fost de 111,2%.

În perioada 1.01 - 03.11.2017 indicele cifrei de afaceri a întreprinderilor cu activitate principală de industrie, față de aceeași perioadă a anului 2016, a fost de 113,4%.

În perioada ianuarie - septembrie 2017, exporturile FOB din județul Suceava au totalizat 391.4 mii euro. Comparativ cu aceeași perioadă din anul 2016, valoarea mărfurilor exportate a crescut cu 21,6%.

În cadrul regiunii Nord-Est, județul Suceava se află pe locul 3, după Iași și Bacău, din punct de vedere al volumului de mărfuri exportate în perioada ianuarie - septembrie 2017, deținând 17,8% din total exporturi la nivel de regiune.

În perioada ianuarie-septembrie 2017, Regiunea Nord-Est a deținut o pondere de 4,7% în totalul mărfurilor exportate de România.

În perioada ianuarie - septembrie 2017, în cadrul regiunii Nord-Est, județul Suceava s-a situat tot pe locul 3 din punct de vedere al volumului importurilor de mărfuri, deținând, 19,9%

### ***Infrastructura de transport, tehnică, edilitară, de comunicații și de mediu***

În anul 2017 județul Suceava dispunea de o infrastructură diversă:

- lungimea simplă a liniilor de cale ferată – 526 km;
- lungimea simplă a liniilor de cale ferată electrificate – 248 km;
- lungimea drumurilor publice total (locul 3 pe țară) – 3150 km, din care:
  - drumuri publice modernizate – 1576 km;
  - drumuri publice cu îmbrăcămînți ușoare rutiere – 107 km;
  - drumuri naționale – 628 km;
  - drumuri naționale modernizate – 614 km;
  - drumuri naționale cu îmbrăcămînți ușoare rutiere – 14 km;
  - drumuri județene și comunale – 2522 km;

În apropierea municipiului Suceava, la o distanță de 12 km, se află Aeroportul Internațional „Ștefan cel Mare” Suceava, care asigură legăturile aeriene cu restul României, precum și cu alte țări.

Județul Suceava avea la data de 31.12.2017 o rețea de distribuție a apei potabile în lungime totală de 1163,4 km (din care 59,5% se găsește în municipii și orașe), o rețea de canalizare cu o lungime de 759,5 km și o rețea de distribuție a gazelor naturale în lungime totală de 534,4 km.

Dinamica investițiilor în **infrastructura tehnică** (alimentare cu energie electrică, apă, gaz, etc.), **edilitară și pentru afaceri**, în creștere în ultimii ani, se va accentua în perioada următoare din perspectiva nevoilor de dezvoltare economică și socială și a continuării integrării europene.

În **telecomunicații** se remarcă un proces de modernizare care se va accentua în viitor, datorită creșterii gradului de acoperire și expansiunii noilor tehnologii atât în telefonie fixă cât și în telefonie mobilă. **Schimbările tehnologice** în domeniu, vor antrena **modificări în profilul unor calificări** (ex. competențele IT pentru sistemele de transfer integrat de date, voce și imagine).

Adaptarea la standardele UE pentru **protecția mediului** conduce la o nevoie în creștere de personal specializat dar și de dezvoltare a unor competențe de mediu ca parte din pregătirea tehnică generală, indiferent de specialitate.

#### ***Agricultura***

O caracteristică deosebită a regiunii și a județului este relieful foarte variat și specificul montan, cu potențial ridicat pentru creșterea animalelor, alternând cu suprafețe favorabile culturilor agricole.

Pășunile și fânețele ocupă o parte importantă din suprafața agricolă, creșterea bovinelor fiind o activitate tradițională a locuitorilor județului.

#### ***Silvicultura***

La sfârșitul anului 2017, suprafața totală administrată de Direcția Silvică Suceava este de 342.735 ha fond forestier, din care 273.398 ha proprietate publică a statului și 68.462 ha proprietate a persoanelor juridice, uat-uri și fizice, aflată în administrare și/sau pază.

Suceava este județul cu cea mai mare suprafață de fond forestier din țară, aceasta ridicându-se la 437.465 ha la data de 01.01.2017. Suprafața reprezintă 6,8% din fondul forestier al țării și 50,9% din suprafața totală a județului.

O sursă de venituri, foarte puțin exploatată în prezent, o constituie fructele de pădure, ciupercile și flora specifică (plantele medicinale) – resurse valoroase pentru industria cosmetică și farmaceutică, alimentară etc.

Suprafața acoperită cu păduri și alte terenuri cu vegetație forestieră din județul Suceava reprezintă 36,7% din suprafața forestieră a regiunii și 6,7% din suprafața forestieră a țării.

#### ***Turismul***

Județul Suceava dispune de un **potențial turistic foarte ridicat**, prin resursele naturale, patrimoniul cultural și arhitectural, stațiunile turistice renumite, dar și de rezerve neexploatate suficient din cauza infrastructurii și dotării tehnice necorespunzătoare. Specificul județului oferă condiții deosebite pentru **turismul balnear, montan și agroturism**. Agroturismul, beneficiază în mod deosebit de potențialul gospodăriilor rurale, cu precădere în zona montană.

În structura numărului total al structurilor de primire turistică deschise în 2017, pensiunile agroturistice au deținut cea mai mare pondere, respectiv 36,8%, urmate de pensiunile turistice urbane (29,1%), hoteluri (17,7%), vile turistice (4,6%) și 11,8% celelalte tipuri de structuri de primire turistică (moteluri, hostel-uri, cabane turistice, bungalow-uri, s.a.).

Capacitatea de cazare turistică, în funcțiune, a structurilor de primire existente în județul Suceava în 2017 a fost de 213.699 locuri - zile. Față de 2016 capacitatea de cazare turistică în funcțiune a crescut cu 5,3%.

În perioada 01.01.2017 - 30.11.2017, în structurile de primire turistică din județul Suceava, au fost înregistrate 345.417 sosiri, cu 13,8% mai multe față de aceeași perioadă a anului precedent.

Numărul de sosiri ale turiștilor români în perioada 01.01.2017 - 30.11.2017 a fost de 294.263 persoane, valoare mai mare cu 15,9% comparativ cu perioadă similară din anul 2016.



Numărul de turiștilor străini înregistrați în perioada 1.01 - 30.11.2017 a fost de 51.154 persoane, în creștere cu 3,3% față de aceeași perioadă din anul 2016.

Comparativ cu luna noiembrie 2016 indicele de utilizare netă a capacității de cazare turistică în funcțiune a crescut cu 1,9 punct procentual (23,4%).

În luna noiembrie 2017 indicele de utilizare înregistrat de structurile de primire turistică din județul Suceava a fost cu 2,4 puncte procentuale mai mic față de indicele înregistrat la nivel național (27,7%).

Pe zone turistice, cea mai mare durată medie a șederii s-a înregistrat în structurile turistice din zona stațiunii balneare Vatra Dornei (8,1 zile), urmate de structurile din zona „alte localități și trasee turistice” (2,0 zile), structurile din zona montană (1,6 zile) și structurile din municipiul Suceava (1,7 zile).

Pe categorii de clasificare, cea mai mare valoare a duratei medii a șederii au înregistrat structurile de primire turistică de 3 stele, de 3,0 zile iar cea mai mică din structurile de primire turistică de 4 stele, de 1,5 zile.

Durata medie a șederii în luna noiembrie 2017 a fost de 2,5 zile la turiștii români și de 2,0 zile la turiștii străini.

### **Implicații pentru dezvoltarea resurselor umane, ÎPT<sup>9</sup>:**

- Noi oportunități și provocări pentru sistemul de educație și formare profesională, din perspectiva contribuției la formarea resurselor umane necesare creșterii competitivității economice regionale.

- Formarea unor competențe adecvate pentru: noile tehnologii, calitate, design, marketing, tehnici de vânzare.

- Colaborarea între școli pentru calificările care presupun competențe combinate, de exemplu: tehnice și comerciale / economice, tehnice - artistice – IT.

- Formarea continuă a profesorilor în parteneriat cu întreprinderile.

- Planurile de școlarizare trebuie să reflecte, prin structura ofertei (proporțional cu nevoile pieței muncii) ponderea crescută a sectoarelor economice în dezvoltare, diversitatea activităților industriale, și nevoile de dezvoltare a agriculturii.

- Identificarea domeniilor și profilelor de formare profesională inițială prioritare pentru dezvoltarea regională.

- Competențe adecvate și o mobilitate ocupațională sporită (inclusiv intersectorială) a forței de muncă.

- Adaptări prin curriculum în dezvoltare locală (CDL).

- Adaptabilitate crescută a forței de muncă la sarcini de lucru diverse.

- Asigurarea unei pregătiri de bază largi, competențe tehnice generale solide.

- Consolidarea pregătirii profesionale, indiferent de calificare, cu competențe specifice economiei de piață (competențe antreprenoriale, tehnici de vânzări, marketing etc.).

- Dezvoltarea parteneriatul școală-agenți economici.

- Dezvoltarea competențelor de mediu, ca parte din pregătirea tehnică generală.

- Programe de informare, consiliere și instruire adaptate grupurilor țintă din ruralul montan.

### **2.1.4. Concluzii ale analizei pieței muncii<sup>10</sup>**

În ceea ce privește **populația activă, populația ocupată** se constată o tendință de scădere la nivel regional a populației active și mai ales a populației ocupate, cu **disparități majore pe sexe și medii rezidențiale**:

<sup>9</sup> Idem, pg. 27

<sup>10</sup> Idem, pg. 38 - 39

- Reducerea populației active și a populației ocupate: mult mai mare în cazul femeilor decât în cazul bărbaților;

- Populația activă și populația ocupată au crescut în mediul urban, dar au scăzut semnificativ în rural.

Pentru **rata de activitate și rata de ocupare** se observă tendința de scădere a ratei de activitate și mai ales a ratei de ocupare la nivel regional, cu **disparități majore pe sexe și medii rezidențiale**. Se desprinde un fenomen îngrijorător al subocupării care afectează în mod deosebit populația feminină din mediu rural, combinat cu o calitate redusă a ocupării în mediul rural (în condițiile unei ocupări paupere, de subzistență, în agricultură).

**Șomajul (BIM)** este în scădere, față de anii anteriori și se menține **mai ridicată decât la nivel național** având următoarele aspecte:

- rata șomajului **mai ridicată în mediul rural**, sensibil mai mare față de rata șomajului rural la nivel național;

- șomajul puțin **mai mare în cazul bărbaților**;

- **șomajul ridicat al tinerilor** (15-24 ani).

Referitor la **ocupare și șomaj pe niveluri de educație**, **riscul de șomaj crește și șansele de ocupare se reduc cu cât nivelul de educație este mai scăzut**. Rata șomajului regional pentru persoanele cu nivel scăzut de educație este dublă decât la nivel național.

În Regiunea Nord - Est șansele de ocupare sunt mult mai reduse decât la nivel național pentru persoanele cu nivel scăzut de pregătire (cu cel mult învățământ gimnazial). La nivel regional rata de ocupare a femeilor cu nivel scăzut de educație este de două ori mai mică decât a bărbaților.

**Tendința de creștere a ponderii** în ocupare a populației cu *studii superioare și a celor cu nivel de pregătire liceal și de scădere semnificativă a ponderii cu nivel de scăzut de pregătire (cel mult gimnazial)*.

**Nivelul general de instruire al populației ocupate din regiune este mai scăzut decât media pe țară.**

Din analiza structurii populației ocupate civile se constată în ultimii ani tendința de **scădere a numărului și ponderii populației ocupate (civile) în industrie și agricultură**, în paralel **cu creșterea în servicii și în administrație**.

Astfel, **serviciile** au o creștere constantă în ultimii ani atât în cifre absolute cât și ca pondere a ocupării în toate activitățile din cadrul sectorului.

**Industria** este în scădere, ponderea populației ocupate în industrie este mai mică decât media națională.

**Agricultura** înregistrează o scădere constantă în ultimii ani.

**Construcțiile** au o pondere puțin mai mică decât media națională, cu tendință de creștere.

Concluziile din analiza comparativă pe ocupații a șomajului și locurilor de muncă vacante înregistrate la AJOFM scot în evidență următoarele aspecte:

✓ **Învățământul profesional și liceal tehnologic:** Profilul dominant la nivel regional al cererii de forță de muncă: *mecanică, industrie textilă și pielărie, comerț, construcții, fabricarea produselor din lemn, electric, electromecanică, industrie alimentară*.

✓ **Domenii cu dinamică pozitivă și potențial mare de absorție pe piața muncii: comerț, construcții, turism și alimentație** – *locuri de muncă în creștere, șomaj în scădere, balanță locuri de muncă-șomeri pozitivă sau cu tendință de echilibrare*.

✓ **Fabricarea produselor din lemn** cunoaște evoluții contradictorii la nivel județean, prin creșterea locurilor de muncă în paralel cu creșterea șomajului.

✓ **Dinamica pozitivă a ocupațiilor relevante** pentru **profilul servicii** cu tendință de creștere a locurilor de muncă în paralel cu scăderea numărului de șomeri, *balanță favorabilă locuri de muncă-șomeri sau cu tendință de echilibrare*.

### **Implicații pentru dezvoltarea resurselor umane, ÎPT<sup>11</sup>:**

- Anticiparea nevoilor de calificare și adaptarea ofertei la nevoile pieței muncii.
- Acțiuni sistematice de informare, orientare și consiliere a elevilor.
- Abordarea integrată a formării profesionale inițiale și continue, din perspectiva învățării pe parcursul întregii vieți.
  - Implicarea în programele de măsuri active pentru ocuparea forței de muncă, în special în cele privind oferirea unei noi calificări tinerilor care nu și-au găsit un loc de muncă după absolvirea școlii.
    - Parteneriate active cu agenții economici, Agențiile de Ocupare a Forței de Muncă, autorități și alte organizații care pot contribui la integrarea socio-profesională a absolvenților – prioritate permanentă a managementului școlar.
      - Implicare activă a școlilor ca furnizori de formare pentru adulți pentru:
        - creșterea nivelului de calificare a capitalului uman și formarea de noi competențe pentru adaptarea la schimbările tehnologice și organizaționale din întreprinderi;
        - adecvarea calificării cu locul de muncă;
        - reconversia profesională în funcție de nevoile pieței muncii;
        - recunoașterea și valorificarea în experienței profesionale și a competențelor dobândite pe cale formală și informală;
        - diversificarea ofertei de formare și adaptarea la nevoile grupurilor țintă: ex. programe de formare la distanță, consultanță etc.
      - Planificarea strategică pe termen lung a ofertei de calificare, corelată la toate nivelurile decizionale: regional (PRAI), județean (PLAI), unitate școlară (PAS).
      - Identificarea și eliminarea unor dezechilibre între oferta IPT și nevoile de calificare.
      - Identificarea domeniilor și profilelor de formare profesională inițială prioritară pentru dezvoltarea regională.
      - Stabilirea ponderilor domeniilor și profilelor de formare profesională inițială în oferta de școlarizare în perspectiva 2020.
      - Planurile de școlarizare (realizat în termeni de calificări profesionale, grupate în domenii și profile) trebuie să reflecte nevoile de forță de muncă în creștere în anumite sectoare/activități ale economiei naționale. (descrise în termeni de CAEN sau COR).
      - Asigurarea accesului egal la educație în condiții de calitate.
      - Măsuri de sprijin pentru continuarea studiilor de către elevii din mediul rural și din categorii defavorizate economic și social.

## **2.2. Analiza nevoilor - Mediul intern**

### **2.2.1. Colectarea și analiza datelor**

Tabelul nr. 1 - Elevi înscriși în anul școlar 2018–2019

Tabelul nr. 2 - Elevi rămași în evidență la sfârșitul anului școlar 2018–2019

Tabelul nr. 3 - Elevi promovați în anul școlar 2018–2019

Tabelul nr. 4 - Promovabilitatea la examenul de bacalaureat a absolvenților promoției 2019

Tabelul nr. 5 - Medii obținute la examenul de bacalaureat de absolvenții promoției 2019

Tabelul nr. 6 - Rezultatele examenului de atestat profesional, sesiunea mai 2019

Tabelul nr. 7 - Rezultatele examenului pentru obținerea atestatului de competență lingvistică pentru absolvenții claselor a XII-a cu studiu intensiv și bilingv al unei limbi străine, sesiunea mai 2019

---

<sup>11</sup> Idem, pd. 40

Tabelul nr. 8 - Rezultatele examenului de certificare a competențelor profesionale nivel 4, sesiunea 2019

Tabelul nr. 9 - Plan de școlarizare aprobat pentru clasa a IX-a, învățământ cu frecvență, anul școlar 2019-2020

Tabelul nr. 10 - Elevi înscriși în anul școlar 2019-2020, pe forme de învățământ

Tabelul nr. 11 - Situația efectivelor de elevi în anul școlar 2019-2020, pe specializări

Tabelul nr. 12 - Situație privind ocuparea posturilor în anul școlar 2019-2020

Tabelul nr. 13 - Situații statistice privind personalul didactic de predare încadrat în anul școlar 2019-2020

Tabelul nr. 14 - Situații statistice privind gradele didactice ale personalul didactic de predare încadrat în anul școlar 2019-2020

**Tabelul nr. 1 - Elevi înscriși în anul școlar 2018 - 2019**

| Nivelul de învățământ               | Specializare/Calificare profesională                  | IX        |            | X         |            | XI        |            | XII       |            | Total     |             |
|-------------------------------------|---|-----------|------------|-----------|------------|-----------|------------|-----------|------------|-----------|-------------|
|                                     |   | Nr. clase | Nr. elevi  | Nr. clase | Nr. elevi  | Nr. clase | Nr. elevi  | Nr. clase | Nr. elevi  | Nr. clase | Nr. elevi   |
| Învățământ liceal cu frecvență      | matematică - informatică intensiv informatică         |           |            | 1         | 28         | 2         | 55         | 2         | 50         | 5         | 133         |
|                                     | tehnician în activități economice                     | 4         | 120        | 2         | 67         | 3         | 87         | 3         | 89         | 12        | 363         |
|                                     | tehnician în activități economice, intensiv engleză   | 1         | 29         | 2         | 58         | 1         | 31         | 0,5       | 23         | 4,5       | 141         |
|                                     | tehnician în activități economice, intensiv franceză  |           |            | 1         | 28         | 1         | 29         | 0,5       | 6          | 2,5       | 63          |
|                                     | tehnician în administrație                            | 1         | 30         | 1         | 30         | 1         | 24         | 1         | 28         | 4         | 112         |
|                                     | tehnician în activități de comerț                     | 2         | 54         | 1         | 26         | 1         | 25         | 1         | 27         | 5         | 132         |
|                                     | tehnician în turism                                   | 2         | 60         |           |            | 1         | 26         | 1         | 29         | 4         | 115         |
|                                     | tehnician în turism, intensiv engleză                 | 1         | 27         | 1         | 29         | 1         | 24         | 0,5       | 16         | 3,5       | 96          |
|                                     | tehnician în turism, intensiv franceză                |           |            | 1         | 29         | 1         | 29         | 0,5       | 11         | 2,5       | 69          |
|                                     | tehnician în gastronomie                              | 1         | 28         | 1         | 29         | 1         | 31         | 1         | 31         | 4         | 119         |
| coafor stilist                      |   |           | 1          | 25        | 1          | 28        | 1          | 29        | 3          | 82        |             |
| <b>TOTAL învățământ liceal</b>      |   | <b>12</b> | <b>348</b> | <b>12</b> | <b>349</b> | <b>14</b> | <b>389</b> | <b>12</b> | <b>339</b> | <b>50</b> | <b>1425</b> |
| Învățământ profesional cu frecvență | ospătar (chelner), vânzător în unități de alimentație |           |            | 1         | 15         |           |            |           |            | 1         | 15          |
| <b>TOTAL UNITATE ȘCOLARĂ</b>        |   | <b>12</b> | <b>348</b> | <b>13</b> | <b>364</b> | <b>14</b> | <b>389</b> | <b>12</b> | <b>339</b> | <b>51</b> | <b>1440</b> |

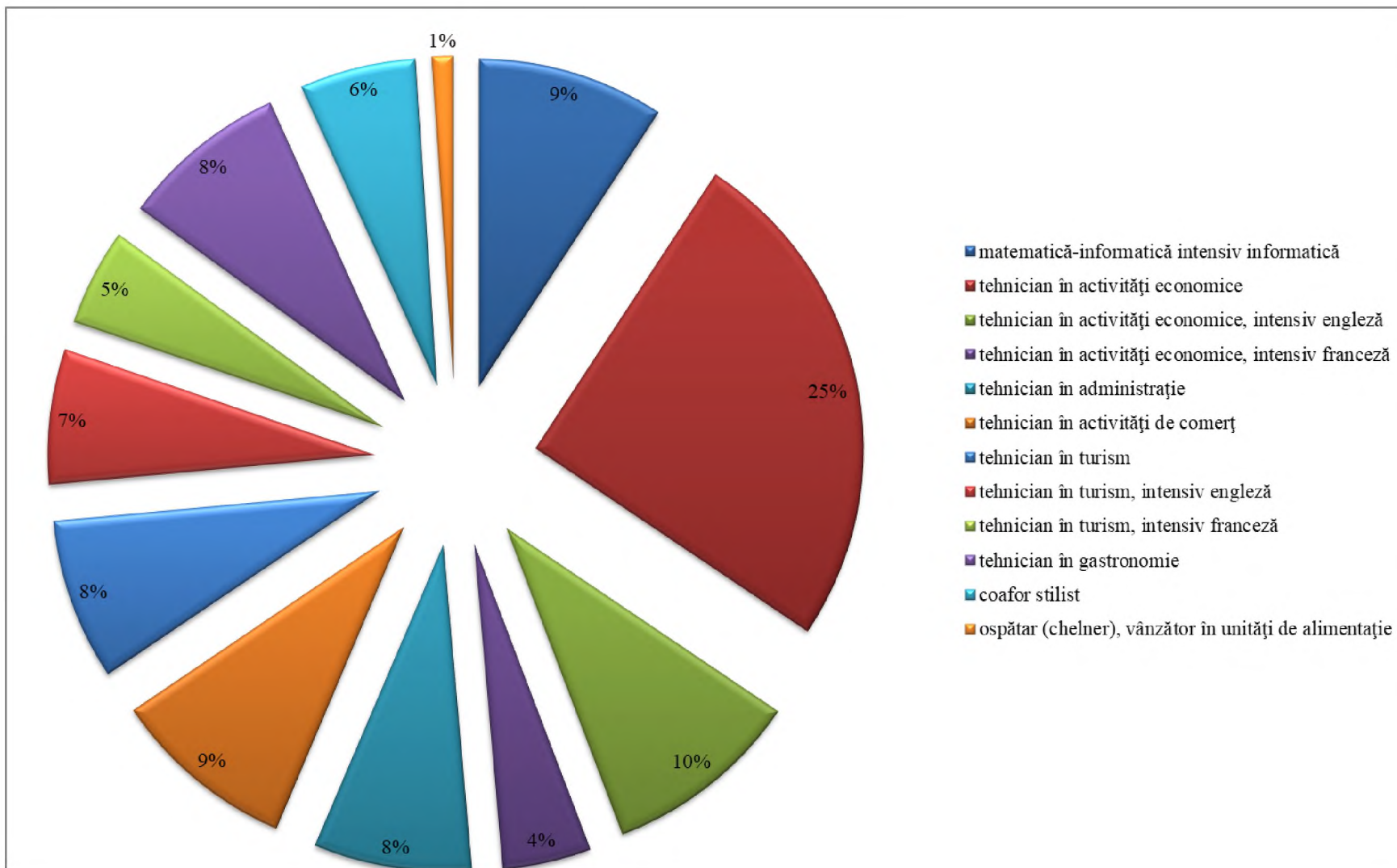

**Tabelul nr. 2 - Elevi rămași în evidență la sfârșitul anului școlar 2018 – 2019**

| Nivelul/Profilul    | Elevi înscriși la începutul anului școlar |            | Elevi veniți prin transfer de la alte unități școlare |          | Elevi plecați din unitatea școlară:   |          |                |      |               |           | Elevi în evidență la sfârșitul anului școlar |            |              |          |
|---------------------|---|------------|---|----------|---------------------------------------|----------|----------------|------|---------------|-----------|--|------------|--------------|----------|
|                     |   |            |   |          | Prin transfer la alte unități școlare |          | Abandon școlar |      | Alte situații |           | Promovați                                    |            | Repetenți    |          |
|                     | Total                                     | Fete       | Total   | Fete     | Total                                 | Fete     | Total          | Fete | Total         | Fete      | Total  | Fete       | Total        | Fete     |
| Liceal / Real       | 133                                       | 47         |   |          |                                       |          |                |      | 1             | 1         | 132  | 46         |              |          |
| Liceal / Servicii   | 1292                                      | 784        | 2   | 2        | 18                                    | 6        |                |      | 13            | 12        | 1258   | 764        | 5            | 4        |
| Școală profesională | 15  | 10         |   |          |                                       |          |                |      | 1             | 1         | 14   | 9          |              |          |
| <b>TOTAL</b>        | <b>1440</b>                               | <b>841</b> | <b>2</b>  | <b>2</b> | <b>18</b>                             | <b>6</b> |                |      | <b>15</b>     | <b>14</b> | <b>1404</b>                                  | <b>819</b> | <b>5</b>     | <b>4</b> |
| %                   |   |            | <b>0,14%</b>  |          | <b>1,25%</b>                          |          |                |      | <b>1,07%</b>  |           | <b>99,65%</b>                                |            | <b>0,35%</b> |          |

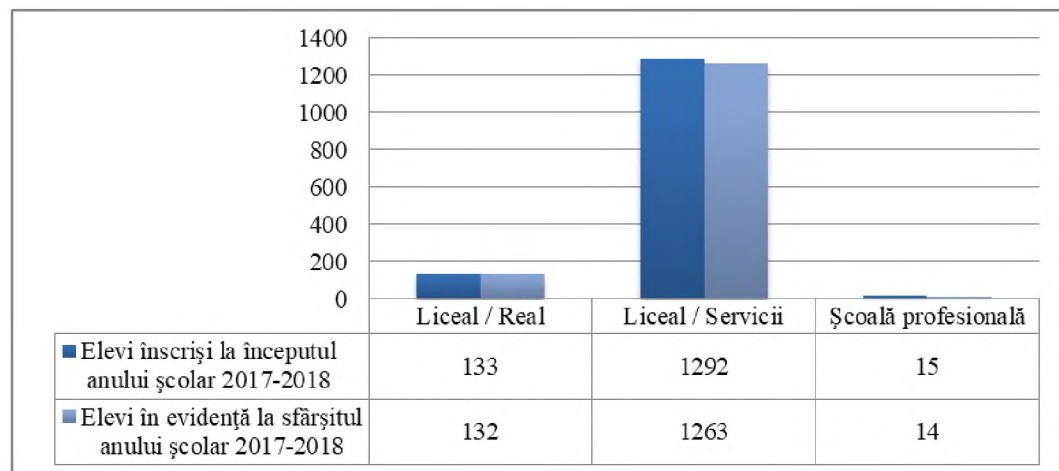

**Tabelul nr. 3 - Elevi promovați în anul școlar 2018 – 2019**

| Nivelul de învățământ               | Specializarea/<br>calificarea profesională           | Promovați   |            |              |            |             |            |              |            |               |            |
|-------------------------------------|--|-------------|------------|--------------|------------|-------------|------------|--------------|------------|---------------|------------|
|                                     |  | Total       | Fete       | Clasa a IX-a |            | Clasa a X-a |            | Clasa a XI-a |            | Clasa a XII-a |            |
|                                     |  |             |            | Total        | Fete       | Total       | Fete       | Total        | Fete       | Total         | Fete       |
| Învățământ liceal<br>cu frecvență   | matematică - informatică intensiv informatică        | <b>132</b>  | <b>46</b>  |              |            | <b>28</b>   | <b>8</b>   | <b>55</b>    | <b>26</b>  | <b>49</b>     | <b>12</b>  |
|                                     | tehnician în activități economice                    | <b>357</b>  | <b>216</b> | 117          | 66         | 67          | 38         | 87           | 57         | 86            | 55         |
|                                     | tehnician în activități economice, intensiv engleză  | <b>139</b>  | <b>66</b>  | 29           | 17         | 56          | 25         | 31           | 17         | 23            | 7          |
|                                     | tehnician în activități economice, intensiv franceză | <b>61</b>   | <b>30</b>  |              |            | 26          | 12         | 29           | 16         | 6             | 2          |
|                                     | tehnician în administrație                           | <b>111</b>  | <b>68</b>  | 30           | 15         | 30          | 21         | 23           | 15         | 28            | 17         |
|                                     | tehnician în activități de comerț                    | <b>128</b>  | <b>58</b>  | 53           | 24         | 24          | 13         | 24           | 12         | 27            | 9          |
|                                     | tehnician în turism                                  | <b>109</b>  | <b>76</b>  | 57           | 40         | -           | -          | 23           | 15         | 29            | 21         |
|                                     | tehnician în turism, intensiv engleză                | <b>93</b>   | <b>53</b>  | 23           | 11         | 29          | 20         | 24           | 15         | 17            | 7          |
|                                     | tehnician în turism, intensiv franceză               | <b>66</b>   | <b>45</b>  |              |            | 28          | 16         | 28           | 20         | 10            | 9          |
|                                     | tehnician în gastronomie                             | <b>113</b>  | <b>75</b>  | 27           | 20         | 28          | 20         | 27           | 15         | 31            | 20         |
| coafor stilist                      | <b>81</b>  | <b>77</b>   |            |              | 25         | 21          | 28         | 28           | 28         | 28            |            |
| <b>TOTAL învățământ liceal</b>      |  | <b>1390</b> | <b>810</b> | <b>336</b>   | <b>193</b> | <b>341</b>  | <b>194</b> | <b>379</b>   | <b>236</b> | <b>334</b>    | <b>187</b> |
| Învățământ profesional cu frecvență | Ospătar (chelner) vânzător în unități de alimentație | <b>14</b>   | <b>9</b>   |              |            | <b>14</b>   | <b>9</b>   |              |            |               |            |
| <b>TOTAL UNITATE ȘCOLARĂ</b>        |  | <b>1404</b> | <b>819</b> | <b>336</b>   | <b>193</b> | <b>355</b>  | <b>203</b> | <b>379</b>   | <b>236</b> | <b>334</b>    | <b>187</b> |



**Tabelul nr. 4 - Promovabilitatea la examenul de bacalaureat a absolvenților promoției 2019**

| <b>Candidați înscriși</b> | <b>Candidați prezenți</b> | <b>Candidați neprezenți</b> | <b>Candidați respinși</b> | <b>Candidați promovați</b> | <b>Promovabilitate</b> |
|---------------------------|---------------------------|-----------------------------|---------------------------|----------------------------|------------------------|
| 323                       | 310                       | 13                          | 29                        | 281                        | 90,65%                 |

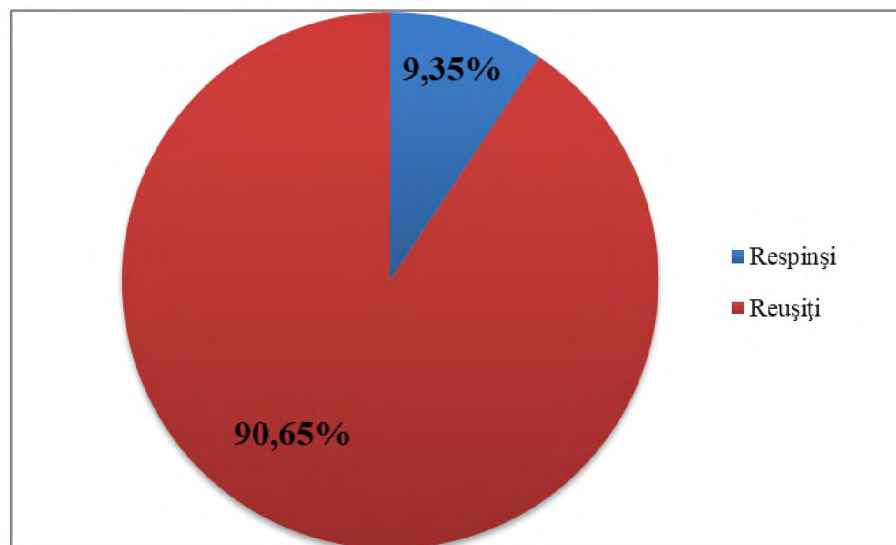

**Tabelul nr. 5 - Medii obținute la examenul de bacalaureat de absolvenții promoției 2019**

| Specializarea                                  | Medii între 6-6,99 | Medii între 7-7,99 | Medii între 8-8,99 | Medii între 9-10 | Total      |
|--|--------------------|--------------------|--------------------|------------------|------------|
| Matematică - informatică, intensiv informatică | 7                  | 16                 | 16                 | 9                | <b>48</b>  |
| Tehnician în activități economice              | 14                 | 27                 | 26                 | 10               | <b>77</b>  |
| Tehnician în activități economice - engleză    | 1                  | 7                  | 7                  | 5                | <b>20</b>  |
| Tehnician în activități economice - franceză   |                    | 4                  |                    | 1                | <b>5</b>   |
| Tehnician în administrație                     | 8                  | 6                  | 8                  | 2                | <b>24</b>  |
| Tehnician în activități de comerț              | 5                  | 9                  | 8                  | 2                | <b>24</b>  |
| Tehnician în turism                            | 9                  | 11                 | 3                  | 1                | <b>24</b>  |
| Tehnician în turism - engleză                  | 5                  | 8                  | 1                  |                  | <b>14</b>  |
| Tehnician în turism - franceză                 | 4                  | 2                  | 1                  |                  | <b>7</b>   |
| Tehnician în gastronomie                       | 9                  | 6                  | 3                  |                  | <b>18</b>  |
| Coafor-stilist                                 | 8                  | 7                  | 3                  | 2                | <b>20</b>  |
| <b>TOTAL</b>                                   | <b>70</b>          | <b>103</b>         | <b>76</b>          | <b>32</b>        | <b>281</b> |

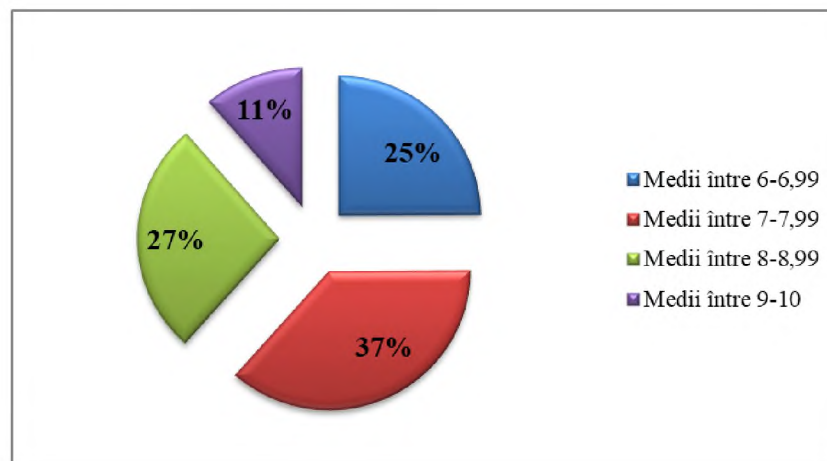

**Tabelul nr. 6 – Rezultatele examenului de atestat profesional, sesiunea mai 2019**

| Specializarea                                | Număr de elevi |          |         |           |         | Promovabilitate |
|--|----------------|----------|---------|-----------|---------|-----------------|
|  | Înscriși       | Prezenți | Absenți | Promovați | Respiși |                 |
| matematică-informatică, intensiv informatică | 49             | 49       | 0       | 49        | 0       | 100%            |

**Tabelul nr. 7 – Rezultatele examenului pentru obținerea atestatului de competență lingvistică pentru absolvenții claselor a XII-a cu studiu intensiv și bilingv al unei limbi străine, sesiunea mai 2019**

| Specializarea  | Număr de elevi |           |          |           |          | Promovabilitate |
|--|----------------|-----------|----------|-----------|----------|-----------------|
|  | Înscriși       | Prezenți  | Absenți  | Promovați | Respiși  |                 |
| tehnician în activități economice, intensiv engleză  | 21             | 19        | 2        | 19        | 0        | 100%            |
| tehnician în activități economice, intensiv franceză | 6              | 6         | 0        | 6         | 0        | 100%            |
| tehnician în turism, intensiv engleză                | 11             | 10        | 1        | 10        | 0        | 100%            |
| tehnician în turism, intensiv franceză               | 7              | 7         | 0        | 7         | 0        | 100%            |
| <b>Total</b>   | <b>45</b>      | <b>42</b> | <b>3</b> | <b>42</b> | <b>0</b> | <b>100%</b>     |

**Tabelul nr. 8 – Rezultatele examenului de certificare a competențelor profesionale nivel 4, sesiunea 2019**

| Specializarea  | Număr de elevi |            |          |            |                            |             |          | Promova-<br>bilitate |
|--|----------------|------------|----------|------------|----------------------------|-------------|----------|----------------------|
|  | Înscriși       | Prezenți   | Absenți  | Admiși     |                            |             | Respiși  |                      |
|  |                |            |          | Total      | din care cu calificativele |             |          |                      |
|  |                |            |          |            | Excelent                   | Foarte bine |          |                      |
| tehnician în activități economice                    | 69             | 68         | 1        | 68         | 51                         | 17          |          | 100%                 |
| tehnician în activități economice, intensiv engleză  | 20             | 20         |          | 20         | 12                         | 8           |          |                      |
| tehnician în activități economice, intensiv franceză | 6              | 6          |          | 6          | 2                          | 4           |          |                      |
| tehnician în administrație                           | 28             | 28         |          | 28         | 23                         | 5           |          |                      |
| tehnician în activități de comerț                    | 13             | 13         |          | 13         | 2                          | 11          |          |                      |
| tehnician în turism                                  | 20             | 20         |          | 20         | 13                         | 6           | 1        |                      |
| tehnician în turism, intensiv engleză                | 12             | 12         |          | 12         | 9                          | 3           |          |                      |
| tehnician în turism, intensiv franceză               | 8              | 8          |          | 8          | 7                          | 1           |          |                      |
| tehnician în gastronomie                             | 30             | 28         | 2        | 28         | 17                         | 11          |          |                      |
| <b>TOTAL</b>   | <b>206</b>     | <b>203</b> | <b>3</b> | <b>203</b> | <b>136</b>                 | <b>66</b>   | <b>1</b> |                      |

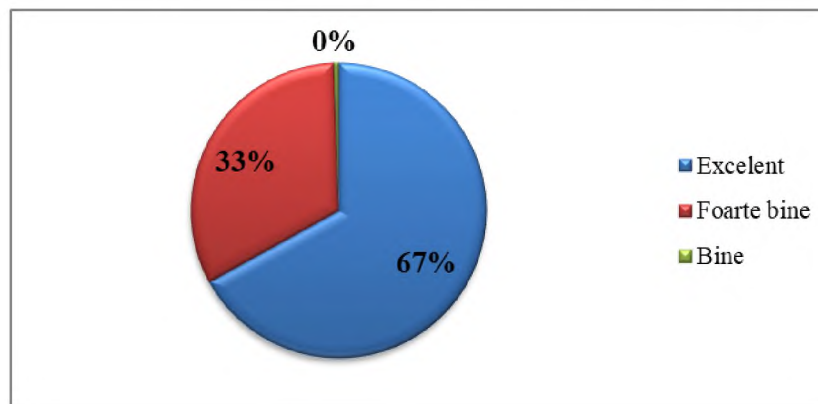

**Tabelul nr. 9 - Plan de școlarizare aprobat pentru clasa a IX-a, învățământ cu frecvență, anul școlar 2019 - 2020**

| <b>Filiera</b>     | <b>Profilul</b> | <b>Domeniul</b>       | <b>Specializarea</b>                                  | <b>Limba de predare</b> | <b>Nr. clase</b> | <b>Nr. elevi</b> |
|--------------------|-----------------|-----------------------|---|-------------------------|------------------|------------------|
| <b>Tehnologică</b> | <b>Servicii</b> | Economic              | - tehnician în activități economice                   | română                  | 4                | 112              |
|                    |                 |                       | - tehnician în activități economice, intensiv engleză | română                  | 1                | 28               |
|                    |                 |                       | - tehnician în administrație                          | română                  | 1                | 28               |
|                    |                 | Comerț                | - tehnician în activități de comerț                   | română                  | 2                | 56               |
|                    |                 | Turism și alimentație | - tehnician în turism                                 | română                  | 1                | 28               |
|                    |                 |                       | - tehnician în turism, intensiv engleză               | română                  | 1                | 28               |
|                    |                 |                       | - tehnician în gastronomie                            | română                  | 1                | 28               |
| <b>TOTAL</b>       |                 |                       |   |                         | <b>11</b>        | <b>308</b>       |

**Tabelul nr. 10 – Elevi înscriși în anul școlar 2019 - 2020, pe forme de învățământ**

| Forma de învățământ    | Total     |             | IX        |            | X         |            | XI        |            | XII       |            |
|------------------------|-----------|-------------|-----------|------------|-----------|------------|-----------|------------|-----------|------------|
|                        | Nr. clase | Nr. elevi   | Nr. clase | Nr. elevi  | Nr. clase | Nr. elevi  | Nr. clase | Nr. elevi  | Nr. clase | Nr. elevi  |
| Învățământ liceal      | 49        | 1364        | 11        | 327        | 12        | 328        | 12        | 338        | 14        | 371        |
| Invățământ profesional | 2         | 45          | 1         | 30         |           |            | 1         | 15         |           |            |
| <b>TOTAL</b>           | <b>51</b> | <b>1409</b> | <b>12</b> | <b>357</b> | <b>12</b> | <b>328</b> | <b>13</b> | <b>353</b> | <b>14</b> | <b>371</b> |

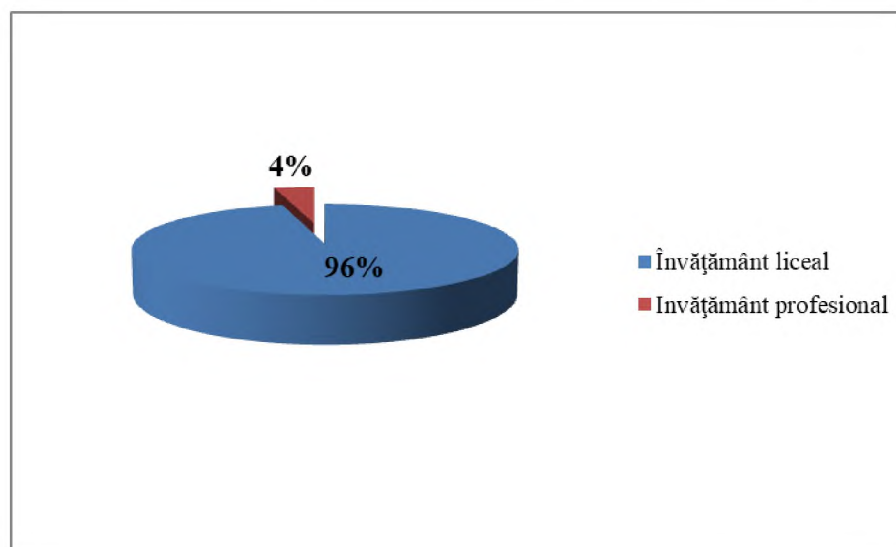

**Tabelul nr. 11 - Situația efectivelor de elevi în anul școlar 2019 – 2020, pe specializări**

| Nivelul de învățământ                      | Specializare/Calificare profesională                 | IX        |            | X         |            | XI        |            | XII       |            | Total     |             |
|--|--|-----------|------------|-----------|------------|-----------|------------|-----------|------------|-----------|-------------|
|  |  | Nr. clase | Nr. elevi  | Nr. clase | Nr. elevi  | Nr. clase | Nr. elevi  | Nr. clase | Nr. elevi  | Nr. clase | Nr. elevi   |
| <b>Învățământ liceal cursuri de zi</b>     | matematică - informatică intensiv informatică        |           |            |           |            | 1         | 27         | 2         | 55         | 3         | 82          |
|  | tehnician în activități economice                    | 4         | 117        | 4         | 117        | 2         | 66         | 3         | 87         | 13        | 387         |
|  | tehnician în activități economice, intensiv engleză  | 1         | 30         | 1         | 27         | 2         | 55         | 1         | 31         | 5         | 143         |
|  | tehnician în activități economice, intensiv franceză |           |            |           |            | 1         | 25         | 1         | 29         | 2         | 54          |
|  | tehnician în administrație                           | 1         | 29         | 1         | 28         | 1         | 30         | 1         | 22         | 4         | 109         |
|  | tehnician în activități de comerț                    | 2         | 60         | 2         | 53         | 1         | 25         | 1         | 23         | 6         | 161         |
|  | tehnician în turism                                  | 1         | 32         | 2         | 56         |           |            | 1         | 23         | 4         | 111         |
|  | tehnician în turism, intensiv engleză                | 1         | 30         | 1         | 24         | 1         | 29         | 1         | 23         | 4         | 106         |
|  | tehnician în turism, intensiv franceză               |           |            |           |            | 1         | 28         | 1         | 25         | 2         | 53          |
|  | tehnician în gastronomie                             | 1         | 29         | 1         | 23         | 1         | 29         | 1         | 26         | 4         | 107         |
| coafor stilist                             |  |           |            |           | 1          | 24        | 1          | 27        | 2          | 51        |             |
| <b>TOTAL învățământ liceal</b>             |  | <b>11</b> | <b>327</b> | <b>12</b> | <b>328</b> | <b>12</b> | <b>338</b> | <b>14</b> | <b>371</b> | <b>49</b> | <b>1364</b> |
| <b>Învățământ profesional cu frecvență</b> | Ospătar (chelner) vânzător în unități de alimentație | 0,5       | 15         |           |            | 1         | 15         |           |            | 1,5       | 30          |
|  | Bucătar  | 0,5       | 15         |           |            |           |            |           |            | 0,5       | 15          |
| <b>TOTAL învățământ profesional</b>        |  | <b>1</b>  | <b>30</b>  |           |            | <b>1</b>  | <b>15</b>  |           |            | <b>2</b>  | <b>45</b>   |
| <b>TOTAL UNITATE ȘCOLARĂ</b>               |  | <b>12</b> | <b>357</b> | <b>12</b> | <b>328</b> | <b>13</b> | <b>353</b> | <b>14</b> | <b>371</b> | <b>51</b> | <b>1409</b> |

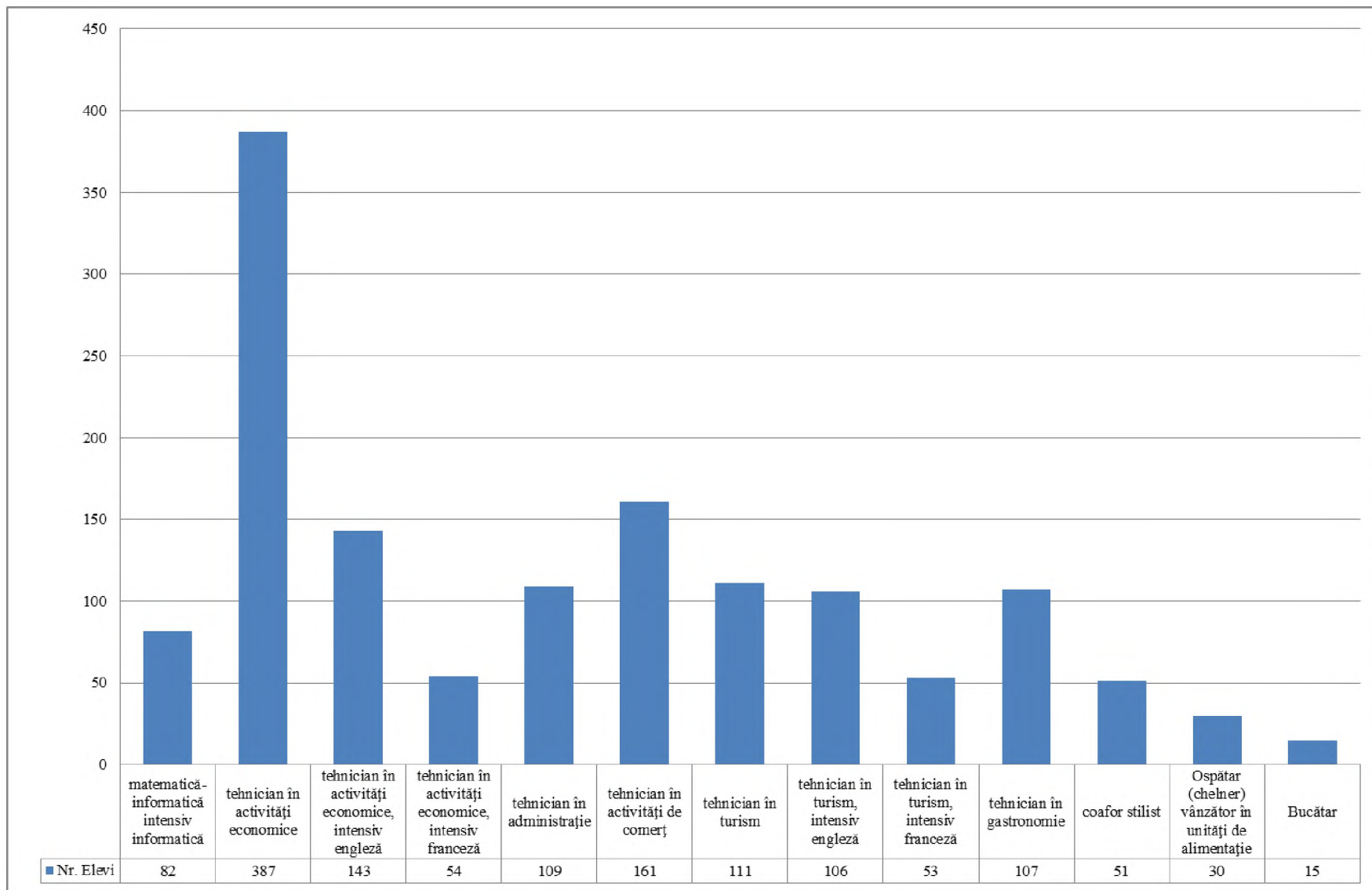



**Tabelul nr. 12 - Situație privind ocuparea posturilor în anul școlar 2019 - 2020**

- număr de posturi

| Personal didactic | din care:     |                       | Personal didactic auxiliar | Personal nedidactic | TOTAL POSTURI |
|-------------------|---------------|-----------------------|----------------------------|---------------------|---------------|
|                   | Norme de bază | Norme la plata cu ora |                            |                     |               |
| 92,76             | 81,20         | 11,56                 | 12                         | 21                  | 125,76        |

- nr. persoane

| Personal didactic | Personal did. auxiliar | Personal nedidactic | TOTAL PERSOANE |
|-------------------|------------------------|---------------------|----------------|
| 86                | 12                     | 21                  | 119            |

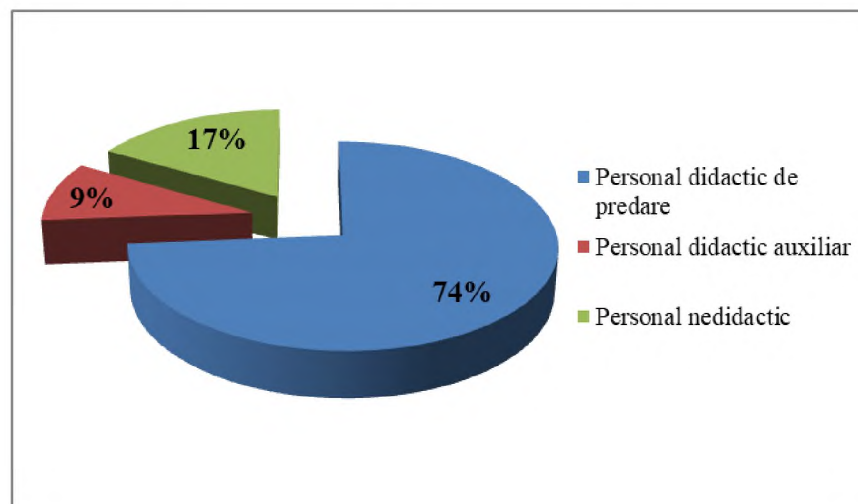

**Tabelul nr. 13 - Situații statistice privind personalul didactic de predare încadrat în anul școlar 2019 - 2020**

- modul de încadrare

| Nr. total personal didactic | Personal didactic titular |                                       |  | Personal didactic calificat angajat pe perioadă determinată | Personal didactic pensionat |
|-----------------------------|---------------------------|---------------------------------------|--|---|-----------------------------|
|                             | Total, din care:          | Personal didactic titular al unității | Personal didactic titular în alte unități școlare (completare, detașare) |   |                             |
| 86                          | 82                        | 78                                    | 4  | 2   | 2                           |

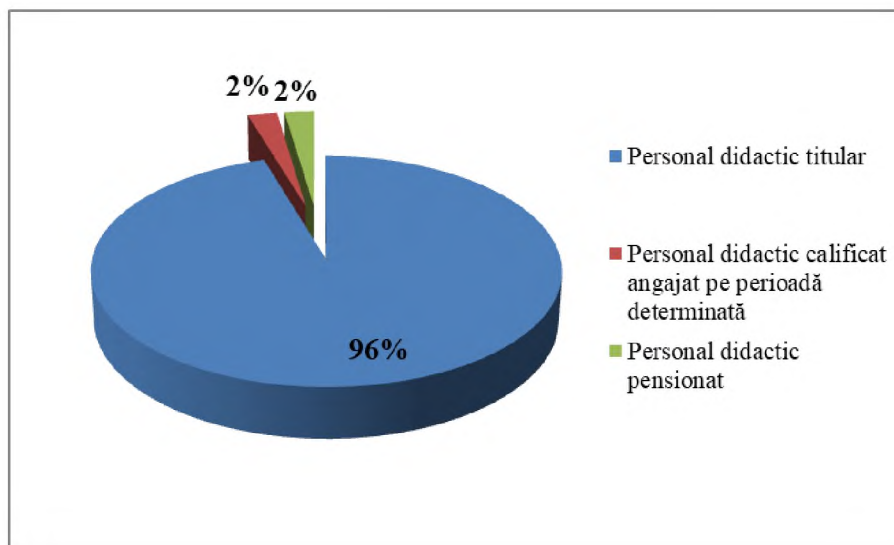

**Tabelul nr. 14 - Situații statistice privind gradele didactice ale personalul didactic de predare încadrat în anul școlar 2019 - 2020**

| Nr. total cadre didactice | Debutanți | Nr. cadre didactice cu definitivat | Nr. cadre didactice cu grad didactic II | Nr. cadre didactice cu grad didactic I |
|---------------------------|-----------|------------------------------------|---|--|
| 86                        | 1         | 11                                 | 8                                       | 66                                     |

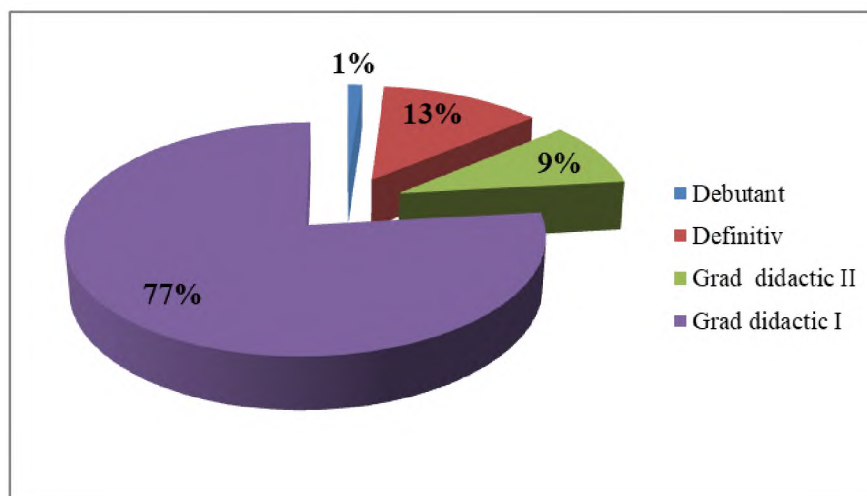

| Nr. cadre didactice cu doctorat |                              |  |
|---------------------------------|------------------------------|--|
| Total                           | Din care                     |  |
|                                 | gradul didactic I + doctorat | gradul didactic I cu echivalare doctorat |
| 6                               | 3                            | 3  |

### **2.2.2. Predarea și învățarea**

Obținerea informațiilor privind procesul de predare - învățare a fost posibilă pe baza analizei făcute de fiecare catedră și a chestionarelor aplicate elevilor din fiecare clasă.

În urma colectării și analizării datelor, formulăm următoarele judecăți:

#### **Puncte tari:**

- Munca profesorilor este încununată de progresul școlar al elevilor pe parcursul celor 4 ani de liceu;
  - Cu toate că rezultatele elevilor la testele inițiale în clasa a IX-a au fost nesatisfăcătoare, performanțele lor au crescut cu fiecare an școlar, reușind să încheie ciclul liceal și peste 80% să promoveze examenul de bacalaureat;
  - Profesorii dovedesc o bună cunoaștere a curriculum-ului și își stabilesc strategiile de predare – învățare în funcție de standardele de pregătire profesională, de specificul fiecărui colectiv de elevi (atitudine, grad de motivare, interese), de rezultatele la testele predictive, de progresul elevilor (dovezi: portofolii ale catedrelor, fișe de observare a lecțiilor);
  - A crescut numărul profesorilor care au adoptat strategii didactice în scopul învățării centrate pe elev (dovezi: planificările calendaristice și ale unităților de învățare, fișele de observare a lecțiilor, chestionarele aplicate elevilor);
  - În urma aplicării testelor predictive s-au stabilit programe de remediere sau planuri individuale de recuperare a decalajelor cognitive (dovezi: portofolii ale catedrelor);
  - S-a constatat că în urma parcurgerii programelor de recuperare, elevii obțin rezultate mai bune la învățătură (dovezi: statistici privind progresul elevilor);
  - Peste 90 % dintre elevi primesc feed-back asupra propriului progres (dovezi: rapoarte ale catedrelor);
  - Profesorii folosesc strategii de lucru eficiente pentru a promova egalitatea șanselor și a împiedica discriminarea, realizând o proiectare didactică adaptată pentru elevii cu CES (dovezi: modalități de evaluare unitare la nivelul catedrelor, teze cu subiect unic, planificări și proiecte didactice pentru elevii cu CES);
  - Peste 90% dintre profesori stabilesc relații de lucru eficiente cu elevii (dovezi: rezultatele testelor inițiale comparate cu testele finale denotă progresul școlar, conform rapoartelor catedrelor);
  - S-au găsit modalități adecvate de descoperire și de stimulare a elevilor performanți (dovezi: portofoliile catedrelor, statisticile cercului calității „Olimpiade și concursuri”, premii acordate de Asociația profesorilor și părinților de la Colegiul Economic „Dimitrie Cantemir,, Suceava);
  - La orele de instruire practică și la cele de specialitate s-au manifestat preocupări de dezvoltare la elevi abilități practice, spirit economic (dovezi: fișele de observare a lecțiilor, chestionarele aplicate elevilor) ;
  - A crescut interesul cadrelor didactice pentru perfecționare continuă: susținerea de grade didactice, participarea la cursuri de formare, participare la simpozioane, conferințe etc. (dovezi: portofoliul responsabilului pentru formarea continuă);
  - Resursele materiale existente în școală sunt integrate în lecție pentru sprijinirea învățării în proporție de 100 % (dovezi: proiectarea unităților de învățare, planurile de lecție, fișele de asistențe la lecție);
  - S-au înregistrat rezultate bune la Examenul de bacalaureat (dovezi: statisticile școlii);
  - 90% dintre elevi acordă calificativul foarte bine pentru gradul de implicare al cadrelor didactice în procesul de predare, 90% dintre elevii școlii apreciază cu foarte bine atitudinea și comportamentul cadrelor didactice față de elevi (sursa: chestionare elevi).

### **Puncte slabe:**

- Există o mare dificultate în realizarea performanțelor școlare la disciplinele care au alocat un număr mic de ore în planul de învățământ (dovezi: chestionare aplicate cadrelor didactice);
  - Elevii din clasa a IX-a sunt tot mai slab pregătiți, rezultatele la testarea națională, precum și notele la testele inițiale certifică acest lucru;
  - Există încă deficiențe în notarea ritmică a elevilor și în consemnarea rezultatelor școlare în cataloage (dovezi: cataloagele claselor);
  - Platformele digitale ( AEL, INSAM etc.) nu se utilizează în suficientă măsură (dovezi: planificarea unităților de învățare, chestionarele aplicate elevilor);
  - Există un număr insuficient de manuale în biblioteca școlii (dovezi: rapoarte ale catedrelor);
  - La nivelul unor catedre, stabilirea criteriilor individuale de învățare se face mai ales pentru elevii performanți (pregătirea pentru concursuri școlare) și mai puțin pentru elevii cu deficiențe în învățare (dovezi: portofolii ale catedrelor);
  - Din cauza programelor școlare încărcate și a ritmului lent de învățare al majorității elevilor școlii, predomină evaluarea sumativă în defavoarea celei formative;
  - Elevii cu rezultate la concursuri naționale, care nu se regăsesc în CAEN, nu sunt recompensați deși contribuie la promovarea imaginii școlii la nivel județean sau național (dovezi: rapoarte ale catedrelor).

Pe baza constatărilor făcute s-au formulat **țintele** și s-au stabilit prioritățile în ceea ce privește aceste ținte:

- Abordarea interdisciplinară a conținuturilor și elaborarea de opționale care să vizeze dezvoltarea creativității elevilor și utilizarea tehnicii de calcul pentru identificarea, stocarea, ordonarea informațiilor pentru ca strategia de pregătire să corespundă dinamicii informației în domeniul vizat de formare;
  - Intensificarea pregătirii elevilor la disciplinele pentru Examenul de bacalaureat;
  - Monitorizarea și desfășurarea cu responsabilitate și rigoare a programelor de perfecționare la nivelul catedrelor de specialitate;
  - Creșterea numărului de participanți la cursuri de formare cu credite;
  - Dezvoltarea programelor de parteneriat în vederea inserției pe piața muncii a absolvenților;
  - Activitatea profesorului diriginte va fi centrată pe consiliere și orientare profesională și pe stabilirea dialogului cu familiile elevilor;
  - Creșterea gradului de motivare a elevilor prin implicarea lor activă în procesul didactic;
  - Stabilirea criteriilor individuale privind rezultatele la învățătură și ținte individuale de învățare pe baza testelor inițiale;
    - Adaptarea strategiilor de învățare pentru a răspunde stilurilor individuale de învățare, nevoilor, abilităților și gradului de motivare a fiecărui elev;
    - Alcătuirea programelor de învățare astfel încât să ofere posibilitatea învățării prin pași mici;
      - Creșterea numărului de cadre didactice care aplică învățarea centrată pe elev;
      - Monitorizarea riguroasă a desfășurării lecțiilor cu ajutorul platformelor digitale de învățare;
      - Încurajarea comunicării pe orizontală (elev-elev) în procesul de predare - învățare;
      - Îmbunătățirea activității de marketing școlar pentru atragerea unor elevi cu o pregătire inițială mai bună;

- Consolidarea comunicării cu părinții, în vederea implicării acestora în activitățile școlii și sprijinirea elevilor în procesul educativ.

### **2.2.3. Materiale și resurse didactice**

#### **Puncte tari:**

- Școala dispune de 154 calculatoare conectate la rețea și la Internet, din care 112 utilizate de către elevi, 25 de către personalul didactic și 17 de către administrație;
- Întreținerea hard și soft este asigurată de o persoană specializată;
- Elevii de la calificările: „Tehnician în activități economice”, „Tehnician în administrație”, „Tehnician în activități de comerț”, realizează instruirea practică în cele două Firme de Exercițiu amenajate în liceu;
- Elevii de la calificările: „Tehnician în turism”, „Tehnician în gastronomie”, realizează instruirea practică în cadrul Agenției de turism Junior și în cadrul celor două laboratoare de alimentație publică din școală;
- În holul internatului funcționează unui spațiu pentru pregătire practică de tip „Recepție hotel”;
- Activitățile didactice se desfășoară în: 29 săli de clasă și cabinete școlare, o sală de gimnastică și un teren sportiv amenajat;
- Există un cabinet pentru pregătirea practică a elevilor de la calificarea „Coafor – stilist” și alte 2 cabinete școlare: Limba română, Pro Lang (limbi străine);
- Există un cabinet psihologic cu dotări de ultimă generație;
- Biblioteca școlii este dotată cu un număr de 25.883 volume, 273 de cărți fiind aduse doar în ultimul an școlar (2019). În decursul ultimului an școlar au fost achiziționate din fonduri proprii un număr de 17 volume de specialitate economică și 223 volume beletristică din literatura obligatorie și critică literară;
- Biblioteca a primit donație de la profesorii unității un număr de 9 volume de specialitate, iar Consiliului Școlar al Elevilor a donat bibliotecii școlare un număr de 24 volume de beletristică universală și contemporană;
- S-au achiziționat 31 televizoare SMART;
- În dotarea școlii sunt 8 imprimante multifuncționale și 15 imprimante alb-negru;
- Există 11 săli de clasă cu table moderne (magnetice) la care nu se utilizează creta;
- Sunt reabilitate în totalitate 19 săli de clasă;
- Există camere video în fiecare sală de clasă;
- Fiecare comisie metodică are în dotare un laptop;
- Există un număr de 120 de elevi interni, cazați în căminul propriu, care servesc masa în cantina proprie.

#### **Puncte slabe:**

- Laboratoarele de fizică, biologie - chimie funcționează ca și săli de clasă, făcând impropriu desfășurarea unor experimente, în același timp fiind necesară dotarea cu truse, aparatură, ustensile și substanțe conform noilor programe școlare (fișe de gestiune);
- Baza materială a cabinetelor de informatică, la care au acces toți elevii este modernă, dar se impune continuarea dotării cu mobilier adecvat;
- Spațiul cabinetelor de informatică este mic în comparație de numărul de calculatoare existente;
- Cele 75 licențe Windows Xp – achiziționate în noiembrie 2014 nu sunt suficiente, pentru sistemele informatice din școală;
- Numărul sălilor de clasă este insuficient;
- Comisiile metodice nu dispun de aparatura necesară multiplicării testelor, fișelor de lucru, fișelor de documentare etc.;

• În biblioteca școlii nu sunt suficiente volume de literatură contemporană și bibliografie de specialitate.

#### **2.2.4. Consilierea și orientarea elevilor**

Consilierea școlară se axează pe unitatea triadică: familie - copil - școală, în vederea desfășurării unei educații eficiente și a dezvoltării optime a personalității elevului. Consilierea psihopedagogică are drept obiectiv în școală dezvoltarea unui sistem coerent de scopuri în viață și întărirea comportamentului intențional. O persoană orientată spre scop este capabilă să pună în acțiune modele alternative de comportament, să abordeze problemele de viață din perspective diferite, dar fără a se cantona rigid în anumite soluții prefabricate.

La nivelul unității școlare s-au desfășurat activități coordonate de profesorii diriginți și de consilierul școlar: consiliere individuală elevi, consiliere individuală părinți, consultanță/ consiliere cadre didactice, consiliere la orele de dirigenție, consiliere de grup cu elevii (la cabinetul consilierului școlar), lectorate cu părinții, activități de orientare a carierei, programe interne de prevenție / intervenție.

| <b>Nr. crt</b> | <b>Domenii de activitate</b>  | <b>Număr</b>  |
|----------------|---|---|
| <b>1</b>       | <b>ACTIVITĂȚI de CONSILIERE INDIVIDUALĂ și/sau CONSILIERE de GRUP</b>   |   |
|                | <b>1.a) Activități de consiliere individuală</b>  |   |
|                | <b><u>1.1.a) consiliere individuală elevi</u></b><br>Tematici abordate:<br>Probleme de relaționare și comunicare<br>Elevi cu C.E.S.<br>Probleme psiho - emoționale<br>Probleme comportament deviant<br>Dificultăți motivaționale<br>Probleme comportament agresiv   | Număr total de elevi consiliați individual:<br><br>Nivel liceu: <b>58</b>   |
|                | <b><u>1.2.a) consiliere individuală părinți</u></b><br>Tematici abordate:<br>Probleme adaptare școlară<br>Problematică elevi cu C.E.S.<br>Dificultăți de comunicare și relaționare<br>Dificultăți motivaționale   | număr beneficiari: <b>31</b>  |
|                | <b><u>1.3.a) consultanță/ consiliere profesori</u></b><br>Scop/ Tematici abordate :<br>Probleme ale elevilor, probleme de comunicare, orientare socio-profesională, managementul clasei, adaptare școlară, eșec școlar, probleme de relaționare, comportament deviant, elevi cu C.E.S., A.D.H.D., violență elevi etc. | număr beneficiari: <b>212</b>   |
|                | <b>1.b) Activități de consiliere de grup</b>  |   |
|                | <b><u>1.1.b) consiliere de grup pentru elevi</u></b><br>Tematici abordate:<br>O.S.P.<br>Alegerea corectă a viitoarei facultăți și meserii.<br>Adolescența și rolul ei în dezvoltarea relațiilor interpersonale.   | număr total grupuri: <b>3</b><br>număr total elevi: <b>14</b><br>din care:<br>Nivel liceu: <b>8</b> . S-au realizat <b>3 activități</b> . |
|                | <b><u>1.2.b) activități la orele de dirigenție</u></b><br>Tematici abordate: Educație pentru sănătate.  | număr de ore: 25<br>număr beneficiari: <b>575</b>   |

|          |   |   |
|----------|---|---|
|          |   | Nivel liceu: <b>575</b>   |
|          | <b><u>1.3.b) activități cu părinții (ședințe, lectorate, consiliere de grup)</u></b><br>Tematici abordate:<br>Tentațiile vârstei adolescenței<br>Relația elev – părinte<br>Comunicare eficientă<br>O.S.P.<br>Optimizarea comunicării părinte - elev | număr ședințe cu părinții: 4<br>număr lectorate: <b>1</b><br>(lectorat cu reprezentanții părinților de la fiecare clasă)<br>număr activități de consiliere de grup: 1 |
| <b>2</b> | <b>ACTIVITĂȚI de ORIENTARE A CARIEREI</b>   |   |
|          | <b>2.a) Activități de consiliere individuală pentru OSP</b>   |   |
|          | <b><u>consiliere individuală elevi</u></b><br>Activități de informare, testare psihoaptitudinală în scopul autocunoașterii, asistență privind luarea deciziei, consiliere individuală privind cariera.  | Număr total de ședințe de consiliere individuală: <b>146</b> , acordate pentru un număr de <b>112</b> elevi, din care:<br>Nivel liceu: <b>112</b>                     |
|          | <b>2.b) Activități OSP desfășurate cu clasa de elevi</b>  |   |
|          | <b><u>activități la orele de dirigentie, pe teme de orientare școlară</u></b><br>Denumirea activității:<br>Alegerea corectă a viitoarei meserii<br>Alegerea corectă a viitoarei facultăți   | număr de ore: <b>14</b> .<br>număr beneficiari: <b>330</b> , din care:<br>Nivel liceu: <b>330</b> elevi clasele a XI a și a XII a.                                    |
| <b>3</b> | <b>Activități de prevenție/ intervenție/ dezvoltare personală derulate în unitatea de învățământ</b>  |   |
|          | <b>Prevenirea consumului de tutun, alcool, droguri – 12 activități desfășurate la clasele a IX a și a X a.</b>  |   |

La începutul anului școlar, s-au aplicat chestionare în vederea identificării nevoilor de consiliere a elevilor, părinților și cadrelor didactice.

S-a realizat, actualizat și reactualizat baza de date pentru elevii cu CES, TSI, probleme sociale, comportamentale, conform anexelor din procedura SEOSP/CJAP.

#### **Puncte tari:**

- Modalități alternative de educație reflectate de activități extracurriculare diverse la nivelul școlii și la nivelul claselor de elevi;
- Valorificarea experiențelor personale ale elevilor în activitățile educative în vederea pregătirii elevilor pentru viața reală;
- Alternarea formelor de organizare a activităților de consiliere și orientare ce creează o diversitate de experiențe de învățare;
- Alternarea diverselor roluri ale cadrului didactic și asumarea diferitelor roluri de către elevi, care generează dezvoltarea competențelor de autoevaluare;
- Creșterea semnificativă a numărului de cadre didactice și elevi care participă la activități educative.
- Activitatea prolifică a Asociației Părinților și Profesorilor de la Colegiul Economic „Dimitrie Cantemir” Suceava.
- Responsabilizarea *Consiliul Școlar al elevilor și Consiliul Reprezentativ al Părinților* ca foruri funcționale la nivelul școlii;
- Implicarea activă a elevilor în activitățile extrașcolare;



- Antrenarea elevilor în activități competitive cu rol socializator;
- Disponibilitatea ONG-urilor locale și naționale în a acorda consultanță și sprijin logistic pentru dezvoltarea unor activități menite să educe tineretul în sensul evoluției calității vieții;
- Disponibilitatea conducerii în a sprijini demersurile Consiliului Școlar al Elevilor și ale consilierului educativ.
- Amenajarea estetică, funcțională și cu materiale informative a cabinetul de Consiliere Școlară.

**Puncte slabe:**

- Scăderea interesului elevilor și a familiei față de activitățile educative și extracurriculare precum și minimalizarea importanței acestora;
- Numărul mare de ore de dirigenție care **nu se efectuează** potrivit planificărilor calendaristice;
- Reticența în susținerea unor lecții deschise în cadrul Comisiei metodice a diriginților;
- Slaba implicare a cadrelor didactice, care nu sunt diriginți, în viața clasei în afara orelor predate la disciplina respectivă;
- Lipsa unui spațiu adecvat pentru desfășurarea activităților educative școlare și extrașcolare;
- Conservatorismul și inerția manifestate de unii profesori diriginți;
- Numărul redus al activităților în care sunt implicați părinții.

**2.2.5. Calificări și curriculum**

Ordinele de ministru în vigoare pentru anul școlar 2019-2020 privind planurile cadru de învățământ și programele școlare pe ani de studii/calificări profesionale pentru care se asigură pregătirea prin învățământul preuniversitar-învățământ de zi (liceal și profesional de 3 ani), pe discipline de studiu:

**I. CULTURA GENERALĂ**

**A. Pentru planurile cadru se aplică:**

- OMECI nr. 3411 din 16.03.2009, pentru clasele a IX a filiera tehnologică
- OMECTS nr. 3081 din 27.01.2010, pentru clasele a X a filiera tehnologică
- OMECI nr. 3412 din 16.03.2009, pentru clasele a XI a și a XII a filiera tehnologică și filiera teoretică
- OMEN nr. 3152 din 22.02.2014 pentru învățământul profesional de 3 ani clasele a IX a, a X a și a XI a

**B. Pentru programele școlare, pe discipline de studiu, se aplică:**

1. Limba română

- OMECI nr. 5099 din 9.09.2009, pentru clasele a IX a și a X a filiera tehnologică, precum și pentru învățământul profesional de 3 ani, clasele a IX a, a X a și a XI a
- OMEC nr. 3252 din 13.02.2006 pentru clasele a XI a filiera tehnologică și filiera teoretică
- OMEC nr. 5959 din 22.12.2006 pentru clasele a XII a filiera tehnologică și filiera teoretică

2. Matematică

- OMECI nr. 5099 din 9.09.2009, pentru clasele a IX a filiera tehnologică precum și pentru clasa a IX a învățământ profesional de 3 ani
- OMEC nr. 4598 din 31.08.2004, pentru clasele a X a filiera tehnologică pentru clasa a XI a învățământ profesional de 3 ani
- OMEC nr. 3252 din 13.02.2006 pentru clasele a XI a filiera tehnologică și filiera teoretică

- OMEC nr. 3252 din 13.02.2006 pentru clasele a XII a filiera tehnologică
  - OMEC nr. 5959 din 22.12.2006 pentru clasele a XII a filiera teoretică
3. Limbi moderne
- OMEC nr. 3410 din 7.03.2006, pentru clasele a XI a și a XII a filiera teoretică Engleză L1, 2 și Franceză L1, 2
  - OMEC 3252 din 13.02.2006, pentru clasa a XI a filiera teoretică - Germană L1,2
  - OMEC 5959 din 22.12.2006, pentru clasa a XII a filiera teoretică - Germană L1,2
  - OMEC nr. 3458 din 9.03.2004, pentru clasele a IX a filiera tehnologică - L1 Engleză și L1 Franceză, pentru clasa a IX a învățământ profesional de 3 ani - L1 Engleză și L1 Franceză
  - OMEC nr. 4598 din 31.08.2004, pentru clasele a X a filiera tehnologică
  - OMEC nr. 4598/31.08.2004 pentru clasa a XI a învățământ profesional de 3 ani – L1 engleză și L1 franceză
  - OMECI nr. 5099 din 9.09.2009, pentru clasele a IX a și a X a filiera tehnologică-L2 Engleză, L2 Franceză și L2 Germană și pentru clasele a IX a și a XI a învățământ profesional de 3 ani - L2 Engleză, L2 Franceză, L1 și L2 Germană
  - OMEC nr. 3488 din 23.03.2006 pentru clasele a XI a și a XII filiera tehnologică -L1 și L2 Engleză, L1 și L2 Franceză și L2 Germană
4. Istorie –Geografie
- OMEC nr. 3458 din 9.03.2004, pentru clasele a IX a și a X a filiera tehnologică; pentru semestrul I clasa a IX a învățământ profesional de 3 ani
  - OMEC nr. 4598 din 31.08.2004, pentru clasele a X a filiera tehnologică; pentru semestrul al II lea clasa a IX a învățământ profesional de 3 ani
  - OMEC nr. 3252 din 13.02.2006 pentru clasele a XI a filiera tehnologică și filiera teoretică
  - OMEC nr. 5959 din 22.12.2006 pentru clasele a XII a filiera tehnologică și filiera teoretică
5. Discipline socio – umane
- Disciplina Logică - OMECI nr. 5099 din 9.09.2009, pentru clasele a IX a filiera tehnologică, precum și pentru clasa a IX a învățământ profesional de 3 ani
  - Disciplina Psihologie - OMEC nr. 4598 din 31.08.2004 pentru clasele a X a filiera tehnologică
  - Disciplina Economie - OMEC nr. 3252 din 13.02.2006 pentru clasele a XI a filiera tehnologică și filiera teoretică
  - Disciplina Economie aplicată - OMEC nr. 5959 din 22.12.2006 pentru clasele a XII a filiera tehnologică
  - Disciplina Filozofie - OMEN nr. 5364 din 15.12.2000 pentru clasele a XII a filiera teoretică
  - Disciplina Educație antreprenorială - OMEC 4598/31.08.2004 pentru clasele a X a filiera tehnologică, pentru clasa a XI a învățământ profesional de 3 ani
6. Informatică
- OMECI nr. 5099 din 9.09.2009, pentru clasele a IX a, a X a, a XI a, a XII a filiera tehnologică; pentru clasele a XII a filiera teoretică și pentru clasele a IX a învățământ profesional de 3 ani
  - OMECI nr. 3410 din 16.03.2009, pentru clasa a XI a filiera teoretică
7. Fizică
- OMEC 3458/9.03.2004 pentru clasele a IX a filiera tehnologică; pentru clasa a IX a învățământ profesional de 3 ani

- OMEC 4598/31.08.2004 pentru clasele a X a filiera tehnologică, pentru clasa a XI a învățământ profesional de 3 ani

- OMEC nr. 3252 din 13.02.2006 pentru clasele a XI a filiera teoretică
- OMEC nr. 5959 din 22.12.2006 pentru clasele a XII a filiera teoretică

#### 8. Chimie

- OMECI nr 5099/9.09.2009 pentru clasele a IX a, a X a, a XI a, a XII a, filiera tehnologică și filiera teoretică precum și pentru clasele a IX a și a XI a învățământ profesional de 3 ani

#### 9. Biologie

- OMECT 3458/9.03.2004 pentru clasele a IX a și a X a filiera tehnologică și pentru semestrul I clasa a IX a învățământ profesional de 3 ani

- OMEC 4598/31.08.2004 pentru semestrul al II a clasa a IX a învățământ profesional de 3 ani

- OMEC nr. 3252 din 13.02.2006 pentru clasele a XI a filiera teoretică
- OMEC nr. 5959 din 22.12.2006 pentru clasele a XII a filiera teoretică

#### 10. Educație fizică

- OMECI nr 5099/9.09.2009 pentru clasele a IX a, a X a, a XI a, a XII a, filiera tehnologică, filiera teoretică și învățământ profesional de 3 ani, clasa a IX a, a XI a

#### 11. Religie (cultul ortodox)

- OMECT nr. 5230/01.09.2008 pentru clasele a IX a, a X a, a XI a, a XII a, filiera tehnologică și filiera teoretică precum și pentru clasa a IX a învățământ profesional de 3 ani

#### 12. Consiliere și orientare

- OMEN nr. 4437 din 2014 pentru clasele a IX a și a XI a învățământ profesional de 3 ani

- OMEC nr. 5287 din 9.10.2006 pentru clasele a IX a, a X a, a XI a, a XII a, învățământ liceal, filiera tehnologică și filiera teoretică

## **II. CULTURA DE SPECIALITATE**

a. La clasa a IX a, ciclul inferior al liceului - filiera tehnologică, unde pregătirea se realizează pe domenii de pregătire de bază, se aplică:

- Planul - cadru de învățământ aprobat prin OMECI nr. 3411 din 16.03.2009;
- Planurile de învățământ aprobate prin OMENCS nr. 4457/5.07.2016 corelat cu OMEN 3207/2019 privind măsurile de aplicare și corelare a planurilor de învățământ pentru învățământul profesional, liceal – filiera tehnologică, cu structura anului școlar 2019-2020
- Programele școlare pentru cultura de specialitate și pregătirea practică săptămânală din aria curriculară Tehnologii, precum și pentru stagiile de pregătire practică – CDL aprobate prin OMENCS nr. 4457 din 5.07.2016.

b. La clasa a X a ciclul inferior al liceului – filiera tehnologică, unde pregătirea se realizează pe domenii de pregătire generală, se aplică:

- Planurile cadru aprobate prin OMECTS nr. 3081/27.01.2010, Anexa 2;
- Planurile de învățământ aprobate prin OMEN nr. 3915/18.05.2017 corelat cu OMEN 3207/2019 privind măsurile de aplicare și corelare a planurilor de învățământ pentru învățământul profesional, liceal – filiera tehnologică, cu structura anului școlar 2019-2020;
- Programele școlare pentru cultura de specialitate și pregătirea practică săptămânală din aria curriculară Tehnologii precum și pentru pregătirea practică comasată/stagiile de pregătire practică -CDL aprobate prin OMEN nr. 3915/18.05.2017, Anexele 1 și 2

c. La clasa a IX a învățământ profesional de stat, unde pregătirea se realizează pe domenii de pregătire de bază aprobate prin OMENCS nr. 4457/5.07.2016, se aplică:

- Planurile cadru aprobate prin OMEN nr. 3152 din 24.02.2014;

- Planurile de învățământ aprobate prin OMENCS nr. 4457/5.07.2016 corelat cu OMEN 3207/2019 privind măsurile de aplicare și corelare a planurilor de învățământ pentru învățământul profesional, liceal – filiera tehnologică, cu structura anului școlar 2019-2020;

- Programele școlare pentru cultura de specialitate și pregătirea practică săptămânală din aria curriculară tehnologiei, precum și pentru stagiile de pregătire practică - CDL aprobate prin OMENCS nr. 4457/5.07.2016

d. La clasa a XI a învățământ profesional de stat se aplică:

- Planurile cadru aprobate prin OMEN nr. 3152 din 24.02.2014;

- Planurile de învățământ pentru cultura de specialitate, pregătirea practică săptămânală și stagiile de pregătire practică CDL, aprobate prin OMEN nr. 3500/29.03.2018 corelat cu OMEN 3207/2019 privind măsurile de aplicare și corelare a planurilor de învățământ pentru învățământul profesional, liceal – filiera tehnologică, cu structura anului școlar 2019-2020;

- Programele școlare aprobate prin OMEN nr. 3501/29.03.2018

Calificările profesionale ce pot fi obținute în ciclul superior al liceului, indiferent de rutele anterioare de pregătire, utilizează planurile cadru și planurile de învățământ, după cum urmează:

e. La clasa a XI a ciclul superior al liceului – filiera tehnologică, se aplică OMECTS nr. 3753/9.02.2011, Anexa 1, art. 2:

- Planurile cadru de învățământ aprobate prin OMECI nr. 3412/16.03.2009, Anexa 4;

- Planurile de învățământ pentru cultura de specialitate, pregătirea practică și pentru stagiile de pregătire practică aprobate prin OMEN nr. 3500/29.03.2018, corelat cu OMEN 3207/2019 privind măsurile de aplicare și corelare a planurilor de învățământ pentru învățământul profesional, liceal – filiera tehnologică, cu structura anului școlar 2019-2020;

- Programele școlare sunt aprobate prin OMEN nr. 3501/29.03.2018, Anexa 1.

f. La clasa a XII a ciclul superior al liceului – filiera tehnologică, se aplică OMECTS nr. 3753/9.02.2011, Anexa 1;

- Planurile cadru de învățământ aprobate prin OMECI nr. 3412/16.03.2009, Anexa 4;

- Planurile de învățământ pentru cultura de specialitate, pregătirea practică și pentru stagiile de pregătire practică aprobate prin OMEN nr. 3500/29.03.2018, corelat cu OMEN 3207/2019 privind măsurile de aplicare și corelare a planurilor de învățământ pentru învățământul profesional, liceal – filiera tehnologică, cu structura anului școlar 2019-2020;

- Programele școlare sunt aprobate prin OMEN nr. 3501/29.03.2018, Anexa 2.

**Curriculum în dezvoltare locală (CDL) proiectat, avizat și aprobat pentru anul școlar 2019 -2020:**

I. **Învățământ liceal**

| Nr. crt. | Denumire CDL  | Clasa   | Calificarea profesională                            |
|----------|---|---------|---|
| 1.       | Industria ospitalității locale                              | a IX a  | - Tehnician în turism<br>- Tehnician în gastronomie |
| 2.       | Bucovina turistică  | a X a   | - Tehnician în turism                               |
| 3.       | Bucovina culinară   | a X a   | - Tehnician în gastronomie                          |
| 4.       | Valorificarea potențialului turistic bucovinean             | a XI a  | - Tehnician în turism                               |
| 5.       | Activitatea de producția culinară în unități de alimentație | a XI a  | - Tehnician în gastronomie                          |
| 6.       | Educație pentru dezvoltare durabilă în turism               | a XII a | - Tehnician în turism                               |
| 7.       | Oferta de produse în unitățile de                           | a XII a | - Tehnician în gastronomie                          |

|     |  |        |  |
|-----|--|--------|--|
|     | alimentație din Bucovina   |        |  |
| 8.  | Calcul economic și completarea documentelor pentru principalele tranzacții economice | a IX a | - Tehnician în activități economice<br>-Tehnician în administrație<br>-Tehnician în comerț |
| 9.  | Birou de învățare  | a X a  | -Tehnician în activități economice   |
| 10. | Autorități ale administrației publice locale   | a X a  | -Tehnician în administrație  |
| 11. | Birou de învățare– activitatea agentului comercial                                   | a X a  | -Tehnician în comerț   |
| 12. | Elemente de fiscalitate și piața asigurărilor  | a XI a | - Tehnician în activități economice  |
| 13. | Merchandising și comerț modern   | a XI a | - Tehnician în comerț  |
| 14. | Elemente de drept și legislație  | a XI a | - Tehnician în administrație   |
| 15. | Adaptarea noilor tendințe de estetică la caracteristicile clientului                 | a XI a | - Coafor stilist   |
| 16. | Competitivitatea și costurile  | XII    | - Tehnician în comerț  |
| 17. | Elemente de dreptul muncii   | XII    | Tehnician în activități economice<br>-Tehnician în administrație<br>- Coafor stilist       |

## II. Învățământ profesional

| Nr. crt. | Denumire CDL   | Clasa  | Calificarea profesională   |
|----------|--|--------|--|
| 1.       | Activități specifice unităților de alimentație                           | a XI a | Ospătar (chelner), vânzător în unități de alimentație                      |
| 2.       | Serviciile hoteliere și de alimentație în industria ospitalității locale | a IX a | Ospătar (chelner), vânzător în unități de alimentație<br>Lucrător hotelier |

Curriculumul în dezvoltarea locală (CDL) pentru clasele a IX a, a X a ciclul inferior al liceului – filiera tehnologică, clasa a IX a învățământ profesional de stat a fost proiectat conform *Reperelor metodologice privind proiectarea curriculumului în dezvoltarea locală pentru clasele a IX a și a X a, ciclul inferior al liceului, filiera tehnologică și învățământul profesional*, aprobate prin OMEN nr. 3914/18.05.2017

Curriculumul în dezvoltarea locală (CDL) pentru *clasa a XI a învățământ profesional, clasele a XI a și a XII a ciclul superior al liceului, filiera tehnologică* a fost proiectat conform *Orientărilor metodologice generale pentru elaborarea curriculumului în dezvoltarea locală* aprobate prin OMEN nr. 3502/29.03.2018

### **2.2.6. Resursele fizice și umane. Resurse financiare**

#### **1. Resurse fizice**

*Baza materială* a Colegiului Economic „Dimitrie Cantemir” Suceava este alcătuită din:

- 22 săli de clasă
- 6 laboratoare
- 2 laboratoare de informatică
- 2 Firme de exercițiu dotate cu calculatoare

- 2 laboratoare de alimentație publică
- 1 laborator de fizică
- 1 laborator de chimie – biologie
- 1 laborator de limbi moderne – Prolang
- 1 agenție de turism (Firmă de exercițiu)
- 1 recepție hotel
- 1 cabinet coafor-stilist
- 1 cabinet de limba română
- 1 cabinet de matematică
- 1 cabinet chimie – biologie
- 1 cabinet istorie - geografie
- 1 cabinet de informatică
- 1 cabinet pentru proiecte europene/Asociația Părinților și Profesorilor din cadrul Colegiului Economic „Dimitrie Cantemir” Suceava
- 1 cabinet consiliere și orientare
- 1 amfiteatru
- 1 bibliotecă școlară
- 1 internat cu 250 locuri
- 1 cantină cu sală de mese cu 150 locuri pe serie
- 1 sală de sport
- 1 teren de sport
- 1 cabinet medical
- 2 cabinete directori
- 1 birou consilier educativ + coordonator CEAC
- 1 birou contabilitate
- 1 birou secretariat
- 1 cabinet al inginerului de sistem
- 1 spațiu al personalului de serviciu.

Școala are în dotare **154 de calculatoare** conectate la internet din care:

- 112 sunt utilizate de către elevi
- 25 sunt utilizate de către personalul didactic
- 17 sunt utilizate în administrație

La **biblioteca** în decursul ultimului an școlar au fost achiziționate din fondurile Colegiului Economic un număr de 17 volume de specialitate economică și 223 volume beletristică din literatura obligatorie și critica literară. Biblioteca a primit donație de la profesorii unității un număr de 9 volume de specialitate. Consiliul Școlar al Elevilor, reprezentat de eleva Vicenco Daniela, a donat bibliotecii școlare un număr de 24 volume de beletristică universală și contemporană.

Numărul total al volumelor este 26156. (25883+ 273 volume)

**Personalul didactic** este alcătuit din 86 cadre didactice, din care :

- 82 profesori titulari (78 ai unității și 4 a altor unități ) – 96 %;
- 2 profesori calificați angajați pe perioadă determinată – 2%;
- 2 pensionari – 2%.

Din cele 86 cadre didactice sunt: 1 debutant (1%), 11 cu definitivat (16%), 8 cu gradul didactic II (9%), 66 gradul didactic I (77%). În colectivul profesoral sunt 6 doctori, din care 3 au gradul I echivalat cu doctoratul, 3 profesori au obținut și gradul I și doctoratul.

Personalul didactic de predare și cel auxiliar din Colegiul Economic „Dimitrie Cantemir” Suceava și-a dezvoltat modele de gândire inedite și exploratorii, deprinderi și competențe profesionale prin participarea la activități de formare și perfecționare în scopul ameliorării procesului instructiv-educativ și profesionalizării carierei didactice. Se constată un interes sporit în participarea la examenele de definitivare și grade didactice, programe de conversie profesională, programe postuniversitare de formare și dezvoltare profesională continuă, studii universitare de masterat și studii universitare de doctorat. În vederea asigurării dimensiunii europene a educației, profesori din toate ariile curriculare efectuează mobilități în cadrul programului Erasmus+, dezvoltând strategii interactive de predare învățare în vederea stimulării unei cunoașteri active prin asocierea unor situații practice, învățarea fiind astfel un proces activ și constructiv.

Calitatea personalului didactic este evidențiată din statistica următoare:

- 86 % au un grad didactic sau doctorat;
- 58% sunt implicați în activități de cercetare științifică și pedagogică;
- 43% au avut rezultate deosebite în pregătirea elevilor;
- 58% este ponderea personalului didactic care au lucrări și articole publicate (cărți, studii și articole în reviste de specialitate cu ISBN și ISSN, conferințe naționale și internaționale);
- 74% dintre părinții chestionați apreciază favorabil calitatea activității didactice din unitate (sursa: chestionar părinți);
- 80% dintre profesorii școlii consideră că principala valoare a școlii este calitatea colectivului didactic (sursa: chestionar profesori);
- 55,55% dintre profesorii școlii au participat în ultimii trei ani la programe de formare (managementul calității în educație, prevenirea consumului de droguri la adolescenți prin intervenții active în școală, inițiere operare PC, comunicare în limbă străină, abilitare curriculară, elaborare standarde și curriculum, consiliere și orientare privind cariera, învățare centrată pe elev, legislație și deontologie în educație, multimedia în educație, oratorie și dezbateri etc.) și estimăm că acest proces va continua, bazându-ne pe faptul că 43% dintre profesorii școlii consideră că principalul aspect pe care trebuie să-l dezvolte școala este formarea continuă a cadrelor didactice (sursa: chestionar profesori);
- 100% din personalul administrativ deține o calificare corespunzătoare postului ocupat, prestând servicii de calitate.

**Resursele financiare** de care a dispus școala conform bugetului pentru anul 2019 au cuprins pe prevederi bugetare la „*Bunuri si servicii*” 1.635.098 lei din care s-au efectuat plăți până la data de 30.11.2019 în sumă de 1.491.983 lei. Principalele categorii de cheltuieli au fost:

- Cheltuielile cu întreținerea și funcționarea școlii cum ar fi: furnituri de birou, materiale de curățenie, încălzit și iluminat, apa, canal, telefon precum și cheltuielile pentru serviciile de întreținere și funcționarea școlii de la 1 ianuarie 2019 și până la data de 30 noiembrie 2019 în sumă de 698.647 lei (serviciile de pază, serviciile de dezinsecție, dezinsecție și deratizare în medicina muncii și analize psihologice, formare profesională, materiale didactice (cataloge, pliante, huse cataloge, achizitie cărți de bibliotecă)
- Cheltuieli cu reparațiile curente în sumă de 241.000 lei (lucrări de reparații și renovare 7 săli de clasă efectuate în anul 2018 și achitate din bugetul anului 2019, lucrări de igienizare casa scării corp A și B, lucrări de reparații și igienizări 7 săli de clasă, cabinet contabilitate, casierie și cabinet director adjunct, lucrări de reparații și reabilitare coș fum centrală termică pe gaz natural,

- Cheltuielile cu obiectele de inventar: 100.908 lei.

Suma de 3.860.200 lei reprezintă totalitatea cheltuielilor necesare pentru desfășurarea activităților din cadrul școlii în condiții optime, conform proiectului de buget pentru anul 2020, întocmit pe baza referatelor de necesitate.

### **2.2.7. Parteneriate și colaborare**

Colegiul Economic „Dimitrie Cantemir” Suceava stabilește și dezvoltă parteneriate cu administrația publică locală, instituții publice, organizații, centre și asociații din județ și din țară care se concretizează într-o serie de acțiuni ce au ca obiect: consilierea, educarea și formarea tinerilor:

- Parteneriate cu administrația publică locală și alte instituții publice care se concretizează într-o serie de acțiuni ce au ca obiect educarea și formarea tinerilor:

1. Agenția de Ocupare a Forței de Muncă Suceava
2. Agenția pentru Protecția Mediului Suceava
3. Agenția Națională Împotriva Traficului de Persoane - Centru Regional Suceava
4. Biblioteca Bucovinei „I. G. Sbiera” Suceava
5. Biroul Național Sindical
6. Camera de Comerț și Industrie a Județului Suceava
7. Casa Corpului Didactic „George Tofan” Suceava
8. Casa de Cultură a Sindicatelor Suceava
9. Centrul de Informare Europe Direct Bucovina Suceava
10. Comisariatul Județean Suceava
11. Comisariatul pentru Protecția Consumatorilor Suceava
12. Consiliul Județean Suceava
13. Consiliul Local Suceava
14. Direcția Silvică Suceava
15. Direcția de Sănătate Publică Suceava
16. Direcția Județeană de Tineret și Sport Suceava
17. Garda Națională de Mediu Suceava
18. Inspectoratul de Jandarmi Județean „Bogdan Vodă” Suceava
19. Inspectoratul de Poliție Județean Suceava
20. Inspectoratul Teritorial de Muncă Suceava
21. Oficiul Județean pentru Protecția Consumatorilor Suceava
22. Muzeul Bucovinei Suceava
23. Prefectura Județului Suceava
24. Primăria Municipiului Suceava
25. Societatea Culturală „Ștefan cel Mare” Bucovina, Suceava
26. Spitalul Județean de Urgență Suceava
27. Teatrul Municipal „Matei Vișniec” Suceava
28. Teatrul „Mihai Eminescu” Botoșani

- Parteneriate cu organizații, centre și asociații din județ și din țară care au ca scop consilierea și educarea tinerilor:

#### **1. Asociația Părinților și Profesorilor de la Colegiul Economic „Dimitrie Cantemir” Suceava**

2. Asociația „Alecs Group” Suceava
3. Asociația „Lumina Lina” Suceava
4. Asociația InBusiness - Suceava
5. Centrul Carpato - Danubian de Geoecologie
6. Centrul Județean de Asistență Psihopedagogică Suceava



7. Centrul de Plasament „Speranța” Suceava
  8. Centrul de Prevenire, Evaluare și Consiliere Antidrog al județului Suceava
  9. Centrul Județean de Planificarea Familială și Contracepție Suceava
  10. Centrul Județean de Resurse și Asistență Educațională Dolj
  11. Centrul Școlar de Educație Incluzivă Suceava
  12. Direcția Generală de Asistență Socială și Protecția Copilului Suceava
  13. EuroActiv Suceava
  14. Junior Achievement România
  15. Salvați Copiii, filiala Suceava
- Parteneriate cu angajatorii din regiune în vederea efectuării instruirii practice în domeniile: economic, turism, alimentație publică, administrativ:
    1. S.C. Mariturlicu S.R.L. Cacica Suceava
    2. S.C. Euromarimont COM Suceava
    3. S.C. Avon Cosmetics (România) S.R.L
    4. S.C. Ianral S.R.L. Suceava
    5. S.C. Onero S.R.L. Suceava
    6. S.C. Ritmic COM S.R.L. Suceava - Cabana Isa
    7. S.C. Belpan S.R.L. Suceava
    8. S.C. Betty-Ice S.R.L. Suceava
    9. S.C. Glaza Blu S.R.L. Suceava, Restaurant Vivendi
    10. S.C. Mer-Dum S.R.L. Suceava – Hotel Zamca
    11. S.C. Michelle Center S.R.L. Suceava
    12. S.C. Lucy-Style S.R.L. Suceava
    13. S.C. Bucovina Vacance Tour S.R.L. Vatra Dornei Suceava
    14. Premier Restaurants Romania S.R.L. - Restaurant Mc Donalds
    15. Agenția de turism Juventus Travel Services S.R.L. Suceava
    16. Agenția de turism Champion Tour Suceava
    17. Unicredit Bank S.A, sucursala Suceava
    18. S.C. Ioviterapia S.R.L, Suceava
    19. S.C. Carrefour România S.A, Suceava
    20. AJPIS Suceava
    21. OJOFM Suceava
    22. Casa județeană de pensii, Suceava
    23. S.C. Pepco Retail S.R.L
    24. ING Bank NV Amsterdam Bucuresti
    25. S.C. Passa Tempo, Suceava
    26. S.C. Lucilux S.R.L, Suceava – Hotel Restaurant Casa de Piatra
    27. S.C. Nicolmit S.R.L, Suceava
  - Parteneriate sau colaborări cu alte unități de învățământ de același nivel din țară și străinătate:
    1. Colegiul Național Pedagogic „Ștefan Velovan” Craiova
    2. Colegiul Național „Ștefan cel Mare” Suceava (proiect educativ „StartIT, Concursul Județean de Informatică)
    3. Colegiul Tehnic „Ion Holban” Iași
    4. Colegiul Tehnic „Al. I. Cuza” Suceava
    5. Universitatea „Ștefan cel Mare” Suceava
    6. Școala Gimnazială Mitocu Dragomirnei
    7. Școala Postliceală Sanitară „Christina” Suceava
    8. Palatul Copiilor Suceava

9. Liceul Tehnologic „Ion Barbu” Giurgiu (proiect educațional „Stop evaziunii fiscale! Solicitați bon fiscal!”)

10. Școala Gimnazială „Mihai Halunga”, comuna Hîntești
11. Liceul Tehnologic Energetic, Câmpina
12. Colegiul Național „Mihai Eminescu”, Botoșani
13. F.E.G. Education, Școala postliceală – filiala Suceava
14. Școala Gimnazială „Dimitrie Păcurariu” - Șcheia
15. Școala postliceală sanitară „Christiana”, Suceava
16. Centrul Militar Județean
17. Asociația „Școala de Valori”, București
18. Colegiul Tehnic „Ion Holban” – Iași
19. Liceul Tehnologic „Voievodul Gelu” - Zalău
20. Liceul „Regina Maria” – Dorohoi
21. Colegiul Tehnic de Industrie Alimentară – Suceava
22. Colegiul Tehnic „Samoil Isopescu” - Suceava

• Parteneriate educaționale:

1. Natura și biodiversitatea
2. O viață sănătoasă
3. Gândește Eco, gândește pozitiv
4. Cine sunt eu?
5. Cerc de dezbateri Colegiului Economic – „Dimitrie Cantemir” - Suceava
6. Estetica și întreținerea corpului uman
7. Viața de liceu se trăiește o singură dată
8. Proiect Educațional „Parcul ECONomiștilor”
9. Artă sau violență? Tu alegi!
10. Arta de a fi sănătos

### **2.2.8. Analiza portofoliului de produse**

#### **Învățământ liceal forma de învățământ - zi Tehnician în activități economice – „STAR”**

Argumente:

- domeniul de activitate este cu segment mare, în creștere (sursa PLAI);
- procentul de inserție a absolvenților pe piața muncii este ridicat (sursa – monitorizarea absolvenților de către diriginți).

Strategii:

- creșterea ponderii calificării inclusiv pentru formarea adulților;
- creșterea segmentului de piață.

#### **Tehnician în turism intensiv Engleză – „STAR”**

Argumente:

- domeniul are o pondere însemnată la formarea PIB, volumul de activitate la nivelul județului majorându-se permanent (sursa PLAI);
- creșterea numărului de IMM-uri în domeniul turismului la nivel european (sursa PLAI);

- concurența altor școli din zonă;

- creșterea numărului de solicitări ale absolvenților de clasa a VIII a.

Strategii:

- promovarea mai intensă a acestei calificări;

- atragerea de elevi cu pregătire inițială bună care ulterior pot fi redirecționați spre alte domenii din ofertă (agroturism);

- desfășurarea orelor de teorie și practică în agenția de turism junior înființată la nivelul școlii;

- creșterea numărului de parteneriate încheiate între școală și agenții economici locali în vederea asigurării pregătirii practice a elevilor;

- creșterea segmentului de piață;

- implicarea elevilor în proiecte europene Erasmus+ în vederea experimentării condițiilor de lucru la nivel european.

#### **Tehnician în activități de comerț – „STAR”**

Argumente:

- comerțul cu ridicata și cu amănuntul este o ramură importantă în economia zonală (sursa PLAI);

- creșterea numărului de IMM-uri în domeniul turismului (sursa PLAI);

- tradiția școlii comerciale sucevene.

Strategii:

- intensificarea colaborării cu partenerii în vederea asigurării practicii de specialitate și a angajării absolvenților;

- dezvoltarea bazei materiale de practică la nivelul școlii în vederea însușirii abilităților specifice.

#### **Tehnician în turism – „STAR”**

Argumente:

- domeniul are o pondere însemnată la formarea PIB, volumul de activitate la nivelul județului majorându-se permanent (sursa PLAI);

- creșterea numărului de IMM-uri în domeniul turismului (sursa PLAI);

- concurența altor școli din zonă;

- creșterea numărului de solicitări ale absolvenților de clasa a VIII a.

Strategii:

- promovarea mai intensă a acestei calificări;

- atragerea de elevi cu pregătire inițială bună care ulterior pot fi redirecționați spre alte domenii din ofertă (agroturism);

- desfășurarea orelor de teorie și practică în agenția de turism junior înființată la nivelul școlii;

- creșterea numărului de parteneriate încheiate între școală și agenții economici locali în vederea asigurării pregătirii practice a elevilor;

- creșterea segmentului de piață;

- implicarea elevilor în proiecte europene Erasmus+ în vederea experimentării condițiilor de lucru la nivel european.

#### **Tehnician în administrație – „CASH COW”**

Argumente:

- cerințele în domeniul administrației de pe piața muncii sunt constante;

- cerința informatizării și modernizării în sector.

Strategii:

- încheierea de parteneriate între școală și administrația locală în vederea asigurării pregătirii practice a elevilor;

- creșterea calității pregătirii de specialitate în domeniu.

#### **Tehnician în gastronomie – „CASH COW”**

Argumente:

- piață stabilă, generatoare de profit;

- cerere mare pe piața muncii internă și internațională.

Strategii:

- menținerea numărului actual de clase;

- modernizarea bazei de practică în domeniul alimentației publice;
- implicarea elevilor în proiecte europene Erasmus+ în vederea experimentării condițiilor de lucru la nivel european.

#### **Matematică – informatică – intensiv – „CASH COW”**

Argumente:

- angajatorii preferă persoane cu abilitați în domeniul informaticii;
- piața rămâne în continuare atractivă cu un orizont larg;
- existența altor școli de profil în zonă.

Strategii:

- dezvoltarea bazei materiale existente;
- interdisciplinaritatea și aplicabilitatea informaticii în domeniul economic.

#### **Tehnician în activități economice, intensiv limba engleză - „VEDETĂ”**

Argumente:

- domeniul de activitate este cu segment mare, în creștere (sursa PLAI);
- piață în creștere, generatoare de profit;
- cerere mare pe piața muncii internă și internațională;
- în economia actuală, cunoașterea a cel puțin o limbă străină este o condiție esențială impusă de angajatorii din toate domeniile;
- extinderea companiilor multinaționale;
- procentul de inserție a absolvenților pe piața muncii este ridicat (sursa – monitorizarea absolvenților de către diriginți).

Strategii:

- creșterea ponderii calificării;
- dezvoltarea competențelor antreprenoriale prin implicarea elevilor și profesorilor în activități practice (târguri naționale și internaționale ale firmelor de exercițiu, concurs Business plan etc.).

#### **Tehnician în activități economice, intensiv limba franceză - „DOG” (Piatră de moară)**

Argumente:

- domeniul de activitate este cu segment mare, în creștere (sursa PLAI);
- piață în creștere, generatoare de profit;
- procentul de inserție a absolvenților pe piața muncii este ridicat (sursa – monitorizarea absolvenților de către diriginți);
- retragerea calificării din oferta educațională;
- în economia actuală, cunoașterea a cel puțin o limbă străină este o condiție esențială impusă de angajatorii din toate domeniile;
- extinderea companiilor multinaționale.

Strategii:

- scăderea ponderii calificării;
- dezvoltarea competențelor antreprenoriale prin implicarea elevilor și profesorilor în activități practice (târguri naționale și internaționale ale firmelor de exercițiu, concurs Business plan etc.).

#### **Tehnician în turism, intensiv limba engleză – „VEDETĂ”**

Argumente:

- domeniul are o pondere însemnată la formarea PIB, volumul de activitate la nivelul județului majorându-se permanent (sursa PLAI);
- creșterea numărului de IMM-uri în domeniul turismului (sursa PLAI);
- necesitatea cunoașterii limbii engleze în momentul angajării în acest domeniu de activitate.

Strategii:

- promovarea mai intensă a acestei calificări;
- atragerea de elevi cu pregătire inițială bună;
- desfășurarea orelor de teorie și practică în agenția de turism junior înființată la nivelul școlii;
- creșterea numărului de parteneriate încheiate între școală și agenții economici locali în vederea asigurării pregătirii practice a elevilor;
- creșterea segmentului de piață
- implicarea elevilor în mobilități și activități derulate în cadrul proiectelor europene Erasmus+ în vederea dezvoltării competențelor lingvistice;
- desfășurarea de lecții CLIL la modulele de turism.

#### **Tehnician în turism, intensiv limba franceză - „DOG - PIATRĂ DE MOARĂ”**

##### Argumente:

- domeniul turism are o pondere însemnată la formarea PIB, volumul de activitate la nivelul județului majorându-se permanent (sursa PLAI);
- creșterea numărului de IMM-uri în domeniul turismului (sursa PLAI);
- retragerea calificării din oferta educațională;
- necesitatea cunoașterii unei limbi străine în momentul angajării în acest domeniu de activitate.

##### Strategii:

- atragerea de elevi cu pregătire inițială bună;
- desfășurarea orelor de teorie și practică în agenția de turism junior înființată la nivelul școlii;
- creșterea numărului de parteneriate încheiate între școală și agenții economici locali în vederea asigurării pregătirii practice a elevilor;
- implicarea elevilor în mobilități și activități derulate în cadrul proiectelor europene Erasmus+ în vederea dezvoltării competențelor lingvistice.

#### **Coafor – stilist – „PIATRĂ DE MOARĂ - DOG”**

##### Argumente:

- extinderea calificării în învățământul liceal din județul Suceava;
- procent scăzut de promovabilitate la bacalaureat;

##### Strategii

- retragerea calificării din oferta educațională;
- analiza continuă a rezultatelor la examenul de bacalaureat;
- încheierea de parteneriate cu agenții economici din domeniu.

#### **Învățămant profesional**

#### **Ospătar (chelner), vânzător în unități de alimentație - „VEDETĂ”**

##### Argumente:

- cerințele în domeniul turismului și gastronomiei exprimate pe piața muncii sunt în creștere;
- cerința modernizării sectorului.

##### Strategii:

- creșterea numărului de parteneriate încheiate cu agenții economici din domeniu;
- creșterea calității pregătirii de specialitate prin efectuarea de stagii de pregătire practică la agenții economici parteneri;
- promovarea mai intensă a acestei calificări.

#### **Lucrător hotelier – „QUESTION MARK”**

##### Argumente:

- cerințele în domeniul turismului și gastronomiei exprimate pe piața locală și internațională a muncii sunt în creștere;

- cerința modernizării sectorului.

Strategii:

- creșterea numărului de parteneriate încheiate cu agenții economici din domeniu;

- creșterea calității pregătirii de specialitate prin efectuarea de stagii de pregătire practică la agenții economici parteneri;

- promovarea mai intensă a acestei calificări.

### **2.2.9. Rezultatele proceselor de autoevaluare**

#### **Puncte tari :**

• Poziția de leader în domeniul pregătirii economice de specialitate pentru piața suceveană;

• Tradiția școlii comerciale sucevene (1945 – „Gimnaziul Comercial de Băieți”, cu patru clase, se transformă în liceu cu clasele I-VIII; 12 septembrie 1966, prin Decizia Nr.688/1966 se înființează „Liceul Economic”);

• Ponderea însemnată a specialiștilor în domeniul economic și a tinerilor în total personal angajat;

• Derularea proiectelor europene;

• Existența rețelei de calculatoare conectate la internet, ce deservește toate sectoarele școlii;

• Rezultatele obținute la olimpiade și concursuri școlare care atestă nivelul de performanță în pregătirea elevilor;

• Interesul manifestat de majoritatea cadrelor didactice pentru ridicarea nivelului de pregătire profesională generală și de specialitate;

• Rezultate bune la examenul de bacalaureat;

• Îmbunătățirea vizibilă a bazei materiale;

• Desfășurarea unui număr mare de activități extrașcolare;

• Existența unor parteneriate solide cu instituții și agenți economici locali.

#### **Puncte slabe :**

• Conservatorismul și inerția manifestate de unele cadre didactice în fața schimbărilor inerente din peisajul educațional;

• Lipsa de implicare a unor cadre didactice în activitățile școlii;

• Insuficienta implicare a părinților în demersul școlar;

• Rata scăzută a profesorilor care utilizează calculatorul în procesul instructiv – educativ;

• Nivelul de pregătire tot mai scăzut al elevilor care intră în liceu.

### **2.2.10. Activitățile privind dezvoltarea stabilite în urma autoevaluării**

1. Intensificarea implicării cadrelor didactice și a elevilor în procesul de pregătire, în vederea creșterii procentului de promovare la examenul de bacalaureat;

2. Participarea cadrelor didactice la cursuri de formare continuă, organizate de școală, C.C.D, I.S.J sau alte instituții din țară și străinătate în conformitate cu nevoile identificate;

3. Atragerea și implicarea elevilor într-o măsură mai mare în procesul de învățământ prin utilizarea unor metode de predare și evaluare centrate pe elev, atractive, pentru combaterea absenteismului școlar;

4. Stimularea interesului părinților pentru implicarea în activitățile școlii, prin organizarea unor acțiuni comune de către Asociația Părinților și Profesorilor, la care să participe atât elevii, cât și părinții;

5. Utilizarea softurilor educaționale și a programului AEL într-o măsură mai mare și la mai multe discipline școlare;

6. Dotarea comisiilor metodice cu aparatură de multiplicare și crearea ambientului potrivit pentru în cadrul acestora pentru desfășurarea activităților de pregătire pentru procesul didactic;

7. Utilizarea rezultatelor obținute în urma asistențelor la ore pentru creșterea satisfacției beneficiarilor;

8. Dezvoltarea unei culturi organizaționale care să coreleze toți actorii implicați în procesul de educație: elevi, profesori, părinți.

### **2.3. Analiza SWOT**

| <b>PUNCTE TARI</b>  | <b>PUNCTE SLABE</b>  |
|---|--|
| <ul style="list-style-type: none"> <li>• Oferta educațională diversă, selectată în concordanță cu opțiunile elevilor și cu nevoia de pregătire profesională a acestora.</li> <li>• Calitatea instruirii este confirmată de opțiunile de școlarizare ale elevilor și părinților.</li> <li>• Școala promovează activități extracurriculare care favorizează tinerii să-și dezvolte propriile afinități, aspirații și valori în scopul construirii unei imagini de sine pozitive (numeroasele activități cultural - artistice).</li> <li>• Personal didactic calificat, performant, preocupat în număr mare de propria perfecționare și formare continuă, cu disponibilitate pentru inovație și muncă în echipă.</li> <li>• Posibilități de perfecționare a cadrelor didactice în vederea derulării unui curriculum modern.</li> <li>• Elaborarea documentelor privind proiectarea activității la toate nivelele.</li> <li>• Crearea și implementarea unui sistem judicios de comunicare și transmitere a informațiilor între compartimente.</li> <li>• Atmosfera de colaborare creată în cadrul colectivului .</li> <li>• Ofertă educațională extrașcolară bogată și atractivă (Cercul de dezbateri, trupa de teatru EcoArt etc.).</li> <li>• Bază materială în mare măsură modernizată și actualizată cerințelor unui învățământ de calitate.</li> <li>• Realizarea unor parteneriate educaționale locale, regionale și naționale care asigură relații bune cu comunitatea locală, cu diverse</li> </ul> | <ul style="list-style-type: none"> <li>• Evaluarea preponderent tradiționalistă pentru activitățile finalizate cu examene naționale care nu urmăresc creativitatea, originalitatea sau dobândirea unor deprinderi de muncă intelectuală și practice ale elevilor.</li> <li>• Slaba implicare a părinților în medierea, întreținerea și finalizarea eficientă a unor colaborări și parteneriate benefice.</li> <li>• Interesul scăzut al unor cadre didactice pentru cunoașterea problematicii și a documentelor de strategie educațională.</li> <li>• Nediferențierea cursurilor de învățare pentru elevi cu dificultăți de învățare sau capabili de performanțe superioare.</li> <li>• Uneori se constată centrarea proiectării didactice curente pe conținuturi, nu pe competențe specifice / derivate, rezultate ale învățării.</li> <li>• Creșterea numărului de elevi admiși la liceu cu medii mari, dar fără reflectarea obiectivă a acestora în nivelul și calitatea cunoștințelor și deprinderilor acumulate.</li> <li>• Pondere scăzută a elevilor dornici de performanță.</li> <li>• Participarea unui număr mic de elevi la cercuri școlare și olimpiade școlare, având în vedere volumul foarte mare de cunoștințe din programa școlară, care nu este corelat cu numărul orelor alocate pentru studiu, la unele discipline.</li> <li>• Insuficiența fondului bibliografic de specialitate.</li> <li>• Existența unui spațiu de învățământ limitat.</li> <li>• Număr relativ mare de absențe nemotivate.</li> <li>• Lipsa unor instrumente de stimulare a profesorilor și elevilor participanți la</li> </ul> |

|   |   |
|---|---|
| <p>organizații, instituții publice și de învățământ.</p> <ul style="list-style-type: none"> <li>• Colaborări cu instituții publice de învățământ, ale administrației locale, cu instituții private, ONG-uri, fundații, permanentizate prin acorduri de parteneriat.</li> <li>• Existența și activitatea desfășurată de Asociația părinților și profesorilor de la Colegiul Economic „Dimitrie Cantemir” Suceava.</li> <li>• Diversificarea modalitatilor de identificare a nevoilor elevilor și atragerea lor în proiecte și activități educative variate atractive cu puternic accent formativ.</li> <li>• Monitorizarea continuă a absențelor și cazurilor de violență.</li> <li>• Un număr mare de profesori cu înaltă pregătire științifică și psiho-pedagogică, cu gradul didactic I, II sau doctorat, cu pregătire recunoscută și de I.Ș.J., profesori cu gradații de merit, profesori metodiști.</li> <li>• Procent ridicat de promovare la sfârșitul anului școlar.</li> <li>• Procent mare al elevilor cu medii generale între 8-10.</li> <li>• Rezultate foarte bune la examenele finale - procent mare de promovare a examenului de bacalaureat.</li> <li>• Existența internatului și cantinei - puncte de atracție pentru elevii din mediul rural.</li> <li>• O cultură organizațională bine dezvoltată, cu elemente specifice (ținută, emblemă, logo etc.).</li> <li>• Popularizare intensă a ofertei educaționale prin mass-media, pliante distribuite în școlile generale, mape de prezentare a liceului, participare la târgul educațional, întâlniri directe cu elevii claselor a VIII-a etc.</li> <li>• Implicarea conducerii în modernizarea unității (săli de clasă, cabinete, laboratoare, birouri etc.);</li> <li>• Utilizarea unor modele de instruire bazate pe interacțiunea profesor-elev și a unor strategii eficiente pentru optimizarea predării-învățării-evaluării.</li> <li>• Desfășurarea orelor de consultații pentru elevii claselor a XII-a la disciplinele limba română, matematică, geografie, logică și argumentare, informatică.</li> </ul> | <p>activitățile educative extracurriculare.</p> <ul style="list-style-type: none"> <li>• Implicare redusă a agenților economici în corelarea ofertei școlii cu nevoile pieței muncii și în susținerea elevilor în vederea pregătirii pentru piața muncii.</li> <li>• Participări reduse ale reprezentanților autorității locale la întruniri cu corpul profesoral, activități comune, comisii din cadrul școlii.</li> <li>• Suprasolicitarea cadrelor didactice pentru realizarea unor sarcini care nu vizează activitatea didactică în mod special.</li> </ul> |
|---|---|



|   |   |
|---|---|
| <ul style="list-style-type: none"> <li>• Selectarea elevilor capabili de performanță și pregătirea lor suplimentară.</li> <li>• Obținerea unor rezultate bune și foarte bune la concursuri și olimpiade școlare.</li> <li>• Participarea cadrelor didactice la cercetarea științifică (simpozioane și conferințe).</li> <li>• Derularea proiectelor cu finanțare europeană.</li> <li>• Implicarea Consiliului Școlar al Elevilor în complexitatea vieții școlare.</li> </ul>  |   |
| <b>OPORTUNITĂȚI</b>   | <b>AMENINȚĂRI</b>   |
| <ul style="list-style-type: none"> <li>• Comunicarea multidirecțională (profesori – elevi – părinți) eficientă poate duce la încheierea unor parteneriate locale, regionale și naționale.</li> <li>• Derularea unor proiecte de interes comunitar, ce contribuie în mare măsură la asigurarea calității actului didactic școlar și extrașcolar.</li> <li>• Permanentizarea colaborărilor cu instituțiile publice de învățământ, cu instituții private etc.</li> <li>• Domeniile de pregătire ale școlii au potențial de dezvoltare, din perspectiva PRAI și PLAI, în orizontul anului 2025.</li> <li>• Colaborarea cu instituțiile publice locale și județene și implicarea acestora în viața școlii.</li> <li>• Disponibilitatea colectivului de cadre didactice și elevilor de a se implica în programe naționale și europene, valorificând experiența proiectelor derulate anterior.</li> <li>• Asigurarea de facilități elevilor cu probleme sociale, condiția frecventării cursurilor (programul național de protecție socială „Bani de liceu”, „Bursa profesională” acordată elevilor din învățământul profesional etc.).</li> <li>• Existența și activitatea desfășurată de Asociația părinților și profesorilor de la Colegiul Economic „Dimitrie Cantemir” Suceava;</li> <li>• Relații de parteneriat cu școli din străinătate.</li> <li>• Implicarea în realitatea europeană prin accesarea și participarea la programe și proiecte de cooperare.</li> <li>• Mediatizarea ofertei de participare la concursuri educative județene sau naționale prin grupurile de lucru.</li> </ul> | <ul style="list-style-type: none"> <li>• Scăderea populației școlare poate duce la reducerea planului de școlarizare cu efecte asupra planului de încadrare cu personal didactic.</li> <li>• Îmbogățirea fișei postului cadrului didactic, personalului didactic auxiliar, cu sarcini care împiedică pregătirea acestora pentru activitatea specifică ce vizează beneficiarul direct (SCIM, activitatea de inventariere etc.).</li> <li>• Numărul mic de personal auxiliar duce la suplimentarea sarcinilor pentru celelalte categorii (cadre didactice).</li> <li>• Lipsa de implicare a părinților în medierea, întreținerea și finalizarea eficientă a unor colaborări și parteneriate benefice.</li> <li>• Tot mai multe instituții de învățământ școlarizează tineri pe calificările prevăzute în planul nostru de școlarizare.</li> <li>• Rata abandonului școlar în creștere, datorită plecării în străinătate cu părinții a elevilor sau a dezinteresului familiilor față de școală.</li> <li>• Situația economică dificilă, împiedică agenții economici și comunitatea locală să susțină financiar instituția școlară.</li> <li>• Pauperizarea populației limitează accesul tinerilor, în special a celor din mediul rural, să-și definitiveze studiile. Tot mai mulți elevi din mediul rural preferă apropierea de domiciliu.</li> <li>• Venituri bugetare insuficiente pentru dezvoltarea bazei materiale a școlii.</li> <li>• Situația economică precară a zonei.</li> <li>• Motivare materială slabă a personalului din învățământ.</li> <li>• Mediile sociale defavorizate din care provin elevii.</li> </ul> |

|   |   |
|---|---|
| <ul style="list-style-type: none"> <li>• Receptivitatea unor părinți în rezolvarea problemelor de comportament deviant al elevilor.</li> <li>• Posibilitatea implicării elevilor în proiecte și programe educative la nivel județean și național.</li> <li>• Valorificarea experienței pozitive a agenților economici în vederea atingerii competențelor profesionale a elevilor.</li> <li>• Oferta agenților economici pentru desfășurare practicii comasate.</li> <li>• Implicarea agenților economici în asigurarea instruirii practice și în absorbția absolvenților.</li> <li>• Accesarea de fonduri europene pentru formare profesională a elevilor și profesorilor și pentru cunoașterea spațiului comunitar.</li> </ul> | <ul style="list-style-type: none"> <li>• Creșterea numărului de elevi care provin din familii dezorganizate cu implicații nefavorabile asupra evoluției personalității acestora.</li> <li>• Număr mare de părinți care muncesc în străinătate și au copiii lăsați la bunici sau rude.</li> <li>• Rapiditatea și inconsecvența schimbărilor din sistem.</li> </ul> |
|---|---|

#### **2.4. Rezumatul aspectelor principale care necesită dezvoltare**

Ca urmare a analizei mediului extern și a mediului intern al școlii se desprind următoarele aspecte principale care necesită dezvoltare:

- Creșterea nivelului de pregătire al elevilor în vederea promovării examenului de bacalaureat;
- Utilizarea eficientă a bazei materiale de care dispune școala;
- **Identificarea de noi surse de finanțare, inclusiv nerambursabile;**
- Atragerea și implicarea elevilor într-o măsură mai mare în procesul de învățământ prin utilizarea unor metode de predare și evaluare centrate pe elev;
- Dotarea corespunzătoare a laboratoarelor de fizică, chimie, informatică.
- **Continuarea implicării școlii în derularea de proiecte și programe europene;**
- Creșterea motivației tinerilor pentru acumularea de cunoștințe, dobândirea competențelor;
- **Modernizarea bazei materiale a școlii;**
- Participarea cadrelor didactice la cursuri de formare continuă, organizate de școală, C.C.D, I.S.J sau alte instituții din țară și străinătate în conformitate cu nevoile identificate;
- Stimularea interesului părinților pentru implicarea în activitățile școlii, prin organizarea unor acțiuni comune de către Asociația Părinților și Profesorilor, la care să participe atât elevii, cât și părinții;
- Utilizarea softurilor educaționale și a programului AEL într-o măsură mai mare și la mai multe discipline școlare;
- Dotarea comisiilor metodice cu aparatură de multiplicare și crearea ambientului potrivit pentru în cadrul acestora pentru desfășurarea activităților de pregătire pentru procesul didactic;
- Utilizarea rezultatelor obținute în urma asistențelor la ore pentru creșterea satisfacției beneficiarilor;
- Dezvoltarea unei culturi organizaționale care să coreleze toți actorii implicați în procesul de educație: elevi, profesori, părinți.

**PARTEA A 3 - A PLAN OPERAȚIONAL**

**3.1 Obiectivele (specifice) și țintele școlii**

**COLEGIUL ECONOMIC „DIMITRIE CANTEMIR”  
SUCEAVA**

**PLAN OPERAȚIONAL PENTRU ANUL ȘCOLAR  
2019 - 2020**

**Director: prof. Corneliu Romașcu  
Director adjunct: prof. Trufin Eugenia**

Un învățământ modern și de calitate trebuie adaptat sistemelor educaționale din țările Uniunii Europene, prin acordarea de șanse egale tuturor elevilor indiferent de posibilitățile și de particularitățile fiecăruia.

Pentru elaborarea Planului Operațional pentru anul școlar 2019 - 2020 s-a realizat analiza PEST și analiza SWOT a unității de învățământ în anul școlar 2018-2019 precum și Raportul privind calitatea învățământului de la Colegiul Economic „Dimitrie Cantemir” Suceava.

În conformitate cu obiectivele de acțiune la nivel regional și local, Colegiul Economic „Dimitrie Cantemir ” își propune următoarele ținte strategice:

#### Scopuri/ținte strategice

- **Ținta 1.** Creșterea nivelului de pregătire al absolvenților și promovarea examenului de bacalaureat.
- **Ținta 2.** Creșterea cu 15% a numărului de absolvenți, care provin din mediul rural, cu calificări de nivel 4 în 2020 față de anul 2019 și integrarea în mediul școlar a tuturor elevilor cu cerințe educaționale speciale.
- **Ținta 3.** Creșterea cu 2 a numărului de proiecte – programe educaționale și de formare profesională europeană derulate în școală până în 2019 și inițierea unui proiect care să vizeze modernizarea și conservarea infrastructurii școlare.
- **Ținta 4.** Diminuarea mediocrității școlare și a absenteismului școlar cu un procent de 25 % până în 2020, dezvoltarea competențelor de bază pentru reușita școlară și profesională a elevilor, care să faciliteze angajarea unui număr de absolvenți în domeniul absolvit mai mare cu 15% față de perioada anterioară.
- **Ținta 5.** Creșterea gradului de satisfacție cu 30% a resurselor umane din cadrul școlii și implicit a beneficiarilor direcți și indirecti.

| <b>Prioritatea: Monitorizarea procesului de predare – învățare – evaluare</b>   |   |  |   |                  |             |                           |
|---|---|--|---|------------------|-------------|---------------------------|
| <b>Obiectiv 1:</b> Promovabilitatea la examenul de bacalaureat în proporție de minim 85%  |   |  |   |                  |             |                           |
| <b>Ținta:</b> Creșterea nivelului de pregătire al absolvenților și promovarea examenului de bacalaureat.  |   |  |   |                  |             |                           |
| <b>Context:</b> Un număr de 29 absolvenți din seria curentă, în urma celor două sesiuni de examene, (9,35%) au fost respinși la examenul de bacalaureat 2019 ceea ce necesită o mai atentă monitorizare a procesului de predare – învățare – evaluare, în vederea ameliorării rezultatelor. |   |  |   |                  |             |                           |
| <b>Acțiuni pentru atingerea obiectivului: (Ce anume trebuie să se întâmple?)</b>  | <b>Rezultate așteptate (măsurabil)</b>  | <b>Data până la care vor fi finalizate</b> | <b>Persoana/persoanele responsabile</b> | <b>Parteneri</b> | <b>Cost</b> | <b>Sursa de finanțare</b> |
| Evaluarea inițială a elevilor.<br>Aplicarea metodelor de predare – învățare – evaluare centrate pe elev.<br>Evaluarea permanentă a nivelului de cunoștințe al elevilor.   | Determinarea nivelului inițial de pregătire al elevilor.<br>Implicarea tuturor elevilor în propria pregătire.<br>Planuri de îmbunătățire. | 10 octombrie                               | Directorul<br>Un membru al C.A.         | I.S.J Suceava    | -           | -                         |
| Asistențe la ore.   | Identificarea exemplelor de   | Permanent                                  | Directorul                              | I.S.J Suceava    | -           | -                         |

|  |  |  |   |                  |             |                           |
|--|--|--|---|------------------|-------------|---------------------------|
| Interasistențe între membrii catedrelor.<br>Analiza periodică a rezultatelor elevilor.<br>Planificarea și derularea orelor de pregătire pentru Bacalaureat.  | bună practică aplicate la clasă.<br>Desfășurarea orelor de pregătire suplimentară.               |  | Director adjunct<br>Șefi catedre<br>Diriginți |                  |             |                           |
| <b>Prioritatea: Asigurarea șanselor egale în formarea profesională a elevilor din mediul urban și rural precum și pentru elevii cu CES sau elevilor care aparțin minorităților</b>   |  |  |   |                  |             |                           |
| <b>Obiectiv 2:</b> Asigurarea condițiilor de dezvoltare personală și profesională a elevilor   |  |  |   |                  |             |                           |
| <b>Ținta:</b> Creșterea cu 15% a numărului de absolvenți, care provin din mediul rural, cu calificări de nivel 4 în 2020 față de anul 2019 și integrarea în mediul școlar a tuturor elevilor cu cerințe educaționale speciale și a elevilor care aparțin minorităților.  |  |  |   |                  |             |                           |
| <b>Context:</b> Din analiza internă efectuată se constată că la Colegiul Economic „Dimitrie Cantemir” Suceava au acces elevii ce provin atât din mediul urban cât și din mediul rural, băieți și fete, cu apartenență etnică și religioasă diferită. Școala dispune de o bază materială valoroasă și de personal didactic calificat. Cadre didactice din școală au participat la stagii de formare privind: aplicarea metodelor de învățare centrată pe elev, educația incluzivă și integrarea elevilor cu nevoi speciale. |  |  |   |                  |             |                           |
| <b>Acțiuni pentru atingerea obiectivului: (Ce anume trebuie să se întâmple?)</b>   | <b>Rezultate așteptate (măsurabil)</b>   | <b>Data până la care vor fi finalizate</b> | <b>Persoana / persoanele responsabile</b>     | <b>Parteneri</b> | <b>Cost</b> | <b>Sursa de finanțare</b> |
| Identificarea elevilor cu stiluri diferite de învățare. Se vor aplica chestionare prin care se va stabili, pentru toți elevii școlii stilurile individuale de învățare.  | 348 elevi vor completa chestionarele privind identificarea stilurilor individuale de învățare.   | 1 octombrie                                | Consilier educativ<br>Diriginți               | Psiholog școlar  | 100 lei     | Extrabugetar              |
| Elaborarea și implementarea strategiilor de învățare pentru a răspunde stilurilor individuale de învățare, nevoilor, abilităților și gradului de motivare a fiecărui elev (programe speciale de recuperare pentru elevii cu nivel scăzut al pregătirii inițiale).  | Toți elevii identificați prin testele inițiale, vor beneficia de programe speciale de pregătire. | 1 octombrie<br>Permanent                   | Diriginții<br>Cadre didactice                 | Psiholog școlar  | 100 lei     | Extrabugetar              |
| Elaborare de curriculum adaptat  | Asigurarea condițiilor   | Permanent                                  | Psihologul școlar                             | CJRAE            | 800 lei     | Extrabugetar              |

|   |  |  |   |   |               |                           |
|---|--|--|---|---|---------------|---------------------------|
| pentru elevii cu CES și a unor programe speciale de integrare în mediul școlar și social.   | optime pentru integrarea elevilor cu CES.  |  | Diriginții  | Administrația locală  |               |                           |
| Inițierea sau participarea în cadrul unor proiecte de sprijin pentru elevii cu CES sau aparținând minorităților.  | Cresterea gradului de satisfacție și de integrare prin activități suport și de mentorat.                       | Permanent                                  | Diriginții<br>Cadre didactice<br>Consilier educativ                       | ONG<br>CJRAE<br>ISJ Suceava   | Buget proiect | Extrabugetar              |
| <b>Prioritatea: Dezvoltarea instituțională prin promovarea parteneriatului extern, implementarea și derularea la un înalt nivel calitativ a programelor finanțate, proiecte educaționale și de formare profesională, care să dezvolte competențe profesionale, valori, atitudini, responsabilități la nivel european</b>  |  |  |   |   |               |                           |
| <b>Obiectiv 3:</b> Elaborarea și derularea de proiecte școlare comunitare și a proiectelor cu finanțare nerambursabilă  |  |  |   |   |               |                           |
| <b>Ținta:</b> Creșterea cu 2 a numărului de proiecte – programe educaționale și de formare profesională europeană derulate în școală până în 2020 și inițierea unui proiect care să vizeze modernizarea și conservarea infrastructurii școlare.   |  |  |   |   |               |                           |
| <b>Context:</b> În contextul integrării europene, școala trebuie să pregătească tineri care să poată face față exigențelor impuse de o societate democratică, deschisă așa cum va fi societatea românească. În acest sens absolvenții trebuie să dețină competențe profesionale care să-i ajute să se integreze în mediul profesional intern sau extern, de asemenea trebuie să aibă valori umane specifice cetățeanului european care să le permită integrarea socială oriunde în spațiul european. Din analiza internă efectuată s-a ajuns la concluzia că proiectele europene derulate precum și participarea cadrelor didactice la diverse stagii de formare în țări europene, au avut un impact pozitiv asupra stilului de predare al profesorilor, dar și asupra implicării elevilor în actul didactic. |  |  |   |   |               |                           |
| <b>Acțiuni pentru atingerea obiectivului: (Ce anume trebuie să se întâmple?)</b>  | <b>Rezultate așteptate (măsurabil)</b>   | <b>Data până la care vor fi finalizate</b> | <b>Persoana/persoanele responsabile</b>                                   | <b>Parteneri</b>  | <b>Cost</b>   | <b>Sursa de finanțare</b> |
| Realizarea de noi proiecte europene și derularea celor existente.   | 2 proiecte europene derulate.  | Anual                                      | Responsabil programe europene   | Responsabil programe europene din cadrul ISJ<br>Primăria Suceava    | Buget proiect | Extrabugetar              |
| Dezvoltarea parteneriatului local, realizarea unor proiecte în parteneriat cu primăria Suceava, Consiliul Județean sau alte instituții, pentru accesarea de fonduri nerambursabile în vederea modernizării școlii.  | Aplicarea pentru Programului de granturi Raiffeisen Comunități, proiect de responsabilitate socială derulat de | Anual                                      | Responsabil programe europene<br>Consilierul educativ<br>Director adjunct | Consiliul Județean<br>Primăria Suceava<br>Universitatea „Ștefan cel | 500           | Extrabugetar              |

|   |   |  |   |   |             |                           |
|---|---|--|---|---|-------------|---------------------------|
|   | Raiffeisen Bank.  |  |   | Mare”<br>Suceava<br>ONG-uri                           |             |                           |
| Participarea unui număr mai mare de profesori la stagii europene de formare.  | 30% din cadrele didactice, participante la stagii de perfecționare, simpozioane, conferințe internaționale.   | Permanent                                  | Responsabil programe europene<br>Responsabil formare continuă cadre didactice | ONG educaționale<br>Instituții de învățământ europene | 200 lei     | Extrabugetar              |
| Valorificarea, monitorizarea și diseminarea rezultatelor proiectelor europenelor și stagiilor de formare.   | Schimbarea mentalității și metodelor de lucru a tuturor cadrelor didactice din școală în urma diseminărilor făcute de beneficiarii direcți ai proiectelor, în conformitate cu standardele europene. | Permanent                                  | Responsabil programe europene<br>Responsabil formare continuă cadre didactice | ONG educaționale<br>Instituții de învățământ europene | 300 lei     | Extrabugetar              |
| <b>Prioritatea: Implementarea și consolidarea mecanismelor de asigurare a calității în învățare și formare profesională inițială a elevilor în concordanță cu cerințele pieței muncii</b>   |   |  |   |   |             |                           |
| <b>Obiectiv 4:</b> Formarea și dezvoltarea unei culturi a calității educației la nivelul întregului personal al școlii, elevi, părinți, agenți economici și îmbunătățirea procesului educațional prin activități specifice de asigurare a calității   |   |  |   |   |             |                           |
| <b>Ținta:</b> Diminuarea mediocrității școlare și a absenteismului școlar cu un procent de 20 % până în 2020, dezvoltarea competențelor de bază pentru reușita școlară și profesională a elevilor, care să faciliteze angajarea unui număr de absolvenți în domeniul absolvit mai mare cu 15% față de perioada anterioară.  |   |  |   |   |             |                           |
| <b>Context:</b> Numărul relativ mare de cadre didactice care utilizează încă un stil de predare tradițional, predominant informativ, axat pe transmiterea și însușirea de cunoștințe, în defavoarea formării deprinderilor practice și dobândirii competențelor cheie - europene. Chiar dacă un număr însemnat de cadre didactice au participat la diverse stagii și programe de formare continuă în domeniul învățării active centrate pe elev, competențele formate sau îmbunătățite nu sunt valorificate în mod corespunzător în activitatea de predare –învățare și instruire practică. Din analiza internă efectuată s-a constatat faptul că strategiile de predare - învățare - evaluare folosite de cadrele didactice sunt variate, dar insuficient adaptate stilurilor individuale de învățare, abilităților și motivării fiecărui elev. Totodată se constată lipsa asigurării unor condiții optime de desfășurare a procesului educațional: sala și terenul de educație fizică, lipsa parțială a spațiului necesar procesului de învățământ. |   |  |   |   |             |                           |
| <b>Acțiuni pentru atingerea obiectivului: (Ce anume trebuie să</b>  | <b>Rezultate așteptate</b>  | <b>Data până la care vor fi finalizate</b> | <b>Persoana/persoanele responsabile</b>                                       | <b>Parteneri</b>                                      | <b>Cost</b> | <b>Sursa de finanțare</b> |

| se întâmplă?)  | (măsurabil)  |                         |  |                  |         |              |
|--|--|-------------------------|--|------------------|---------|--------------|
| CEAC va monitoriza și consilia personalul didactic pentru adaptarea demersurilor didactice la învățarea centrată pe elev și pentru dobândirea competențelor cheie. | 60% dintre profesori vor fi monitorizați și consiliați în domeniul asigurării calității în educație. 100% dintre elevi completează chestionare pentru determinarea stilului de învățare. | Sfârșitul anului școlar | Coordonator CEAC   | ISJ, CCD         | 400 lei | Extrabugetar |
| Aplicarea și monitorizarea procedurilor privind asigurarea și evaluarea calității educației în unitatea școlară.   | Vor fi monitorizate cel puțin 8 proceduri din domeniul educațional, financiar contabil, secretariat.   | Semestrial              | Director, Director Adjunct, Contabil Șef, Secretar Șef         | -                | 200 lei | Extrabugetar |
| Elaborarea RAEI 2018-2019 și a planurilor de îmbunătățire.   | Identificarea punctelor slabe și elaborarea planurilor de îmbunătățire.  | Octombrie 2019          | Director<br>Director adjunct<br>Coordonator CEAC               | -                | 80 lei  | Extrabugetar |
| Identificarea unor noi parteneri pentru derularea activităților de instruire practică, consiliere privind cariera și inserția pe piața muncii.                     | Încheierea unui număr de minim 10 acorduri de parteneriat între școală și agenții economici.<br>Elaborarea CDL - urilor și aprobarea lor în consiliul local.                             | Octombrie 2019          | Responsabili catedre de specialitate<br>Profesori specialitate | Agenți economici | 100 lei | Extrabugetar |
| Dezvoltarea parteneriatului local, realizarea unor, sisteme parteneriale eficiente, în scopul dobândirii de către elevi a competențelor specifice                  | Colaborarea dintre școală și agenții economici la susținerea   | Iunie 2020              | Profesori specialitate<br>Director adjunct                     | Agenți economici | 500 lei | Extrabugetar |



|   |   |            |                              |   |            |              |
|---|---|------------|------------------------------|---|------------|--------------|
| calificărilor din oferta școlară.   | examenelor de certificare a competențelor profesionale. Utilizarea bazei materiale a agentului economic pentru evaluarea curentă și finală a elevilor. Rezultate ale elevilor la concursurile școlare. Creșterea numărului de elevii angajați după terminarea școlii. |            |                              |   |            |              |
| Evaluarea rezultatelor școlare.   | 60% elevi cu competențe cheie formate. Creșterea cu 10% a mediilor anuale și performanțelor școlare. Diminuarea absenteismului cu 20%.  | Iunie 2020 | Director<br>Director adjunct | - | 200<br>lei | Extrabugetar |
| <b>Prioritatea: Redefinirea valorilor de bază ale culturii organizaționale</b>  |   |            |                              |   |            |              |
| <b>Obiectiv 5:</b> Îmbunătățirea calității managementului educațional în vederea asigurarea unei ambianțe plăcute și a unui climat de confort fizic și psihic în școală.  |   |            |                              |   |            |              |
| <b>Ținta: Creșterea gradului de satisfacție cu 30% a resurselor umane din cadrul școlii și implicit a beneficiarilor direcți și indirecti</b>   |   |            |                              |   |            |              |
| <b>Context:</b> Din cadrul culturii organizaționale face parte și cultura managerială care are un rol decisiv în dezvoltarea acesteia. Cultura unei organizati cuprinde ideile, tradițiile, valorile reflectate în stilul de conducere, în relațiile dintre membrii, în relația organizației cu exteriorul. Cu cât este de grea definirea, cu atât mai mult schimbarea acesteia ridică dificultăți majore. Atmosfera din școală diferă categoric în funcție de contactele dintre membrii, fie ele efectuate pe verticală sau pe orizontală. Profesorii care vor lucra sub un manager definit de ei ca orientat spre oameni, vor fi mai mulțumiți de locul lor de muncă și vor |   |            |                              |   |            |              |

| lipsi mai puțin de la școală și de la activitățile din cadrul acesteia.  |  |  |   |   |             |                           |
|--|--|--|---|---|-------------|---------------------------|
| <b>Acțiuni pentru atingerea obiectivului: (Ce anume trebuie să se întâmple?)</b>   | <b>Rezultate așteptate (măsurabil)</b>   | <b>Data până la care vor fi finalizate</b> | <b>Persoana/persoanele responsabile</b>   | <b>Parteneri</b>  | <b>Cost</b> | <b>Sursa de finanțare</b> |
| Organizarea de focus-grupuri în vederea identificării nevoilor și așteptărilor cadrelor didactice față de conducerea școlii și stilul de management adoptat. | Creșterea gradului de satisfacție al cadrelor didactice cu 30% față de anul școlar anterior.   | Semestrial                                 | Director<br>Director adjunct<br>Consiliul de Administrație<br>Cadre didactice<br>Comisii metodice | Asociația Părinților din liceu<br>Reprezentantul sindicatului<br>Consilierul școlar | 200 lei     | Extrabugetare             |
| Rezolvarea conflictelor în stare incipientă și soluționarea acestora folosind eficient informațiile culese și argumentând soluțiile găsite.                  | Diminuarea / eliminarea stărilor tensionate din liceu, a sesizărilor din partea părinților.<br>Rezolvarea situațiilor conflictuale.<br>Respectarea termenelor în redactarea răspunsurilor. | De câte ori este cazul                     | Director<br>Director adjunct<br>Consiliul de Administrație  | Consilier educativ<br>Consilier școlar  | -           | -                         |
| Aplicarea unor concepte și metode moderne ale managementului strategic și instituțional, leadership educațional.   | Creșterea calității procesului instructiv educativ.  | Permanent                                  | Director<br>Director adjunct<br>Consiliul de Administrație  | Consilier școlar<br>Șefii de catedră  |             |                           |
| Evaluarea performanțelor cadrelor didactice în baza unor standarde și criterii unitare.  | Asistențe și interasistențe.<br>Aplicarea corectă a metodologiei de evaluare.  | Permanent                                  | Director, Director adjunct,<br>Consiliul de Administrație   | Asociația Părinților din liceu<br>Reprezentantul sindicatului                       | -           | -                         |

|   |   |                             |   |  |  |  |
|---|---|-----------------------------|---|--|--|--|
| Participarea tuturor cadrelor didactice la Consiliile profesionale, la ședințele de catedre și la cercurile pedagogice, având ca temă prezentarea și cunoașterea curriculei școlare și a cerințelor de piață. | Cunoașterea temeinică a curriculumelor școlare și a standardelor de pregătire profesională. | Septembrie –Iulie 2019-2020 | Director<br>Director adjunct<br>Consiliul de<br>Administrație | Cadrele didactice<br>Reprezentantul sindicatului |  |  |
| Întocmirea unui proiect de buget realist și în conformitate cu nevoile școlii.  | Gestionarea eficientă a fondurilor primite de la Primăria Suceava.                          | Noiembrie 2019              | Director, Director adjunct<br>Consiliul de<br>Administrație   | Reprezentanții CL și Primăria Suceava            |  |  |

DIRECTOR,  
PROF. ROMAȘCU CORNELIU

DIRECTOR ADJUNCT,  
PROF. TRUFIN EUGENIA

### **3.2. Planul de dezvoltare profesională a personalului**

## **PLAN INSTITUȚIONAL DE DEZVOLTARE PROFESIONALĂ (învățământ preuniversitar) AN ȘCOLAR 2019 - 2020**

### **1. PRIORITĂȚILE COLEGIULUI ECONOMIC „DIMITRIE CANTEMIR” SUCEAVA PRIVIND DEZVOLTAREA PROFESIONALĂ A PERSONALULUI DIDACTIC**

| Nr. crt. | Prioritate identificată / stabilită   | Categorii de personal didactic |                            |
|----------|---|--------------------------------|----------------------------|
|          |   | Personal didactic de predare   | Personal didactic auxiliar |
| 1.       | Aplicarea cadrului legislativ care reglementează activitatea de învățământ  | X                              | X                          |
| 2.       | Monitorizarea progresului școlar din perspectiva calității actului didactic   | X                              |                            |
| 3.       | Implicarea cadrelor didactice în desfășurarea unor activități educative, metodice și științifice la nivel local, zonal, județean și național  | X                              | X                          |
| 4.       | Creșterea calității activității de perfecționare în scopul ameliorării procesului instructiv-educativ și profesionalizării carierei didactice | X                              | X                          |
| 5.       | Întărirea capacității instituționale a unității de învățământ   | X                              | X                          |
| 6.       | Asigurarea deprinderilor și competențelor profesionale  | X                              | X                          |
| 7.       | Asigurarea competitivității prin valorificarea competenței profesionale   | X                              | X                          |
| 8.       | Asigurarea transparenței și probității în activitate  | X                              | X                          |

### **2. FORMELE / ACTIVITĂȚILE DE DEZVOLTARE PROFESIONALĂ PROPUSE PENTRU ANUL ȘCOLAR ÎN CURS (a se desfășura permanent)**

| Nr. crt. | Forma / activitatea de dezvoltare profesională recomandată  | Categorii de personal didactic |                            |
|----------|---|--------------------------------|----------------------------|
|          |   | Personal didactic de predare   | Personal didactic auxiliar |
| 1.       | <ul style="list-style-type: none"><li>- Prelucrarea legilor și actelor normative care reglementează sistemul de învățământ imediat după apariția lor în Monitorul Oficial;</li><li>- Formarea directorilor pe problemele actului decizional, asigurarea calității în domeniul funcției decizionale</li><li>- Participarea la sesiuni de formare a membrilor consiliului de administrație pe tematica managementului educațional</li></ul> | x<br><br>x<br><br>x            | x                          |

| Nr. crt. | Forma / activitatea de dezvoltare profesională recomandată   | Categoriile de personal didactic   |  |
|----------|--|--|--|
|          |  | Personal didactic de predare   | Personal didactic auxiliar   |
| 2.       | <ul style="list-style-type: none"> <li>- Interasistențe la orele de specialitate și cultură generală</li> <li>- Organizarea și derularea olimpiadelor și a concursurilor școlare</li> <li>- Stabilirea de programe care să cuprindă măsuri ameliorative în vederea creșterii progresului școlar</li> </ul>   | X<br><br>X<br><br>X  |  |
| 3.       | <ul style="list-style-type: none"> <li>- Studiu individual, dezbateri în grup, sesiuni metodicostiințifice de comunicări</li> <li>- Participarea la simpozioane/conferințe pe teme de specialitate sau psihopedagogice</li> <li>- Elaborarea și prezentarea de referate cu conținut de specialitate și didactic în cadrul comisiilor metodice și a cercurilor pedagogice</li> <li>- Interasistențe la orele de specialitate și cultură generală</li> <li>- Cursuri de pregătire a examenelor de obținere a gradelor didactice II și I</li> <li>- Programe de conversie profesională</li> <li>- Programe postuniversitare de formare și dezvoltare profesională continuă</li> <li>- Studii postuniversitare de masterat</li> <li>- Studii postuniversitare de doctorat</li> </ul>   | X<br><br>X<br><br>X<br><br>X<br><br>X<br><br>X<br><br>X<br><br>X                   | <br><br><br><br><br><br><br>X<br>X<br>X<br>X                                       |
| 4.       | <ul style="list-style-type: none"> <li>- Studiu individual, dezbateri în grup, sesiuni metodicostiințifice de comunicări</li> <li>- Participarea la simpozioane/conferințe pe teme de specialitate sau psihopedagogice</li> <li>- Cursuri de pregătire a examenelor de obținere a gradelor didactice II și I</li> <li>- Participarea la cursuri de perfecționare a pregătirii de specialitate și a pregătirii metodice, în țară și străinătate</li> <li>- Cursuri de formare în vederea dobândirii de noi competențe și calități conform standardelor de pregătire specifice</li> <li>- Participarea la stagii de formare în domeniul specialității, metodicii sau alte domenii în străinătate în cadrul programului Erasmus+</li> <li>- Participarea la programe de formare continuă acreditate sau avizate</li> <li>- Studii postuniversitare de masterat</li> <li>- Studii postuniversitare de doctorat</li> <li>- Participarea la cursuri specifice de pregătire și perfecționare pentru personalul didactic auxiliar: secretariat, birotică, comunicare, biblioteconomie</li> </ul> | X<br><br>X<br><br>X<br><br>X<br><br>X<br><br>X<br><br>X<br><br>X<br><br>X<br><br>X | X<br><br>X<br><br>X<br><br>X<br><br>X<br><br>X<br><br>X<br><br>X<br><br>X<br><br>X |

| Nr. crt. | Forma / activitatea de dezvoltare profesională recomandată  | Categoriile de personal didactic   |   |
|----------|---|--|---|
|          |   | Personal didactic de predare   | Personal didactic auxiliar  |
| 5.       | <ul style="list-style-type: none"> <li>- Participarea la stagii de formare / activități informale, în țară și străinătate, vizând întărirea capacității instituționale a unității de învățământ</li> <li>- Participarea la elaborarea / monitorizarea / evaluarea / diseminarea documentelor manageriale de proiectare strategică</li> <li>- Studiu individual în domeniul elaborării / monitorizării / evaluării / diseminării documentelor manageriale de proiectare strategică</li> <li>- Participarea la proiecte și programe educaționale naționale și internaționale</li> <li>- Participarea la activități informale / cursuri de formare în domeniul managementului de proiect</li> <li>- Participare la simpozioane/conferințe/schimburi de experiență/parteneriate educaționale pe probleme de specialitate și/sau psihopedagogice, în țară și străinătate</li> <li>- Participarea la activități practice cu rol demonstrativ sau aplicativ</li> <li>- Studiu individual în domeniul didacticii disciplinei, al psihopedagogiei și al managementului educațional</li> </ul>  | <p style="text-align: center;">X</p> <p style="text-align: center;">X</p> <p style="text-align: center;">X</p> <p style="text-align: center;">X</p> <p style="text-align: center;">X</p> <p style="text-align: center;">X</p> <p style="text-align: center;">X</p> <p style="text-align: center;">X</p>  | <p style="text-align: center;">X</p> <p style="text-align: center;">X</p> <p style="text-align: center;">X</p> <p style="text-align: center;">X</p> <p style="text-align: center;">X</p> <p style="text-align: center;">X</p> <p style="text-align: center;">X</p>  |
| 6.       | <ul style="list-style-type: none"> <li>- Participarea la proiecte și programe educaționale naționale și internaționale</li> <li>- Participarea la activități practice cu rol demonstrativ sau aplicativ</li> <li>- Studiu individual în domeniul specialității</li> <li>- Participare la simpozioane/conferințe/schimburi de experiență/parteneriate educaționale județene, naționale și internaționale, pe probleme de specialitate și/sau psihopedagogice</li> <li>- Elaborarea și prezentarea de referate cu conținut de specialitate, didactic sau psihopedagogic</li> <li>- Performarea de activități metodico-științifice și psihopedagogice realizate la nivelul unității de învățământ/grupuri de unități/catedre/comisii metodice/cercuri pedagogice</li> <li>- Performarea prin activități de autoinstruire pentru creșterea competenței profesionale</li> <li>- Participarea la activități informale/ cursuri de formare în domeniul financiar-contabil</li> <li>- Studiu individual privind modul de valorificare a competenței profesionale</li> <li>- Comunicare / schimb de experiență cu alți colegi / cu specialiști în domeniul financiar contabil</li> </ul> | <p style="text-align: center;">X</p> <p style="text-align: center;">X</p> <p style="text-align: center;">X</p> <p style="text-align: center;">X</p> <p style="text-align: center;">X</p> <p style="text-align: center;">X</p> <p style="text-align: center;">X</p> <p style="text-align: center;">X</p> <p style="text-align: center;">X</p> <p style="text-align: center;">X</p> <p style="text-align: center;">X</p> | <p style="text-align: center;">X</p> <p style="text-align: center;">X</p> <p style="text-align: center;">X</p> <p style="text-align: center;">X</p> <p style="text-align: center;">X</p> <p style="text-align: center;">X</p> <p style="text-align: center;">X</p> <p style="text-align: center;">X</p> <p style="text-align: center;">X</p> <p style="text-align: center;">X</p> |

| Nr. crt. | Forma / activitatea de dezvoltare profesională recomandată                                       | Categorii de personal didactic |                            |
|----------|--|--------------------------------|----------------------------|
|          |  | Personal didactic de predare   | Personal didactic auxiliar |
|          | - consultarea Monitorului Oficial privind precizările pentru domeniul financiar-contabil         | X                              | X                          |
|          | - Studiu individual privind legislația specifică domeniului financiar-contabil                   | X                              | X                          |
| 7.       | - Performarea prin activități de autoinstruire pentru creșterea competenței profesionale         | X                              | X                          |
|          | - Elaborarea și prezentarea de referate cu conținut de specialitate                              | X                              |                            |
|          | - Studiu individual privind modul de valorificare a competenței profesionale                     | X                              | X                          |
|          | - Dezvoltarea de instrumente de cunoaștere a elevilor-planuri de intervenție personalizate       | X                              |                            |
|          | - Elaborarea de proiecte didactice cu specific interactiv/facilitarea învățării prin cooperare   | X                              |                            |
|          | - Integrarea mijloacelor IT în activitățile educaționale   | X                              | X                          |
|          | - Promovarea de activități remediale pentru elevi  | X                              |                            |
|          | - Dezvoltarea competențelor specifice în domeniul evaluării continue                             | X                              |                            |
| 8.       | - Participarea la elaborarea de proceduri specifice domeniului financiar-contabil și secretariat |                                | X                          |
|          | - Aplicarea corespunzătoare a legislației în domeniul educației                                  | X                              | X                          |

Responsabil comisie,  
Prof. SFICHI FLORENTINA ELENA

### **3.3. Plan operațional al coordonatorului de proiecte și programe educative școlare și extrașcolare**

## **PLAN OPERAȚIONAL AL COORDONATORULUI DE PROIECTE ȘI PROGRAME EDUCATIVE ȘCOLARE ȘI EXTRAȘCOLARE AN ȘCOLAR 2019-2020**

### **1. DOMENIUL: ORGANIZAREA ȘI COORDONAREA ACTIVITĂȚII EDUCATIVE**

| <b>Nr. crt.</b> | <b>Activități</b>  | <b>Resurse</b>   | <b>Colaborări</b>                             | <b>Termen</b>   | <b>Indicatori</b>   |
|-----------------|--|--|---|-----------------|---|
| 1.              | Repartizarea diriginților pe clase   | Echipe manageriale<br>Consiliul de administrație                               |   | 03.09.2019      | 51 diriginți  |
| 2.              | Constituirea comisiilor permanente care funcționează la nivelul școlii   | Echipe manageriale<br>Consiliul de administrație                               | Consiliul profesoral                          | Septembrie 2019 | 3 comisii   |
| 3.              | Elaborarea documentelor proiective privind activitățile educative școlare și extrașcolare  | Consilierul educativ<br>Membrii comisiilor permanente                          | Profesori diriginți                           | 25.09.2019      | 1 Plan managerial<br>1 Plan operațional                       |
| 4.              | Elaborarea calendarului activităților educative școlare și extrașcolare – stabilirea responsabilităților   | Consilierul educativ<br>Membrii Comisiei pentru programe și proiecte educative | Profesori diriginți                           | 04.10.2019      | 1 Calendar al activităților educative școlare și extrașcolare |
| 5.              | Întocmirea documentelor diriginților: planificări ale activității de orientare și consiliere, planificarea activităților extrașcolare, planificarea orelor de consiliere cu părinții | Profesorii diriginți<br>O.M. nr. 5.132 /2009                                   | Responsabilii pe nivele de studiu             | 25.09.2019      | 51 seturi de documente  |
| 6.              | Elaborarea programului de formare continuă a profesorilor diriginți  | Profesorii diriginți<br>Oferta CCD Suceava<br>Furnizori de formare             | Responsabilul cu formarea continuă din școală | 01.10.2019      | 1 Plan de formare   |
| 7.              | Reorganizarea Consiliului Școlar al Elevilor   | Consilierul educativ<br>Profesorii diriginți<br>Prof. Ciobîcă Alina            | Echipe manageriale                            | 01.10.2019      | 1 CȘE<br>1 Președinte CȘE<br>1 Echipă de coordonare           |
| 8.              | Alegerea Comitetului Reprezentativ al Părinților   | Președinții Comitetelor de   | Echipe manageriale                            | 29.09.2019      | 1 CRP   |



|    |   |  |                     |            |                          |
|----|---|--|---------------------|------------|--------------------------|
|    |   | părinți pe clase<br>Consilierul educativ<br>Profesorii diriginți |                     |            |                          |
| 9. | Organizarea, reorganizarea Consiliilor claselor | Consilierul educativ<br>Profesorii diriginți                     | Echipea managerială | 01.10.2019 | 51 Consilii ale claselor |

## 2. DOMENIUL: APLICAREA PROGRAMELOR DE CONSILIERE ȘI ORIENTARE

| Nr. crt. | Activități  | Resurse   | Colaborări                                   | Termen     | Indicatori                  |
|----------|---|---|--|------------|-----------------------------|
| 1.       | Realizarea unor investigații nemijlocite în rândul elevilor pentru a evidenția prioritățile educative | Consilierul educativ<br>Comisia metodică a diriginților                         | CEAC<br>Consiliul Școlar al Elevilor         | Semestrial | 500 de chestionare aplicate |
| 2.       | Desfășurarea orelor de consiliere și orientare conform documentelor în vigoare                        | Profesorii diriginți  | Consilier educativ<br>Parteneri educaționali | Săptămânal | 51 ore săptămânal           |
| 3.       | Susținerea unei activități demonstrative pe semestru în cadrul fiecărui nivel de studiu               | Consilierul educativ<br>Comisia metodică a diriginților<br>Profesorii diriginți | Parteneri educaționali                       | Semestrial | 8 activități demonstrative  |

## 3. DOMENIUL: MONITORIZARE, CONSILIERE, ÎNDRUMARE ȘI CONTROL

| Nr. crt. | Activități  | Resurse  | Colaborări                   | Termen              | Indicatori                           |
|----------|---|--|------------------------------|---------------------|--------------------------------------|
| 1.       | Realizarea Planurilor manageriale și a Planurilor operaționale ale comisiilor permanente care funcționează în școală      | Consilierul educativ<br>Comisii permanente   | Consiliul Școlar al Elevilor | Semestrial          | 3 documente proiective               |
| 2.       | Asistențe și interasistențe la orele de consiliere și orientare.  | Echipea managerială<br>Consilierul educativ  | CEAC                         | An școlar 2019-2020 | 10 interasistențe<br>40 de asistențe |
| 3.       | Realizarea acțiunilor de diseminare privind derularea proiectelor educative din școală de către coordonatorii proiectelor | Coordonatori proiecte educative<br>Parteneri educaționali<br>Proiecte derulate<br>Proceduri de lucru | Consilierul educativ         | Permanent           | 1 diseminare/proiect                 |
| 4.       | Redactarea rapoartelor de monitorizare a  | Proiecte derulate  | Coordonatori                 | Permanent           | 1raport                              |

|    |   |   |   |            |                          |
|----|---|---|---|------------|--------------------------|
|    | proiectelor educative   | CEAC<br>Proceduri de lucru  | proiecte educative                      |            | monitorizare/proiect     |
| 5. | Redactarea și prezentarea rapoartelor de activitate a comisiilor permanente care funcționează în școală | Coordonatori comisii<br>Procese verbale ale<br>activităților derulate<br>Parteneri educaționali | Consiliul Școlar al<br>Elevilor<br>CEAC | Semestrial | 6 rapoarte de activitate |

#### 4. DOMENIUL: INIȚIEREA, ORGANIZAREA ȘI DESFĂȘURAREA PROIECTELOR ȘI PROGRAMELOR DIN DOMENIUL EDUCAȚIEI NONFORMALE

| Nr. crt. | Activități  | Resurse   | Colaborări  | Termen    | Indicatori            |
|----------|---|---|---|-----------|-----------------------|
| 1.       | Inițierea și derularea proiectelor educative potrivit Procedurii elaborate și revizuite de CEAC           | CEAC<br>Consilier educativ<br>Resurse specifice proiectelor inițiate și derulate  | Parteneri educaționali  | Permanent | 10 proiecte educative |
| 2.       | Derularea activităților din cadrul proiectelor și programelor promovate de școală sau de alte organizații | Consilierul educativ<br>Coordonatori proiecte<br>Proceduri de lucru   | Echipe manageriale,<br>Consiliul Școlar al Elevilor<br>Parteneri educaționali | Permanent | Minimum 10 activități |
| 3.       | Inițierea și organizarea concursurilor pentru activități educative.                                       | Consilier educativ<br>Membrii Comisiei pentru programe și proiecte educative<br>Regulamentele desfășurării concursurilor<br>Proceduri de lucru<br>Calendar CAEN, CAER, CAEJ | Echipe manageriale,<br>Consiliul Școlar al Elevilor<br>Parteneri educaționali | Permanent | 6 concursuri          |

#### 5. DOMENIUL: PARTICIPARE ȘI PERFORMANȚĂ LA CONCURSURILE DIN CAEN ȘI CAERI ALE MEN

| Nr. crt. | Domeniul de activitate                          | Denumirea concursului                   | Responsabil          | Termen                |
|----------|---|---|----------------------|-----------------------|
| 1.       | Educația pentru democrație și drepturile omului | Olimpiada Națională „Tinerii dezbat”    | Prof. Olariu Iolanda | Potrivit calendarului |
| 2.       | Protecția consumatorului                        | Concursul Național „Alege! Este dreptul | Prof. Trufin Eugenia | Potrivit calendarului |

|    |   |   |   |                       |
|----|---|---|---|-----------------------|
|    |   | tău!”   | Prof. Hagiu Luminița<br>Prof. Vranciu Livia Elena |                       |
| 3. | Educația pentru sănătate                        | Concursul Național Interdisciplinar „Arta de a fi sănătos”                  | Prof. Vranciu Livia Elena                         | Potrivit calendarului |
| 4. | Educație civică                                 | Concursului Interjudețean de Educație civică „Artă sau violență? Tu alegi!” | Prof. Vranciu Livia Elena                         | Potrivit calendarului |
| 5. | Educația pentru democrație și drepturile omului | Concursul Național de Mascote „Mascota SNAC”                                | Prof. Panaite Liliana                             | Aprilie 2019          |
| 6. | Educația pentru schimbare și dezvoltare         | Concursul „Student pentru o zi”   | Prof. Bejenariu Mărioara                          | Semestrul al II-lea   |
| 7. | Educația pentru timp liber                      | Festivalul de Teatru în Limba Română pentru copii și tineret                | Prof. Ciobîcă Alina<br>Prof. Dranca Cristina      | Potrivit calendarului |

#### 6. DOMENIUL: DEZVOLTAREA PARTENERIATELOR

| Nr. crt. | Domeniul de activitate   | Partener  | Proiect  | Responsabil                                   | Termen                 |
|----------|--|---|--|---|------------------------|
| 1.       | Prevenirea consumului de alcool, tutun, droguri, produse etnobotanice<br>Prevenirea traficului de persoane | Inspectoratul Județean de Poliție                           | „Prevenirea consumului de droguri, etnobotanice și traficul de persoane” | Prof. Panțiru Daniela                         | An școlar<br>2019-2020 |
|          |  | Centrul de Evaluare, Prevenire și Consiliere Antidrog       | „Adevărul despre droguri”  | Prof. Iordache Anca<br>Prof. Panțiru Daniela  | An școlar<br>2019-2020 |
| 2.       | Prevenirea traficului de persoane  | Agenția Națională de Luptă Împotriva Traficului de Persoane | „Păstrează-ți libertatea! Traficul de persoane înrobește!”               | Prof. Petrache Aurica                         | An școlar<br>2019-2020 |
| 3.       | Apărare și protecție civilă  | Inspectoratul Județean al Jandarmeriei                      | „Jandarmeria pe înțelesul tuturor”                                       | Prof. Cramariuc Cezar                         | An școlar<br>2019-2020 |
|          |  | ISU „Bucovina”  | „Primul ajutor. Cum salvăm o viață?”                                     | Prof. Cramariuc Cezar                         | An școlar<br>2019-2020 |
| 4.       | Respectarea drepturilor copilului  | Direcția Generală pentru Protecția Drepturilor Copilului    | „Școala și drepturile mele”  | Prof. Bejenariu Mărioara Cocuța               | An școlar<br>2019-2020 |
| 5.       | Voluntariat, sănătate și igienă  | Direcția de Sănătate Publică                                | „Prevenție versus tratare”   | Prof. Rabei Angela<br>Prof. Turculeț Angelica | An școlar<br>2019-2020 |

|    |   |   |   |  |                        |
|----|---|---|---|--|------------------------|
| 6. | Educația pentru mediul înconjurător             | Agencia de Protecție a Mediului   | „Eco-școala”  | Prof. Chiper Ramona  | An școlar 2019-2020    |
| 7. | Protecția consumatorului                        | Oficiul pentru Protecția Consumatorului   | Concursul Național pe teme de protecția consumatorilor „Alege! Este dreptul tău!” | Prof. Trufin Eugenia<br>Prof. Hagi Luminița<br>Prof. Vranciu Livia Elena | Februarie – Iunie 2020 |
| 8. | Erasmus +                                       | Agencia Națională pentru Programe Comunitare în Domeniul Educației și Formării Profesionale | „Healthy life – happy life!” (Germania)   | Prof. Anton Mihaela  | An școlar 2019-2020    |
|    |   | Agencia Națională pentru Programe Comunitare în Domeniul Educației și Formării Profesionale | „Additional promoting progress society as soon as possible” (Italia)              | Prof. Anton Mihaela  | An școlar 2019-2020    |
|    |   | Agencia Națională pentru Programe Comunitare în Domeniul Educației și Formării Profesionale | Formare pentru o carieră de success (Portugalia)                                  | Prof. Hagi Luminița  | 2019-2021              |
| 9. | Educația pentru democrație și drepturile omului | Centrul Școlar de Educație Incluzivă Suceava  | „Să ne cunoaștem fără prejudecăți”  | Prof. Cramariuc Cezar  | An școlar 2019-2020    |

#### 7. DOMENIUL: PROIECTE ȘI ACTIVITĂȚI DE DEZVOLTAREA A NOILOR EDUCAȚII

| Activități specifice noilor educații   | Responsabil                     | Termen              |
|--|---------------------------------|---------------------|
| Prevenirea traficului de persoane  | Prof. Petrache Aurica           | An școlar 2019-2020 |
| Prevenirea consumului de alcool, tutun, droguri, produse etnobotanice  | Prof. Panțiru Daniela           | An școlar 2019-2020 |
| Apărare și protecție civilă  | Prof. Cramariuc Cezar           | An școlar 2019-2020 |
| Respectarea drepturilor copilului  | Prof. Bejinariu Mărioara Cocuța | An școlar 2019-2020 |
| Protecția consumatorului   | Prof. Hagi Luminița             | An școlar 2019-2020 |
| Voluntariat, sănătate și igienă  | Prof. Șic Ana                   | An școlar 2019-2020 |
| Educația pentru mediul înconjurător, educația pentru schimbare și dezvoltare, educația pentru sănătate   | Prof. Chiper Ramona             | An școlar 2019-2020 |
| Educația pentru democrație și drepturile omului, educația pentru timp liber, educația pentru mass-media, educația economică și antreprenorială, educație juridică etc. | Prof. Reindl Alexandra          | An școlar 2019-2020 |

Proiecte propuse pentru anul școlar 2019-2020

| Titlu proiect  | Profesor coordonator               | Termen              |
|--|------------------------------------|---------------------|
| „Călătorește, învață, muncește în siguranță! ”   | Iordache Anca                      | An școlar 2019-2020 |
| „Ora de net"<br>„O viață sănătoasă"<br>„Naturăși biodiversitate"<br>„Internetul – prieten sau dușman"    | Chiper Ramona                      | An școlar 2019-2020 |
| „Absenteismu l- o problemă în școala noastră"<br>„Să aflăm mai multe despre violența în rândul elevilor" | Oniu Aida                          | An școlar 2019-2020 |
| „Speranța naște lumină"<br>„Sunt bucovineanși mă mândresc cu asta"                                       | Beșa Mihaela<br>Busuioc Adriana    | An școlar 2019-2020 |
| Revista școlii   | Dranca Cristina<br>Beșa Mihaela    | An școlar 2019-2020 |
| Clubul de teatru   | Dranca Cristina<br>Ciobîcă Alina   | An școlar 2019-2020 |
| Club de limbi romanice   | Maxim Irina<br>Mărginean Daria     | An școlar 2019-2020 |
| „Talentele lui Dimitrie Cantemir"  | Maxim Irina                        | An școlar 2019-2020 |
| „Un zâmbet de Crăciun"   | Băbăscu Melania<br>Cheaburu Carmen | An școlar 2019-2020 |
| „Valori și tradiții la români"   | Beșa Mihaela                       | An școlar 2019-2020 |
| „Școala și drepturile mele"<br>„Școala – loc de muncă! "   | Bejinariu Cocuța                   | An școlar 2019-2020 |
| „Îmi pasă, mă implic și câștig! "  | Panaite Liliana                    | An școlar 2019-2020 |
| „Trăiește viața sănătos"   | Hăgiu Luminița                     | An școlar 2019-2020 |
| „Spune NU drogurilor, iubește-și viața! "  | Foitecaterina<br>Vranciu Livia     | An școlar 2019-2020 |
| „Minoritățile și migrații din județul Suceava”   | Foitecaterina<br>Chiper Ramona     | An școlar 2019-2020 |
| „Respect! Stop violenței în școală și hărțuirii pe Internet"   | Foitecaterina<br>Rabei Angela      | An școlar 2019-2020 |

### 8. DOMENIUL: FORMAREA CADRELOR DIDACTICE ÎN DOMENIUL EDUCAȚIEI NONFORMALE

| Nr. crt. | Activități                         | Resurse                           | Colaborări                             | Termen                 | Indicatori            |
|----------|------------------------------------|-----------------------------------|--|------------------------|-----------------------|
| 1.       | Participare la programe de formare | Bugetul școlii<br>Resurse proprii | CCD Suceava<br>Furnizori de<br>formare | An școlar<br>2019-2020 | 16 cadre<br>didactice |

### 9. DOMENIUL: CAMPANII DE PREVENIRE ȘI EDUCAȚIE A ELEVILOR ȘI PĂRINȚILOR

| Nr. crt. | Activități  | Resurse  | Colaborări             | Termen                 | Indicatori                |
|----------|---|--|------------------------|------------------------|---------------------------|
| 1.       | Inițierea și derularea de campanii, proiecte și activități care să asigure informarea corectă și completă în legătură cu pericolele la care sunt expuși tinerii | Parteneri educaționali<br>Asociația părinților și profesorilor de la Colegiul Economic „Dimitrie Cantemir” Suceava<br>Membrii Comisiei pentru programe și proiecte educative | Parteneri educaționali | An școlar<br>2019-2020 | 1400 elevi<br>300 părinți |

### 10. DOMENIUL: EVENIMENTE DIN CALENDARUL ACTIVITĂȚILOR EDUCATIVE

| Eveniment  | Activități  | Responsabili                                  | Termen             |
|--|---|---|--------------------|
| Ziua limbilor străine                              | Concurs între clase   | Prof. Maxim Irina                             | 26 septembrie 2019 |
| Ziua Europeană a Combaterii Traficului de Persoane | Dezbateri, comunicări   | Prof. Iordache Anca<br>Prof. Turculeț         | 18 octombrie 2019  |
| Ziua Internațională a Toleranței                   | Sesiune de referate și comunicări pentru elevi                | Prof. Bejenariu Mărioara<br>Cocuța            | 16 Noiembrie 2019  |
| Ziua Națională a României                          | Activități de sărbătoare                                      | Echipa managerială<br>Consilierul educativ    | 28 Noiembrie 2019  |
| Ziua Mondială de Prevenție a Infecției cu HIV/SIDA | Campanie de informare – invitați reprezentanți ai DSP Suceava | Prof. Rabei Angela<br>Prof. Turculeț Angelica | 04 Decembrie 2018  |
| Ziua Mondială a Drepturilor Omului                 | Work - shop „Respectarea drepturilor omului”                  | Prof. Reindl Alexandra                        | 10 Decembrie 2019  |

|   |  |   |                   |
|---|--|---|-------------------|
| Ziua Unirii Principatelor Române                                  | Moment artistic realizat de trupa de teatru a școlii "Eco Art" | prof. Buda Niga Valentin<br>prof. Ciobîcă Alina | 24 Ianuarie 2020  |
| Ziua Siguranței pe Internet                                       | Dezbateri cu tema „Internetul, spațiul sigur de comunicare?”   | Prof. Chiper Ramona                             | 07 Februarie 2020 |
| Ziua Internațională a Femeii                                      | „8 Martie” – moment artistic                                   | Prof. Rabei Angela<br>Prof. Ciobîcă Alina       | 08 Martie 2020    |
| Ziua Mondială a Drepturilor Consumatorilor                        | Concursul Național „Alege! Este dreptul tău!” – faza județeană | Prof. Hagi Luminița                             | 15 Martie 2020    |
| Ziua Internațională a Francofoniei                                | Momente artistice organizate de elevi                          | Prof. Maxim Irina                               | 20 Martie 2020    |
| Ziua Mondială a Apei  | Activități cu caracter ecologic                                | Comitetul ECO                                   | 22 Martie 2020    |
| Ziua Mondială a Teatrului   | Piesă de teatru a trupei ECOART                                | Prof. Ciobîcă Alina                             | 27 Martie 2020    |
| Ziua Mondială a Sănătății   | Acordarea primului ajutor                                      | Prof. Turculeț Angelica                         | 7 Aprilie 2020    |
| Ziua Mondială a Pământului  | Plantări și reamenajarea curții școlii                         | Comitetul ECO                                   | 19 Aprilie 2020   |
| Ziua Europei  | Concursuri pe niveluri de studii                               | prof. Olariu Iolanda                            | 09 Mai 2020       |
| Ziua Mondială fără Tutun  | Concurs de postere cu mesaje anti-tutun                        | Prof. Panțiru Daniela                           | 31 Mai 2020       |
| Ziua Internațională Împotriva Traficului și Consumului de Droguri | Concurs mesaje tematice  | Prof. Panțiru Daniela                           | 26 Iunie 2019     |

#### 11. DOMENIUL: ACTIVITĂȚI PENTRU TIMPUL LIBER: EXCURSII, EXCURSII TEMATICE, TABERE ȘCOLARE

| Nr. crt. | Activități   | Resurse  | Colaborări    | Responsabili | Termen                 | Indicatori                                 |
|----------|--|--|---------------|--------------|------------------------|--|
| 1.       | Organizarea și participarea tinerilor la excursii tematice, școala de vară | Oferte agenții de turism<br>Proceduri de lucru<br>Parteneri educaționali | I.S.J Suceava |              | An școlar<br>2019-2020 | 10 excursii: 300 elevi<br>1 școală de vară |

Coordonator programe și proiecte educative școlare și extrașcolare,  
Rabei Angela

### **3.4. Plan managerial al responsabilului de proiecte europene 2019 - 2020**

#### **Plan managerial responsabil proiecte europene An școlar 2019 - 2020**

##### **Obiective:**

1. Coordonarea tuturor acțiunilor pe care școala și cadrele didactice le organizează cu parteneri străini în cadrul programului Erasmus+ KA2
2. Depunerea de noi aplicații în cadrul programului Erasmus+ KA1 și KA2
3. Consilierea și susținerea cadrelor didactice pentru participarea la competiția „Made for Europe” 2020
4. Încurajarea mobilității cadrelor didactice și elevilor în spațiul UE

##### **OPȚIUNI STRATEGICE**

- implementarea schimbărilor pe baza proiectelor europene derulate la nivelul școlii
- formarea resursei umane
- inițierea și dezvoltarea parteneriatelor de cooperare europeană
- comunicarea cu partenerii implicați în procesul de educație
- încurajarea lucrului în echipă
- promovarea diversității și interculturalității
- valorificarea exemplelor de bună practică
- promovarea cercetării și inovării în educație



| Nr. crt. | Obiective   | Sarcini de realizat   | Activități concrete  | Rezultate așteptate   | Responsabili                            | Termen                      |
|----------|---|---|--|---|---|-----------------------------|
| 1.       | <b>Consilierea și asistarea cadrelor didactice pentru participarea la proiecte europene și parteneriate cu instituții similare din alte țări europene</b> | a. Sprijinirea profesorilor și elevilor pentru a dobândi competențele și abilitățile necesare dezvoltării personale și facilității inserției pe piața internațională a muncii | <p>1. Participarea elevilor și profesorilor la mobilitățile din cadrul proiectului Erasmus+ KA102 „Formare pentru o carieră de succes” ce vor avea loc în:</p> <ul style="list-style-type: none"> <li>- Braga, Portugalia, noiembrie 2019 – 16 elevi ce studiază la calificările Tehnician în turism și Tehnician în gastronomie și 2 profesori însoțitori</li> <li>- Granada, Spania, mai 2020 – 16 elevi ce studiază la calificările Tehnician în activități economice și 2 profesori însoțitori</li> </ul> <p>2. Participarea elevilor și profesorilor la mobilitățile din cadrul proiectului Erasmus+ KA229 „Additional promoting progress society as soon as possible”:</p> <ul style="list-style-type: none"> <li>- Neringa, Lituania, septembrie 2019 – 7 elevi și 3 profesori</li> <li>- Italia, februarie 2020 – 7 elevi și 3 profesori</li> </ul> <p>3. Participarea elevilor și profesorilor la mobilitățile din cadrul proiectului Erasmus+ KA229 „USEFUL”:</p> <ul style="list-style-type: none"> <li>- Cehia, noiembrie 2019 – 4 elevi și 3 profesori</li> </ul> | <p>Creșterea numărului de cadre didactice și elevi participanți la activități și mobilități derulate în cadrul parteneriatelor internaționale: 64 elevi care studiază la calificările Tehnician în turism, Tehnician în activități economice, Tehnician în gastronomie, 1 director, 10 profesori participanți la mobilități și 30-50 elevi și 20 profesori participanți la activități în cadrul proiectelor.</p> <p>Valorificarea eficientă a competențelor profesionale dobândite de elevi și profesori, transpunerea lor rapidă în practică, formarea unei conduite profesionale la standarde europene.</p> | Membrii echipei de proiect Erasmus+ KA2 | Conform calendarului propus |

|  |  |  |   |  |   |
|--|--|--|---|--|---|
|  |  | <p>- Polonia, martie 2020 – 4 elevi și 2 profesori</p> <p>4. Participarea elevilor și profesorilor la mobilitățile din cadrul proiectului Erasmus+ KA229 „Healthy life – happy life!”:</p> <p>- Grecia, Martie 2020 – 5 elevi și 2 profesori</p> <p>- Suedia, mai 2020 – 5 elevi și 2 profesori</p> <p>2. Participarea elevilor și profesorilor la organizarea întâlnirilor de proiecte Erasmus organizate în cadrul școlii.</p> <p>3. Participarea elevilor și profesorilor la activitățile locale din cadrul proiectelor Erasmus+ KA2: elaborare rezultate, produse intelectuale, activități de diseminare și informare.</p> |   |  |   |
|  | b. Dezvoltarea cunoașterii și înțelegerii diversității culturale și lingvistice europene în rândul profesorilor și elevilor din școală | <p>- Accesibilizarea informației pentru publicul țintă</p> <p>- Diseminarea activităților desfășurate în cadrul proiectelor Erasmus + utilizând mijloace diverse: roll up, panou informativ, articole publicate în revista școlii, site-ul școlii, presa locală, prezentarea activităților derulate pe plan național și</p>  | <p>- Publicarea unor articole în mass – media locală, în revistele CCD și ISJ, revista școlii, site-ul școlii</p> <p>- Prezentări în ședințele de catedră, consiliul profesoral, cercuri pedagogice</p> <p>- Prezentări în cadrul concursului regional „Business plan”, faza locală, județeană și regională</p> | <p>Membrii echipei de proiect Erasmus+</p> <p>Profesori și elevi participanți la activități în cadrul proiectului și</p> | <p>Septembrie 2019</p> <p>Octombrie 2019</p> <p>Noiembrie 2019</p> <p>Decembrie 2019</p> <p>Januarie 2020</p> <p>Februarie 2020</p> |

|  |  |   |  |   |  |   |
|--|--|---|--|---|--|---|
|  |  |   | internațional în cadrul consiliilor profesionale, a ședințelor din cadrul comisiilor metodice  | - Realizare roll up   | la mobilități  | Martie 2020<br>Aprilie 2020<br>Mai 2020<br>Iunie 2020 |
|  |  | c. Identificarea unor școli tehnologice din țară și Europa, asociații profesionale internaționale, ONG-uri în vederea colaborării pe bază de proiecte și parteneriate | Realizarea de parteneriate strategice și elaborarea de proiecte Erasmus+ (proiecte de mobilitate pe domeniul școlar, formare profesională – VET și educația adulților și parteneriate strategice pe domeniul școlar, formare profesională – VET)   | - Dobândirea statutului de partener în cadrul unor proiecte comunitare în vederea dezvoltării parteneriatelor dintre școală și agenții economici, organizării de târguri naționale și internaționale ale firmelor de exercițiu, pregătirii elevilor pentru susținerea și promovarea cu succes a examenelor de bacalaureat<br>- Dezvoltarea competențelor de comunicare într-o limbă străină și a competențelor de utilizare a calculatorului<br>- Creșterea numărului de proiecte Erasmus+ aprobate | Profesori diriginți<br>Membrii comisiei  | Permanent   |
|  |  | d. Încurajarea implicării elevilor în proiecte de voluntariat de către profesorii diriginți, consilieri educativi, directori  | Participarea elevilor și profesorilor în acțiuni desfășurate în cadrul proiectelor dezvoltate de Junior Achievement.<br>Participarea elevilor și profesorilor în acțiuni desfășurate în cadrul proiectului Eco Școala.<br>Participarea elevilor și | Implicarea elevilor și profesorilor în proiecte generatoare de inovații și acțiuni de voluntariat.  | Profesori care au încheiat acorduri de colaborare cu Junior Achievement<br>Membrii echipei de proiect Eco Școala | Permanent   |

|    |  |  |   |   |  |  |
|----|--|--|---|---|--|--|
|    |  |  | profesorilor în acțiuni desfășurate în cadrul Strategiei Naționale de Acțiune Comunitară (SNAC) – ajutoare la case de copii, azile de bătrâni, activități derulate lunar în colaborare cu Centrul Școlar pentru Educație Incluzivă Suceava  |   | Membrii echipei de proiect SNAC          |  |
|    |  | e. Promovarea cercetării și inovării în educație                               | Participarea elevilor și profesorilor în acțiuni desfășurate în cadrul proiectelor dezvoltate de Junior Achievement<br>Participarea elevilor și profesorilor:<br>- în cadrul mobilităților internaționale și stagiilor de formare derulate în cadrul proiectelor Erasmus+<br>- la concursul internațional Mathématiques sans frontières, - la concursul interjudețean de creație „Piques – niques francophones poétiques”<br>- Parteneriatul „Francophonie partagée”<br>- festivalul județean „Soyons francophones” | Îmbunătățirea calității și a inovației în instituție și adaptarea practicilor de educație profesională și formare profesională.<br><br>Dezvoltarea competențelor de comunicare în limbi străine ale elevilor și profesorilor. | Profesori din toate ariile curriculare   | Conform calendarului                       |
| 2. | <b>Consilierea și susținerea cadrelor didactice pentru</b> | Valorificarea exemplilor de bună practică dobândite în anii școlari trecuți în | Participare la concursul județean și național „Made for Europe” 2020 cu produse obținute în cadrul proiectului  | Certificate<br>Premii județene și naționale   | Membrii comisiei<br>Membrii echipelor de | Conform calendarului Martie – aprilie 2020 |

|    |  |   |   |   |   |   |
|----|--|---|---|---|---|---|
|    | <b>participarea la concursul Național Made for Europe</b>            | urma participării în cadrul proiectelor Erasmus +   | Erasmus+ KA201.   |   | proiecte internaționale   |   |
| 3. | <b>Încurajarea mobilității cadrelor didactice în spațiul UE</b>      | a. Formarea permanentă pentru depunerea aplicațiilor în acord cu cerințele evaluatorilor<br><br>b. Promovarea diversității și interculturalității   | Participarea în cadrul sesiunilor de formare organizate de către ANPCDEFP la Suceava, la cercurile pedagogice pe proiecte europene și la webinar-ele organizate de către ANPCDEFP<br>Participarea la elaborarea de proiecte Erasmus +.<br><br>Înscrierea școlii și a profesorilor în rețeaua școlilor europene: „European Schoolnet” ( <a href="http://www.eun.org">www.eun.org</a> ) | Câte un proiect depus pe fiecare acțiune cheie a programului Erasmus+ (proiecte de mobilitate și parteneriate strategice)<br><br>Formarea continuă a cadrelor didactice prin participarea la webinare, la activități de învățare inovatoare prin colaborare cu profesori din școli europene, la cursuri on-line<br>Creșterea numărului de profesori înscriși în rețeaua școlilor europene | Membrii comisiei Profesori din aria curriculară Limbi moderne Profesori din aria curriculară „Tehnologii”<br><br>Profesori din toate ariile curriculare | decembrie 2019 – martie 2020<br><br>Permanent |
| 4. | <b>Desfășurarea de activități dedicate Zilei Europene a Limbilor</b> | a. Organizarea acțiunilor dedicate zilei de 26 septembrie<br>b. Implicarea elevilor și profesorilor în celebrarea Zilei Europene a Limbilor prin activități specifice<br>c. Încheierea de | - expoziție de desene<br>- concursuri<br>- vizite<br>- proiecte educaționale<br>- prezentări PPT  | Încurajarea lucrului în echipă<br><br>Promovarea diversității și interculturalității<br><br>Formarea unei conștiințe europene la elevi  | Profesori din aria curriculară Limbi moderne<br><br>Profesori diriginți<br><br>Consilier  | 22 – 26 septembrie 2019                       |

|    |   |   |  |  |   |                     |
|----|---|---|--|--|---|---------------------|
|    |   | parteneriate de colaborare cu școli din țară și Europa în vederea celebrării acestei zile   |  |  | educativ<br>Membrii comisiei                                  |                     |
| 5. | <b>Desfășurarea de activități dedicate Spring Day in Europe</b> | a. Promovarea solidarității și coeziunii sociale în școli<br>b. Încurajarea întâlnirilor dintre elevi, profesori, instituții-cheie și personalități ale vieții sociale<br>c. Discuții între tineri despre provocările actuale și viitorul Europei       | - concursuri<br>- vizite<br>- proiecte<br>- prezentări PPT | Încurajarea lucrului în echipă<br>Promovarea diversității și interculturalității<br>Formarea unei conștiințe europene la elevi | Profesori diriginți<br>Consilier educativ<br>Membrii comisiei | 16 - 21 martie 2020 |
| 6. | <b>Desfășurarea de activități dedicate zilei Europei</b>        | a. Organizarea acțiunilor dedicate zilei de 9 mai<br>b. Implicarea elevilor și profesorilor în celebrarea zilei Europei prin activități specifice<br>c. Contactarea de parteneri din cadrul proiectului Erasmus+ și organizarea de activități specifice | - concursuri<br>- vizite<br>- proiecte<br>- prezentări PPT | Încurajarea lucrului în echipă<br>Promovarea diversității și interculturalității<br>Formarea unei conștiințe europene la elevi | Profesori diriginți<br>Consilier educativ<br>Membrii comisiei | 4-9 mai 2020        |

Responsabil comisie,  
Prof. SFICHI FLORENTINA ELENA

## **PARTEA A 4 - A CONSULTARE, MONITORIZARE ȘI EVALUARE**

### **4.1. Consultare**

#### **Acțiuni în vederea actualizării, monitorizării, evaluării PAS:**

1. Stabilirea echipei de lucru și a responsabilităților;
2. Informarea partenerilor sociali în legătură cu procesul de elaborare a PAS;
3. Culegerea informațiilor pentru elaborarea PAS prin: chestionare aplicate elevilor, părinților, profesorilor școlii, inspectorilor școlari, agenților economici, autorităților locale, altor parteneri interesați în formarea profesională; discuții colective și individuale cu principalii „actori” implicați în formarea profesională; interpretarea datelor statistice la nivel regional și local;
4. Corelarea cu prioritățile identificate la nivel regional și local prin PRAI și PLAI;
5. Stabilirea priorităților, obiectivelor și domeniilor care necesită dezvoltare;
6. Prezentarea spre consultare a priorităților, obiectivelor și domeniilor care necesită dezvoltare: personalului școlii (cadre didactice și nedidactice, personal administrativ), elevilor, părinților, agenților economici parteneri, comunitate locală;
7. Structurarea sugestiilor formulate în urma consultărilor și reformularea obiectivelor și priorităților;
8. Elaborarea planurilor operaționale.

#### **Surse de informații:**

- Documente de proiectare a activității școlii (documente ale comisiilor metodice de la nivelul școlii, Consiliului Școlar al Elevilor, Consiliul reprezentativ al părinților, documente care atestă parteneriatele școlii, oferta de școlarizare etc.);
- Documente de analiză a activității școlii (rapoarte ale comisiilor metodice, raportul privind starea calității învățământului, rapoarte ale celorlalte compartimente ale școlii: secretariat, administrație, contabilitate, bibliotecă etc.);
- Documente de prezentare și promovare a școlii;
- Site-uri de prezentare a județului Suceava;
- PRAI Nord-Est;
- PLAI Suceava;
- Anuarul statistic al județului Suceava;
- Date statistice – A.J.O.F.M. Suceava;
- Chestionare, discuții, interviuri;
- Rapoarte scrise ale I.S.J. și M.E.C. întocmite în urma inspecțiilor efectuate în școală.

### **4.2. Monitorizarea și evaluare**

Implementarea Planului de Acțiune al Școlii va fi realizată de către întregul personal al școlii, iar procesul de monitorizare și evaluare va fi asigurat de echipa de monitorizare internă prin:

- întâlniri și ședințe de lucru lunare pentru informare, feed-back, actualizare;
- prezentarea de rapoarte semestriale în cadrul Consiliului profesoral și al Consiliului de Administrație;
- corectare periodică și actualizare.

### **Monitorizarea**

Monitorizarea acestui plan se va realiza pe parcursul anului școlar 2019 - 2020 urmărindu-se mobilizarea eficientă a resurselor umane (profesori, elevi, părinți) și non-umane în vederea realizării indicatorilor de performanță ce revin fiecărui obiectiv.

În procesul de monitorizare se urmărește :

- comunicarea clară a obiectivelor și concertarea tuturor eforturilor pentru realizarea lor;
- mobilizarea exemplară a factorilor implicați în realizarea obiectivelor;
- analiza unor soluții în împrejurări complexe ce apar în derularea proiectelor.

Ca instrumente de monitorizare se folosesc:

- observațiile;
- discuțiile cu elevii;
- asistența la ore;
- sondaje scrise și orale;
- chestionare;
- focus grupuri;
- întâlniri în cadrul comisiilor metodice din școală, consiliului de administrație, consiliului profesoral.

### **Evaluarea**

Evaluarea Planului de Acțiune al Școlii se va face atât pe parcursul implementării lui, cât și la finele anului școlar 2019-2020, când se vor inventaria indicatorii de performanță și se vor face corecturile necesare pentru un realizarea unui document flexibil și adaptat situațiilor reale.

#### **Instrumente de evaluare**

Evaluarea își propune dezvoltarea și implementarea procedurilor prin care să se poată stabili raportul dintre performanțele obținute și cele intenționate și prin care să se adopte acțiuni corective în situații când performanța nu atinge așteptările.

Evaluarea va fi făcută cu accent pe dezvoltarea sistemului de competențe, folosind ca instrumente de evaluare: autoevaluarea, interevaluări, declarații de intenții, interviuri de evaluare, observații pe baza ghidurilor de observație, fișe de apreciere, chestionare, diferite rezultate materiale ale implementării PAS.

În toate evaluările care se referă la planificarea activităților din prezentul document se va acorda atenție următoarelor elemente:

- respectarea misiunii și a viziunii;
- urmărirea respectării etapelor propuse prin proiect;
- analiza formulării obiectivelor pentru fiecare țintă în parte;
- corelația dintre resurse și obiectivele alese;
- stabilirea corectă a indicatorilor de performanță și a modalităților de evaluare în cadrul fiecărei ținte.

#### **Responsabilități**

Responsabilitățile pentru actul de evaluare merit să furnizeze factorilor care gestionează activitatea de învățământ informațiile privind modul și etapele de realizare a obiectivelor propuse sunt distribuite către: echipa de management, responsabili comisiilor metodice, consilierul educativ, responsabilul de programe și proiecte europene.



### **Indicatorii de performanță**

Prin perspectivă managerială o evaluare corectă și oportună este menită să asigure o funcționare optimă sistemului de furnizare a serviciilor educaționale din școală. Dintre posibili indicatori de performanță amintim:

- furnizarea unor informații utile despre starea sistemului educațional al instituției de învățământ;
- stabilirea unor criterii obiective ca termeni de referință în evaluare pentru atribuirea de semnificații datelor obținute prin evaluare și emiterea de judecăți de valoare (aprecieri obiective);
- enunțuri prin care să fie prezentate sintetic datele și concluziile ce se desprind din evaluare;
- adoptarea unor decizii corecte pentru reglarea sistemului atunci când prin monitorizare și evaluare se impune acest lucru;
- realizarea misiunii școlii.

### **4.3. Programul activității de monitorizare și evaluare**

| <b>Tipul activității</b>  | <b>Responsabilitatea monitorizării și evaluării</b> | <b>Frecvența monitorizării</b> | <b>Datele întâlnirilor de analiză</b>       |
|---|---|--------------------------------|---|
| Alcătuirea seturilor de date care să sprijine monitorizarea țintelor.                             | Dir. Corneliu Romașcu                               | Lunar                          | Noiembrie 2019<br>Martie 2020               |
| Monitorizarea periodică a implementării acțiunilor individuale.                                   | Dir. adj. Trufin Eugenia                            | Trimestrial                    | Decembrie 2019<br>Martie 2020<br>Iunie 2020 |
| Urmărirea progresului în atingerea țintelor.  | Dir. adj. Trufin Eugenia                            | Anual                          | Iulie 2020                                  |
| Evaluarea progresului în atingerea țintelor. Actualizarea acțiunilor din PAS în lumina evaluării. | Consiliul de administrație                          | Anual                          | Iulie 2020                                  |
| Stabilirea impactului asupra comunității.   | Consiliul de administrație al școlii                | Anual                          | Septembrie 2020                             |

## **Glosar**

**AEL** – Programul Asistent Educațional pentru Liceu

**AJOFM** – Agenția Județeană pentru Ocuparea Forței de Muncă

**CCD** – Casa Corpului Didactic

**CDL** – Curriculum în dezvoltare locală

**CJRAE** – Centrul Județean de Resurse și Asistență Educațională

**CLDPS** – Comitetul Local de Dezvoltare a Parteneriatului Social pentru Formarea Profesională

**COR** – Clasificarea Ocupațiilor din România

**IMM** – Întreprinderi mici și mijlocii

**ISJ** – Inspectoratul Școlar Județean

**IT** – Tehnologii Informaționale

**ÎPT** – Învățământ Profesional și Tehnic

**MEN** – Ministerul Educației Naționale

**ONG** – Organizație Nonguvernamentală

**PAS** – Plan de Acțiune al Școlii

**PLAI** - Planul Local de Acțiune pentru Învățământul profesional și tehnic

**PRAI** – Planul Regional de Acțiune pentru Învățământul profesional și tehnic

**SPP** – Standarde de Pregătire Profesională

**SWOT** – Strengths (Puncte tari), Weaknesses (Puncte slabe), Opportunities (Oportunități), Threats (Amenințări)

**TIC** - Tehnologii Informaționale și Comunicaționale

**TVET** – Învățământ profesional și tehnic

**Anexe**

**Anexa 3.1.**

**Regiunea NE**

**Județul SUCEAVA**

**Unitatea IPT Colegiul Economic "Dimitrie Cantemir" Suceava**

**Situația evoluției școlarizării în unitatea IPT  
învățământ de zi**

| Total, nivele de învățământ, sexe, medii de rezidență |  | Anul școlar |             |             |             |             |             |             |             |             |
|---|--|-------------|-------------|-------------|-------------|-------------|-------------|-------------|-------------|-------------|
|   |  | 2011-2012   | 2012-2013   | 2013-2014   | 2014-2015   | 2015-2016   | 2016-2017   | 2017-2018   | 2018-2019   | 2019-2020   |
| <b>Total populație școlară, din care:</b>             |  | <b>1570</b> | <b>1534</b> | <b>1432</b> | <b>1361</b> | <b>1283</b> | <b>1406</b> | <b>1469</b> | <b>1440</b> | <b>1409</b> |
| pe sexe   | masculin                                       | 598         | 648         | 575         | 597         | 580         | 608         | 630         | 599         | 585         |
|   | feminin  | 972         | 886         | 857         | 764         | 703         | 798         | 839         | 841         | 824         |
| după mediul de rezidență al elevilor                  | Total din localitatea unde este situată școala | 603         | 553         | 491         | 452         | 403         | 414         | 403         | 389         | 385         |
|   | Total din alte localități                      | 967         | 981         | 941         | 909         | 880         | 992         | 1066        | 1051        | 1024        |
|   | Total din urban                                | 55          | 98          | 77          | 71          | 69          | 84          | 483         | 73          | 71          |
|   | Total din rural                                | 912         | 883         | 864         | 838         | 811         | 908         | 986         | 978         | 953         |
| <b>Total liceu teoretic, din care:</b>                |  | <b>170</b>  | <b>185</b>  | <b>171</b>  | <b>182</b>  | <b>185</b>  | <b>202</b>  | <b>182</b>  | <b>133</b>  | <b>82</b>   |
| pe sexe   | masculin                                       | 113         | 131         | 110         | 124         | 135         | 140         | 126         | 86          | 48          |
|   | feminin  | 57          | 54          | 61          | 58          | 50          | 62          | 56          | 47          | 34          |
| după mediul de rezidență al elevilor                  | din localitatea unde este situată școala       | 80          | 83          | 72          | 67          | 65          | 68          | 52          | 38          | 22          |
|   | Total din alte localități                      | 90          | 102         | 99          | 115         | 120         | 134         | 130         | 95          | 60          |
|   | Total din urban                                | 3           | 12          | 5           | 8           | 10          | 11          | 65          | 12          | 51          |
|   | Total din rural                                | 87          | 90          | 94          | 107         | 110         | 123         | 117         | 83          | 9           |
| <b>Total liceu tehnologic ruta directă, din care:</b> |  | <b>1309</b> | <b>1313</b> | <b>1261</b> | <b>1179</b> | <b>1098</b> | <b>1180</b> | <b>1250</b> | <b>1292</b> | <b>1282</b> |
| pe sexe   | masculin                                       | 456         | 501         | 465         | 473         | 445         | 457         | 489         | 508         | 521         |
|   | feminin  | 853         | 812         | 796         | 706         | 653         | 723         | 761         | 784         | 761         |
| după mediul de rezidență al elevilor                  | din localitatea unde este situată școala       | 489         | 461         | 419         | 385         | 338         | 341         | 343         | 347         | 357         |
|   | Total din alte localități                      | 820         | 852         | 842         | 794         | 760         | 839         | 907         | 945         | 925         |
|   | Total din urban                                | 52          | 86          | 72          | 63          | 59          | 71          | 408         | 61          | 865         |
|   | Total din rural                                | 768         | 766         | 770         | 731         | 701         | 768         | 842         | 884         | 60          |
| <b>Total în clasa a XII și a XIII-a</b>               |  | <b>91</b>   | <b>36</b>   |             |             |             |             |             |             |             |

| Total, nivele de învățământ, sexe, medii de rezidență |  | Anul școlar |           |           |           |           |           |           |           |           |
|---|--|-------------|-----------|-----------|-----------|-----------|-----------|-----------|-----------|-----------|
|   |  | 2011-2012   | 2012-2013 | 2013-2014 | 2014-2015 | 2015-2016 | 2016-2017 | 2017-2018 | 2018-2019 | 2019-2020 |
| <b>ruta progresivă, din care:</b>                     |  |             |           |           |           |           |           |           |           |           |
| pe sexe   | masculin                                 | 29          | 16        |           |           |           |           |           |           |           |
|   | feminin                                  | 62          | 20        |           |           |           |           |           |           |           |
| după mediul de rezidență al elevilor                  | din localitatea unde este situată școala | 34          | 9         |           |           |           |           |           |           |           |
|   | Total din alte localități                | 57          | 27        |           |           |           |           |           |           |           |
|   | Total din urban                          | 0           | 0         |           |           |           |           |           |           |           |
|   | Total din rural                          | 57          | 27        |           |           |           |           |           |           |           |
| <b>Total școala profesională cu durata de 3 ani:</b>  |  |             |           |           |           | <b>27</b> | <b>24</b> | <b>37</b> | <b>15</b> | <b>45</b> |
| pe sexe   | masculin                                 |             |           |           |           | 10        | 11        | 15        | 5         | 16        |
|   | feminin                                  |             |           |           |           | 17        | 13        | 22        | 10        | 29        |
| după mediul de rezidență al elevilor                  | din localitatea unde este situată școala |             |           |           |           | 5         | 5         | 8         | 4         | 6         |
|   | Total din alte localități                |             |           |           |           | 22        | 19        | 29        | 11        | 39        |
|   | Total din urban                          |             |           |           |           | 2         | 2         | 10        | 0         | 2         |
|   | Total din rural                          |             |           |           |           | 20        | 17        | 27        | 11        | 37        |

**NOTĂ:** Situația școlarizării în unitatea IPT se va realiza pentru fiecare formă de învățământ: zi, seral, frecvență redusă, în tabele separate.

**Anexa 3.1.**

**Regiunea NE**  
**Județul SUCEAVA**  
**Unitatea IPT Colegiul Economic "Dimitrie Cantemir" Suceava**

**Situația evoluției școlarizării în unitatea IPT**

**învățământ seral**

| Total, nivele de învățământ, sexe, medii de rezidență            |  | Anul școlar |           |           |           |           |           |           |
|--|--|-------------|-----------|-----------|-----------|-----------|-----------|-----------|
|  |  | 2011-2012   | 2012-2013 | 2013-2014 | 2014-2015 | 2015-2016 | 2016-2017 | 2017-2018 |
| <b>Total populație școlară, din care:</b>                        |  |             | <b>60</b> | <b>93</b> | <b>81</b> | <b>31</b> |           |           |
| -pe sexe   | masculin                                       |             | 20        | 27        | 34        | 9         |           |           |
|  | feminin  |             | 40        | 66        | 47        | 22        |           |           |
| -după mediul de rezidență al elevilor                            | Total din localitatea unde este situată școala |             | 32        | 63        | 28        | 8         |           |           |
|  | Total din alte localități                      |             | 28        | 30        | 53        | 23        |           |           |
|  | Total din urban                                |             | 7         | 7         | 7         |           |           |           |
|  | Total din rural                                |             | 21        | 23        | 46        | 23        |           |           |
| <b>Total în învățământul postliceal și de maiștri, din care:</b> |  |             | <b>60</b> | <b>93</b> | <b>81</b> | <b>31</b> |           |           |
| -pe sexe   | masculin                                       |             | 20        | 27        | 34        | 9         |           |           |
|  | feminin  |             | 40        | 66        | 47        | 22        |           |           |
| -după mediul de rezidență al elevilor                            | din localitatea unde este situată școala       |             | 32        | 63        | 28        | 8         |           |           |
|  | Total din alte localități                      |             | 28        | 30        | 53        | 23        |           |           |
|  | Total din urban                                |             | 7         | 7         | 7         |           |           |           |
|  | Total din rural                                |             | 21        | 23        | 46        | 23        |           |           |

**NOTĂ:** Situația școlarizării în unitatea IPT se va realiza pentru fiecare formă de învățământ: zi, seral, frecvență redusă, în tabele separate.

Anexa 3.2.

Utilizarea echipamentelor

Regiunea: Nord Est

Județul: Suceava

| Unitatea școlară                | Localitatea | Domeniul de pregătire căruia în sunt destinate echipamentele (1) | Echipamente achiziționate (2) | Utilizarea echipamentelor  |  |  |   |   | Observații |
|---------------------------------|-------------|--|-------------------------------|--|--|--|---|---|------------|
|                                 |             |  |                               | Echipamentele sunt înregistrate în inventarul școlii (3) (DA/NU) | Vizibilitatea programului de dotare este asigurată (4) (DA/NU) | Programul de dotare este popularizat (5) (DA/NU) | Echipamentele sunt instalate și utilizate corespunzător (6) (DA/NU) | Personalul a fost instruit pentru utilizarea echipamentelor (7) (DA/NU) |            |
| Colegiul Economic „D. Cantemir” | Suceava     | Săli de clasă  | 5 Televizoare                 | DA   | DA   | DA   | DA  | DA  |            |
|                                 |             | Cabinet geografie  | 1 Imprimantă                  | DA   | DA   | DA   | DA  | DA  |            |
|                                 |             | Biblioteca   | 1 Imprimantă                  | DA   | DA   | DA   | DA  | DA  |            |
|                                 |             | Director adjunct   | 1 Imprimantă color            | DA   | DA   | DA   | DA  | DA  |            |
|                                 |             | Cabinet proiecte europene  | 1 Imprimantă color            | DA   | DA   | DA   | DA  | DA  |            |
|                                 |             | Cantină  | 1 Robot bucătărie             | DA   | DA   | DA   | DA  | DA  |            |
|                                 |             | Administrativ  | 5 Camere video                |  |  |  |   |   |            |
|                                 |             | Laborator Informatică  | 30 Calculatoare               | DA   | DA   | DA   | DA  | DA  |            |

(1) Pentru laboratoare sunt înscrise disciplinele (ex. Informatică)

(2) Denumirea generală a lotului cu care a fost dotată școala (echipamente didactice pregătire de bază: electricitate și electronică, echipamente didactice pregătire de specialitate: mecanic auto, echipamente TIC, etc.)

(3) La rubrica Observații se vor prezenta cauzele neînregistrării

(4) La rubrica Observații se vor exemplifica modalitățile de bază folosite

(5) La rubrica Observații se vor numi principalele acțiuni întreprinse

(6) Se pot atașa raportului evidențe de utilizare, dacă există

(7) La rubrica Observații se vor prezenta cauzele nerealizării instruirii persoanelor care le utilizează

Anexa 3.3.

Județul Suceava

**HARTA PARTENERIATULUI SOCIAL**  
Anul școlar 2019 - 2020

| UNITATEA SCOLARA                      |             | Domeniile de pregătire și calificările din planul de școlarizare 2016/2017 (învățământ de zi) <sup>1)</sup> |                                  |  |                       | PARTENERI SOCIALI <sup>2)</sup>             |             | Contract de pregătire practică <sup>3)</sup> |   | Alte colaborari <sup>4)</sup>                        |                               |                     |                       |                       |                |                    |                                     |      | Observații <sup>5)</sup> |  |
|---------------------------------------|-------------|---|----------------------------------|--|-----------------------|---|-------------|--|---|--|-------------------------------|---------------------|-----------------------|-----------------------|----------------|--------------------|-------------------------------------|------|--------------------------|--|
| Denumirea școlii                      | Localitatea | Nivelul de calificare   | Domeniul de pregătire / profilul | Calificarea / Domeniul de pregătire generală | Nr. de elevi înscriși | Denumirea organizației partener             | Localitatea | Număr de elevi în practică la partener       | Din care, cu Contract de pregătire practică conf. - OMECTS nr.3539 din 14.03.2012 (nr. allex) | Reprezentare în Consiliul de administrație al școlii | Curriculum in dezvolt. locala | Orientarea carierei | Sprrijin pentru elevi | Formarea profesorilor | Dotarea școlii | Formarea adulților | Parteneriat în cadrul unor proiecte | Alte |                          |  |
| 1                                     | 2           | 3   | 4                                | 5  | 6                     | 7   | 8           | 9  | 10  | 11   | 12                            | 13                  | 14                    | 15                    | 16             | 17                 | 18                                  | 19   | 20                       |  |
| Colegiul Economic „Dimitrie Cantemir” | Suceava     | 4   | Economic                         | Tehnician în activități economice            | 584                   | SC PEPKO RETAIL SRL                         | Suceava     | 147  | 147   | 0  | Da                            | Da                  | 0                     | 0                     | 0              | 0                  | 0                                   | 0    | 0                        | Elevii sunt repartizați pe grupe și sunt monitorizați de profesorii de instruire practică. Elevii claselor a XI fac vizite la cele două instituții bancare partener. De asemenea, reprezentanți bancari participă la orele de instruire practică |
|                                       |             |   |                                  |  |                       | ING BANK NU Amsterdam - sucursala București | Suceava     | 121  | 0   | 0  | 0                             | 0                   | 0                     | 0                     | 0              | 0                  | 0                                   | 0    | 0                        |  |
|                                       |             |   |                                  |  |                       | CAMERA DE COMERȚI ȘI INDUSTRIE              | Suceava     | 146  | 146   | Da   | Da                            | Da                  | 0                     | 0                     | 0              | 0                  | 0                                   | 0    | 0                        |  |
|                                       |             |   |                                  |  |                       | SC NICȘAN                                   | CĂLINEȘTI   | 28   | 28  | 0  | 0                             | 0                   | 0                     | 0                     | 0              | 0                  | 0                                   | 0    |                          |  |

|  |  |   |                                     |                                   |     |   |         |     |     |   |    |    |   |   |   |   |   |   |   |
|--|--|---|-------------------------------------|-----------------------------------|-----|---|---------|-----|-----|---|----|----|---|---|---|---|---|---|---|
|  |  |   |                                     |                                   |     | CĂLINEȘTI SRL                                     |         |     |     |   |    |    |   |   |   |   |   |   |   |
|  |  | 4 | Economic                            | Tehnician în administrație        | 109 | Casa Județeană de Pensii Suceava                  | Suceava | 57  | 57  | 0 | 0  | 0  | 0 | 0 | 0 | 0 | 0 | 0 | Școala noastră are o colaborare foarte bună cu AJOFM. Elevii sunt repartizați pe grupe și sunt monitorizați de profesorii de instruire practică |
|  |  |   |                                     |                                   |     | Agencia Județeană pentru Ocuparea Forței de Muncă | Suceava | 30  | 30  | 0 | 0  | 0  | 0 | 0 | 0 | 0 | 0 | 0 |   |
|  |  |   |                                     |                                   |     | AJPIS   | Suceava | 22  | 22  | 0 | 0  | 0  | 0 | 0 | 0 | 0 | 0 | 0 |   |
|  |  | 4 | Comerț                              | Tehnician în activități de comerț | 161 | S.C. Carrefour România S.A.                       | Suceava | 113 | 113 | 0 | 0  | Da | 0 | 0 | 0 | 0 | 0 | 0 | Elevii sunt repartizați pe grupe și sunt monitorizați de profesorii de instruire practică   |
|  |  |   |                                     |                                   |     | SC PEPCO RETAIL SRL                               | Suceava | 48  | 48  | 0 | Da | Da | 0 | 0 | 0 | 0 | 0 | 0 |   |
|  |  | 4 | Estetica și igiena corpului omenesc | Coafor - stilist                  | 82  | S.C. Iuviterapia SRL                              | Suceava | 29  | 29  | 0 | 0  | Da | 0 | 0 | 0 | 0 | 0 | 0 |   |



| 1                                     | 2       | 3 | 4                     | 5   | 6   | 7                                      | 8       | 9  | 10 | 11 | 12 | 13 | 14 | 15 | 16 | 17 | 18 | 19 | 20 |  |  |
|---------------------------------------|---------|---|-----------------------|---|-----|--|---------|----|----|----|----|----|----|----|----|----|----|----|----|--|--|
| Colegiul Economic „Dimitrie Cantemir” | Suceava | 4 | Turism și alimentație | Tehnician în turism                                   | 270 | Muzeul Bucovinei                       | Suceava | 80 | 80 | 0  | Da | 0  | 0  | 0  | 0  | 0  | 0  | 0  | 0  | Pentru că agenția de turism are puțin spațiu elevii merg în vizită didactică și apoi sunt repartizați pe grupe de 2-4 elevi. |  |
|                                       |         |   |                       |   |     | SC JUVENTUS NORD – EST SRL             | Suceava | 57 | 57 | 0  | 0  | 0  | 0  | 0  | 0  | 0  | 0  | 0  | 0  |  | 0  |
|                                       |         |   |                       |   |     | SC EASY BOOKING & TOUR SRL             | Suceava | 71 | 71 | 0  | 0  | 0  | 0  | 0  | 0  | 0  | 0  | 0  | 0  |  | 0  |
|                                       |         | 4 | Turism și alimentație | Tehnician în gastronomie                              | 107 | SC CONTINENTAL HOTELS SA               | Suceava | 26 | 26 | 0  | Da | 0  | 0  | 0  | 0  | 0  | 0  | 0  | 0  | 0  | Elevii sunt repartizați pe grupe și sunt monitorizați de profesorii de instruire practică și de tutorele de practica din partea agentului economic |
|                                       |         |   |                       |   |     | SC NICOLMIT SRL – RAMIRO               | Suceava | 29 | 29 | 0  | Da | 0  | 0  | 0  | 0  | 0  | 0  | 0  | 0  | 0  |  |
|                                       |         |   |                       |   |     | SC RESTPARTNER SRL                     | Suceava | 29 | 29 | 0  | Da | 0  | 0  | 0  | 0  | 0  | 0  | 0  | 0  | 0  |  |
|                                       |         |   |                       |   |     | S.C. GLAZABLU S.R L-Restaurant Vivendi | Suceava | 23 | 23 | 0  | Da | 0  | 0  | 0  | 0  | 0  | 0  | 0  | 0  | 0  |  |
|                                       |         | 3 | Turism și alimentație | Ospătar (chelner), vânzător în unități de alimentație | 45  | S.C. GLAZABLU S.R L-Restaurant Vivendi | Suceava | 15 | 15 | Da | Da | Da | 0  | 0  | 0  | 0  | 0  | 0  | 0  | 0  |  |
|                                       |         |   |                       |   |     | SC RESTPARTNER SRL                     | Suceava | 15 | 15 | 0  | Da | 0  | 0  | 0  | 0  | 0  | 0  | 0  | 0  | 0  |  |
|                                       |         |   |                       |   |     | SC CONTINENTAL HOTELS SA               | Suceava | 15 | 15 | 0  | Da | Da | 0  | 0  | 0  | 0  | 0  | 0  | 0  | 0  |  |

Anexa 3.4.

CONDIȚII DE ÎNVĂȚARE

Regiunea: NORD - EST

Județul: SUCEAVA

Unitatea ÎPT: COLEGIUL ECONOMIC „DIMITRIE CANTEMIR” SUCEAVA  
 CONDIȚII DE ÎNVĂȚARE ASIGURATE DE UNITATEA ÎPT, anul școlar 2018 - 2019

A. CONDIȚII GENERALE DE FUNCȚIONARE

| Unitatea școlară                      | Localitatea | Mediul de rezidență (Urban / Rural) | Autorizații de funcționare 2018/2019 <sup>1)</sup> (DA/NU)   | Dacă s-a realizat evaluarea riscului la locul de muncă în școală (DA/NU) | Amenajări pentru accesul persoanelor cu dizabilități |                                   | Observații |
|---------------------------------------|-------------|-------------------------------------|--|--|--|-----------------------------------|------------|
|                                       |             |                                     |  |  | Rampe de acces (DA/NU)                               | Grupuri sanitare adaptate (DA/NU) |            |
| Colegiul Economic „Dimitrie Cantemir” | Suceava     | Urban                               | Autorizație sanitară de funcționare nr. 169 din 23.11.2011 – local școală<br>Autorizație sanitară de funcționare nr. 171 din 23.11.2011 – sala de sport<br>Autorizație de funcționare din punct de vedere al Protecției Muncii nr. 3642/12.08.2004<br>Adresă ISU nr. 1301991/1 din 28.03.2012<br>Autorizație sanitară bloc alimentară nr. 27369 din 27.07.2000<br>Autorizație sanitară laborator tehnică servicii nr. 170 din 23.11.2011 | DA   | DA   | DA                                |            |

**NOTĂ**

1) Se trec toate autorizațiile de funcționare: sanitară, sanitar-veterinară, PSI, ISCIR, etc. și situația obținerii acestora pentru anul școlar monitorizat. În cazul în care școala nu are autorizația sanitară de funcționare la rubrica observații se menționează motivul.

| Unitatea școlară                      | Localitatea | Domeniul de formare profesională/ profilul <sup>1)</sup> | Dotare minimă necesară în raport cu cerințele standardului de pregătire profesională <sup>2)</sup> (DA/NU) | Ateliere și laboratoare la nivelul standardelor moderne de pregătire <sup>3)</sup> (DA/NU) | Observații <sup>4)</sup> |
|---------------------------------------|-------------|--|--|--|--------------------------|
| Colegiul Economic „Dimitrie Cantemir” | Suceava     | Tehnician în activități economice                        | DA   | DA   |                          |
|                                       |             | Tehnician în activități economice, intensiv engleză      | DA   | DA   |                          |
|                                       |             | Tehnician în activități economice, intensiv franceză     | DA   | DA   |                          |
|                                       |             | Tehnician în administrație                               | DA   | DA   |                          |
|                                       |             | Tehnician în activități de comerț                        | DA   | DA   |                          |
|                                       |             | Tehnician în turism, intensiv engleză                    | DA   | DA   |                          |
|                                       |             | Tehnician în turism, intensiv franceză                   | DA   | DA   |                          |
|                                       |             | Tehnician în gastronomie                                 | DA   | DA   |                          |
|                                       |             | Coafor-stilist   | DA   | DA   |                          |

**NOTĂ**

1) Se înscriu pe rânduri separate pentru fiecare domeniile de formare profesională (la ȘAM / an de completare), respectiv profilele (la liceul tehnologic) din oferta școlii în ordinea din HG privind Nomenclatorul calificărilor în vigoare.

2) Se apreciază prin DA sau NU, după caz, pentru fiecare domeniu/profil dacă școala dispune de atelierele și laboratoarele necesare cel puțin la nivelul minim de dotare în raport cu SPP.

3) Se apreciază prin DA sau NU, după caz, pentru fiecare domeniu / profil în parte dacă atelierele și laboratoarele asigură condiții de pregătire (amenajare + echipare) la nivelul standardelor actuale în domeniu.

4) În situația în care școala a fost cuprinsă într-un program de investiții în ultimii 5 ani, se menționează numele programului (ex. Phare TVET, Program MECT-campusuri școlare, Program MECT pentru ȘAM, etc.) pentru fiecare domeniu/profil care a fost inclus în programul respectiv.

Anexa 3.5.

SITUAȚIE PRIVIND REABILITAREA UNITĂȚII ÎPT

Regiunea: NORD - EST

Județul: SUCEAVA

Unitatea ÎPT: COLEGIUL ECONOMIC „DIMIRIE CANTEMIR” SUCEAVA

PROGRAME DE REABILITARE ÎN CARE A FOST CUPRINSĂ UNITATEA ȘCOLARĂ \*

| Nr. crt. | Unitatea școlară                        | Anul reabilitării <sup>1)</sup>                                    | Programul prin care a fost / va fi reabilitată <sup>2)</sup> |
|----------|---|--|--|
| 1.       | Colegiul Economic „D. Cantemir” Suceava | 2006-2008 Reabilitare atelier cantină școlară                      | Program PHARE TVET 2004/2006                                 |
| 2.       | Colegiul Economic „D. Cantemir” Suceava | 2006-2009 Reabilitare internat școală                              | Program finanțat de Consiliul local                          |
| 3.       | Colegiul Economic „D. Cantemir” Suceava | 2011-2012 Reabilitare parțială fațadă local școală                 | Program finanțat de Consiliul local                          |
| 4.       | Colegiul Economic „D. Cantemir” Suceava | 2012 Reabilitare teren de sport                                    | Program finanțat de Consiliul local                          |
| 5.       | Colegiul Economic „D. Cantemir” Suceava | 2012 Reabilitare sală de sport                                     | Program finanțat de Consiliul local                          |
| 6.       | Colegiul Economic „D. Cantemir” Suceava | 2013 Reabilitare fațadă local școală                               | Program finanțat de Consiliul local                          |
| 7.       | Colegiul Economic „D. Cantemir” Suceava | 2015 – 2017 Reabilitate acoperiș școală                            | Program finanțat de Primăria Suceava                         |
| 8.       | Colegiul Economic „D. Cantemir” Suceava | 2017 Realibilitare (asfaltare, refacere trotuare) curte interioară | Program finanțat de Primăria Suceava                         |
| 9.       | Colegiul Economic „D. Cantemir” Suceava | 2017 Reabilitare 8 săli de clasă                                   | Program finanțat de Primăria Suceava                         |
| 10.      | Colegiul Economic „D. Cantemir” Suceava | 2018 Reparație curte interioară                                    | Program finanțat de Primăria Suceava                         |
| 11.      | Colegiul Economic „D. Cantemir” Suceava | 2018 Reabilitare 5 săli de clasă și birou consilier educativ/CEAC  | Program finanțat de Primăria Suceava                         |
| 12.      | Colegiul Economic „D. Cantemir” Suceava | 2018 Modernizare arhivă  | Program finanțat de Primăria Suceava                         |
| 13.      | Colegiul Economic „D. Cantemir” Suceava | 2018 Modernizare scări acces                                       | Program finanțat de Primăria Suceava                         |
| 14.      | Colegiul Economic „D. Cantemir” Suceava | 2018 Reparații geamuri și uși                                      | Program finanțat de Primăria Suceava                         |
| 15.      | Colegiul Economic „D. Cantemir” Suceava | 2018 Întreținere cazane centrală termică                           | Program finanțat de Primăria Suceava                         |
| 16.      | Colegiul Economic „D. Cantemir” Suceava | 2019 Reabilitare coș fum centrală termică                          | Program finanțat de Primăria Suceava                         |
|          | Colegiul Economic „D. Cantemir” Suceava | 2019 Reabilitare 7 săli de clasă                                   | Program finanțat de Primăria Suceava                         |

\*Vor fi consemnate programele de reabilitate realizate începând cu anul 2005. **NOTĂ:**

1) Se trece anul în care a fost reabilitată sau anul estimat când va fi reabilitată pentru unitățile școlare cuprinse în Programe aprobate sau în curs de derulare.

2) Se vor trece: Program Phare TVET 2001-2003, Program Phare TVET 2004-2006, Program Guvernamental pt dezvoltarea Campusurilor școlare, Program Guvernamental pt dezvoltarea SAM, Alte programe (se menționează care, de ex: Program finanțat de Consiliul local).

Anexa 3.6.

**ACȚIUNI ORIENTARE ȘI CONSILIERE**

**Regiunea: Nord-Est**

**Județul: SUCEAVA**

**Unitatea IPT: Colegiul Economic „Dimitrie Cantemir” Suceava**

**Acțiuni de orientare și consiliere pentru carieră derulate în anul școlar 2017-2018**

| Unitatea școlară                              | Acțiuni de orientare și consiliere profesională (denumirea acțiunii) (1)   | Cine a organizat (2)                    | Agenți economici implicați (3) | Alți parteneri implicați (4)                          | Grup țintă                                   | Scop  | Observații (5)  |
|---|--|---|--------------------------------|---|--|---|---|
| Colegiul Economic „Dimitrie Cantemir” Suceava | Aplicarea de chestionare de interese socio-profesionale la clasele a-XII-a | Consilier școlar                        |                                | Centrul Județean de Resurse și Asistență Educațională | Elevii claselor a-XII-a                      | Orientare socio-profesională în vederea alegerii unei facultăți și a unei meserii viitoare. |   |
| Colegiul Economic „Dimitrie Cantemir” Suceava | Târgul educațional   | ISJ Suceava CJRAE                       | Iulius Mall Suceava            | Centrul Județean de Resurse și Asistență Educațională | Elevii claselor a VIII a din județul Suceava | Promovarea ofertei educaționale a școlii  | Acțiunea a fost organizată la nivelul județului și a implicat participarea tuturor unităților școlare liceale                                 |
| Colegiul Economic „Dimitrie Cantemir” Suceava | „Student pentru o zi”  | Universitatea „Ștefan cel Mare” Suceava |                                | ISJ Suceava Parteneri media                           | Elevii claselor a XI a și a XII a            | Un turnir intelectual adresat liceenilor din Regiunea Nord-Est                              | Acțiunea organizată s-a adresat liceenilor din regiunea Nord-Est și a constituit o simulare a examenelor de admitere în învățământul superior |

|   |   |   |   |   |                         |  |   |
|---|---|---|---|---|-------------------------|--|---|
| Colegiul Economic „Dimitrie Cantemir” Suceava | Promovarea ofertelor educaționale             | Colegiul Economic „Dimitrie Cantemir” Suceava | Reprezentanți BCR, Administrația Publică Locală, Reprezentanți agenții de turism, hoteluri și restaurante | FȘEAP Suceava, FEAA Iași, FSEGA Cluj                  | Elevii claselor a XII a | Orientare socio-profesională în vederea alegerii unei facultati  | Acțiune organizată la nivelul școlii împreună cu partenerii implicați.  |
| Colegiul Economic „Dimitrie Cantemir” Suceava | Promovarea ofertelor de studii în străinătate | Colegiul Economic „Dimitrie Cantemir” Suceava |   | EDMUNDO Grupul Educativa                              | Elevii claselor a XI a  | Informarea, consilierea și asistență pentru admiterea la instituții de învățământ superior din Europa, SUA și Canada.  | Informații despre studii universitare în Marea Britanie Danemarca și Grecia.<br>* Consiliere pentru selecția programelor la care poti aplica.<br>* Asistență pentru întocmirea aplicațiilor (formulare, eseuri, CV-uri, recomandări)<br>* Soluții de finanțare parțială sau totală pentru costul studiilor. |
| Colegiul Economic „Dimitrie Cantemir” Suceava | Consiliere individuală elevi                  | Consilier școlar                              |   | Centrul Județean de Resurse și Asistență Educațională | Elevi clasele IX - XII  | Probleme psiho-emoționale;<br>Probleme de comunicare;<br>Dificultăți școlare;<br>Dificultăți intrafamiliale;<br>Emotivitate;<br>Probleme specifice adolescenței;<br>Absenteism școlar;<br>Conflicte intrafamiliale;<br>Dificultăți |   |

|   |                              |   |                  |   |                        |   |  |
|---|------------------------------|---|------------------|---|------------------------|---|--|
|   |                              |   |                  |   |                        | emoționale;<br>Probleme de impulsivitate și autocontrol emoțional;<br>Probleme de comportament;<br>Emotivitate excesivă.  |  |
| Colegiul Economic „Dimitrie Cantemir” Suceava | Consiliere individuală elevi | Centrul Județean de Resurse și Asistență Educațională | Consilier școlar | Centrul Județean de Resurse și Asistență Educațională | Elevi clasele IX - XII | Dificultăți școlare;<br>Probleme comportamentale;<br>Comportament deviant;<br>Probleme de adaptare socială;<br>Dificultăți de concentrare;<br>Stare conflictuală în familie;<br>Absenteism școlar;<br>Relația părinte – elev. |  |
| Colegiul Economic „Dimitrie Cantemir” Suceava | Consiliere individuală elevi | Centrul Județean de Resurse și Asistență Educațională | Consilier școlar | Centrul Județean de Resurse și Asistență Educațională | Elevi clasele IX - XII | Probleme ale elevilor;<br>Managementul clasei de elevi;<br>Probleme de comunicare;<br>Orientare socio-profesională<br>Eșec școlar;<br>Probleme de relaționare.  |  |
| Colegiul Economic „Dimitrie Cantemir” Suceava | Consiliere individuală elevi | Centrul Județean de Resurse și Asistență Educațională | Consilier școlar | Centrul Județean de Resurse și Asistență Educațională | Elevi clasele IX - XII | Promovarea unui stil de viață sănătos;<br>Optimizarea vieții sociale, școlare și profesionale.  |  |

|   |                              |   |                  |   |                        |  |  |
|---|------------------------------|---|------------------|---|------------------------|--|--|
| Colegiul Economic „Dimitrie Cantemir” Suceava |                              | Centrul Județean de Resurse și Asistență Educațională | Consilier școlar | Centrul Județean de Resurse și Asistență Educațională | Elevi clasele IX - XII | Optimizarea vieții sociale a adolescenților.   |  |
| Colegiul Economic „Dimitrie Cantemir” Suceava | Consiliere individuală elevi | Centrul Județean de Resurse și Asistență Educațională | Consilier școlar | Centrul Județean de Resurse și Asistență Educațională | Elevi clasele IX - XII | Evaluare psihoaptitudinală, profile ocupaționale, informare, consiliere privind cariera, analiză valori, nevoi, interese, algoritmul unei decizii. |  |

**NOTĂ:**

1. Se menționează exemple **relevante** de acțiuni de orientare și consiliere derulate la nivel de rețea școlară precum și cele organizate direct de către școală (ex.: târguri de joburi pentru absolvenți, târg de oferte educaționale, ziua porților deschise, exemple de alte acțiuni tematice organizate de școală singură sau în colaborare cu partenerii sociali în scopul orientării carierei etc.) Se utilizează rând separat pentru fiecare acțiune de orientare și consiliere derulată.
2. Se menționează denumirea instituției care a organizat acțiunea.
3. (3), (4) Pentru fiecare dintre acțiunile de orientare și consiliere derulate în parteneriat se menționează denumirea agenților economici, respectiv a altor parteneri implicați.
4. (5) Se menționează dacă acțiunea a fost organizată la nivelul școlii sau la nivel de rețea școlară și alte informații relevante.



**Anexa 3.7.**

**Anexa cabinete de orientare**

**Județul: SUCEAVA**

**Unitatea: Colegiul Economic „Dimitrie Cantemir” Suceava**

**Situația cabinetului de orientare școlară și vocațională la nivelul unității școlare**

| <b>Nr. crt.</b> | <b>Unitatea școlară<sup>1</sup></b>           | <b>Unitatea școlară dispune de cabinet de orientare școlară (DA/NU)</b> | <b>Unitatea școlară este arondată altei unități școlare cu cabinet de orientare școlară (DA/NU)</b> | <b>Observații<sup>1)</sup></b>             |
|-----------------|---|---|---|--|
| 1.              | Colegiul Economic „Dimitrie Cantemir” Suceava | DA  | NU  | Cabinet înființat în anul școlar 2006-2007 |

*<sup>1)</sup> După caz, se va completa cu mențiunea: "cabinet înființat în anul școlar ....." sau "cabinetul se va înființa în anul școlar....."*

## Formarea profesorilor

Facultatea de Științe Economice „Dimitrie Cantemir” Suceava

### Formarea inițială a cadrelor didactice 2018 - 2019

| Cadre didactice (1)             |                                      |  |  | Din care:              |                                |                                  |                                    |                          |                               |                                 |                                   | Observații |
|---------------------------------|--------------------------------------|--|--|------------------------|--------------------------------|----------------------------------|------------------------------------|--------------------------|-------------------------------|---------------------------------|-----------------------------------|------------|
| Nr. total<br>cadre<br>didactice | Nr. cadre<br>didactice<br>calificate | Nr. cadre<br>didactice<br>necalificate | Procentul<br>cadrelor<br>didactice<br>calificate | Profesori              |                                |                                  |                                    | Maiștrii instructori     |                               |                                 |                                   |            |
|                                 |                                      |  |  | Nr. total<br>profesori | Nr.<br>profesori<br>calificați | Nr.<br>profesori<br>necalificați | Procent<br>profesori<br>calificați | Nr.<br>total<br>maiștrii | Nr.<br>maiștrii<br>calificați | Nr.<br>maiștrii<br>necalificați | Procent<br>maiștrii<br>calificați |            |
| 86                              | 86                                   | -                                      | 100%   | 86                     | 86                             | -                                | 100%                               | -                        | -                             | -                               | -                                 |            |

TOATE cadrele didactice indiferent de numărul orelor din încadrare. Calitatea de cadru didactic calificat se stabilește conform prevederilor

**Nivelul actual de calificare a cadrelor didactice  
2018 – 2019**

| Unitatea școlară                      | Localitatea | Nr. total de cadre didactice calificate | Numărul cadrelor pe nivel de calificare               |             |         |        |  |                                    |  |                          |  |                          | Observații |
|---------------------------------------|-------------|---|---|-------------|---------|--------|--|------------------------------------|--|--------------------------|--|--------------------------|------------|
|                                       |             |   | Absolvent al unei instituții în domeniul postului (*) | Definitivat | Grad II | Grad I | A două instituție de învățământ superior absolvită | Absolvent cursuri postuniversitare | Masterat în domeniul specializării sau în domeniul educației | Masterat în alte domenii | Doctorat în domeniul specializării sau în domeniul educației | Doctorat în alte domenii |            |
| Colegiul Economic „Dimitrie Cantemir” | Suceava     | 86                                      | 86  | 11          | 8       | 66     | 5  | 8                                  | 39   | -                        | 6  | -                        |            |

**NOTĂ:**

(\*) După caz, pentru maștri instructori, respectiv profesori.

**Formare continuă a cadrelor didactice  
2018 - 2019**

| Unitatea școlară                      | Localitatea | Nr. total de cadre didactice | Numărul cadrelor didactice participante la formare continuă |                         |                              |                         |             |         |        |                      |          |          | Obs. (5) |
|---------------------------------------|-------------|------------------------------|---|-------------------------|------------------------------|-------------------------|-------------|---------|--------|----------------------|----------|----------|----------|
|                                       |             |                              | Activ. metod. (1)   | Sesiuni științifice (2) | Stagii de inf. științif. (3) | Cursuri de perfecț. (4) | Definitivat | Grad II | Grad I | Cursuri postunivers. | Masterat | Doctorat |          |
| Colegiul Economic „Dimitrie Cantemir” | Suceava     | 86                           | 86  | 57                      | -                            | 42                      | 2           | 1       | 3      | -                    | -        | -        |          |

**NOTĂ:**

- (1) Activități metodice organizate la nivelul unității de învățământ sau pe grupuri de unități de învățământ pe teme de specialitate sau în domeniul educației.
- (2) Sesiuni științifice (conferințe, seminarii, sesiuni de comunicări) organizate la nivel local, județean, național sau internaționale.
- (3) Stagii de informare științifică în domeniul specializării sau educațional realizate de departamentele universitare de profil sau de centrele de perfecționare nominalizate de MECTS.
- (4) Cursuri de perfecționare realizate în cadrul perfecționării periodice, la cinci ani, a cadrelor didactice.
- (5) Se vor prezenta cauzele particulare a cadrelor didactice care nu participă la formarea continuă.

Anexa 3.9.

Formarea adulților

Regiunea: NORD EST

Județul: SUCEAVA

Unitatea ÎPT: Colegiul Economic „Dimitrie Cantemir” Suceava

| Programe de formare profesională a adulților autorizate CNFPA derulate de către unitatea școlară |  |                         |                                 |                    |
|--|--|-------------------------|---------------------------------|--------------------|
| Denumirea unității școlare   | Unitatea școlară este autorizată CNFPA (DA/NU) | Nr. programe autorizate | Calificări/ programe autorizate | Număr participanți |
|  |  |                         |                                 |                    |
| <b>TOTAL</b>   |  |                         |                                 |                    |

*Sursa: Datele furnizate de unitatea școlară și verificate pe site-ul ANC, Registrul furnizori autorizați, situația la data de 1 septembrie 2019*

| Alte programe de educație a adulților autorizate până în prezent* |                       |                       |                    |
|---|-----------------------|-----------------------|--------------------|
| Denumirea unității școlare  | Nr. programe derulate | Denumirea programului | Număr participanți |
|   |                       |                       |                    |
| <b>TOTAL</b>  |                       |                       |                    |

*\*Exemplu de astfel de program: CISCO. etc.*

*Sursa: Datele furnizate de unitatea școlară reflectă situația la data de 1 septembrie 2019 validată de ISJ/ISMB.*

| Programe de a 2-a șansă derulate în anul școlar 2018 -2010 |                       |                       |                  |  |
|--|-----------------------|-----------------------|------------------|--|
| Denumirea unității școlare                                 | Nr. programe derulate | Denumirea programului | Nr. participanți | Tipul programului (cu profesionalizare sau fără) |
|  |                       |                       |                  |  |
| <b>TOTAL</b>   |                       |                       |                  |  |

*Sursa: Datele furnizate de unitatea școlară reflectă situația la data de 1 septembrie 2019 validată de ISJ/ISMB*